

SIEMENS

SIVACON

SIEMENS
SIVACON









SIEMENS
SIVACON



Решения для инфраструктуры

Низковольтные комплектные устройства SIVACON S4

Каталог LV 56 · 2011

Смежные каталоги	Содержание
<p>Низковольтные распределительные устройства и электромонтажное оборудование LV 10.1 SENTRON защитные аппараты, реле, измерительные приборы и устройства контроля</p> <p>E86060-K8250-A101-A2</p> 	<p>Воздушные автоматические выключатели * Компактные автоматические выключатели * Линейные защитные автоматы * Устройства защиты от тока утечки * Предохранительные системы * Устройства защиты от перенапряжения * Силовые разъединители * Коммутационные аппараты * Трансформаторы, сигнализации и розетки * Системы сборных шин * Измерительные приборы и системы управления электроэнергией * Устройства контроля * Программное обеспечение</p>
<p>Низковольтные распределительные устройства и электромонтажное оборудование LV 10.2 SIVACON * ALPHA распределительные устройства и распределительные системы</p> <p>E86060-K8260-A101-A2</p> 	<p>Распределительные устройства * Системы распределительных шин * Системные шкафы и освещение шкафов * Система кондиционирования шкафа * Монтажные распределители * Клемники</p>
<p>SIVACON LV 50 Системные шкафы, системное освещение и системное кондиционирование</p> <p>E86060-K1920-A101-A5</p> 	<p>Обзор системы * Каркас * Оболочка * Расширение * Готовые шкафы * Специальные шкафы * Освещение системы * Кондиционирование системы</p>
<p>SIVACON LV 56 Низковольтные комплектные устройства SIVACON S4</p> <p>Только PDF (E86060-K1856-A101-A1)</p> 	<p>Обзор системы * Стандартные конфигурации * Каркас, несущая конструкция и оболочка * Системы сборных шин * Монтажные комплекты для защитных и коммутационных аппаратов * Крышки, модульные двери, монтажные платы и стойки 19" * Форма внутреннего разделения * Кондиционирование системы</p>
<p>SIVACON 8PS LV 70 Системы шинопроводов CD-K, BD01, BD2 - 1250 A</p> <p>Только PDF (E86060-K1870-A101-A6)</p> 	<p>Системы шинопроводов, обзор * Система CD-K (25 A – 40 A) * Система BD01 (40 A – 160 A) * Система BD2 (160 A – 1250 A)</p>
<p>Продукция для систем автоматизации и технологии приводов CA 01 Интерактивный каталог, DVD</p> <p>E86060-D4001-A500-D1</p> 	<p>Вся продукция для систем автоматизации, технологии приводов и монтажного оборудования, включая изделия из вышеназванных каталогов</p>
<p>Mall Каталог и форма заказа в Интернете:</p> <p>www.siemens.de/industrymall</p> 	<p>Вся продукция для систем автоматизации, технологии приводов и монтажного оборудования, включая изделия из вышеназванных каталогов</p>
<p>Каталог в формате PDF</p> <p>Интернет: www.siemens.de/lowvoltage/infomaterial</p> 	<p>Все каталоги низковольтных распределительных устройств и электромонтажного оборудования можно загрузить в формате PDF.</p>
<p>Марки</p> <p>Все наименования изделий могут быть марками или наименованиями, которые принадлежат компании Siemens AG или прочим поставщикам. Использование этих наименований третьими лицами для своих целей может нарушать права их владельцев.</p>	<p>Техническая поддержка</p>  <p>Компетентная консультация по техническим вопросам с широким спектром соответствующих услуг для наших изделий и систем. тел.: +7 (495) 737 1 737</p> <p>www.siemens.ru/lmv</p>

SIVACON

Системы энергораспределения SIVACON S4

Каталог LV 56 · 2011



Приведенные в этом каталоге изделия и системы были разработаны и изготовлены с использованием системы управления качеством, сертифицированной Союзом немецких электротехников (VDE) в соответствии с DIN EN ISO 9001:2000.

Каталог и содержащиеся в нем коммерческие данные действительны в Германии с ноября 2011 г.

Недействительным становится каталог LV 56 · 2008

Текущие обновления этого каталога находятся:

www.siemens.ru/lmv

Изделия из этого каталога также входят в состав интерактивного каталога CA 01.

Номер для заказа
E86060-D4001-A500-D1

Обращайтесь в ближайший филиал «Сименс».

© Siemens AG, 2012

Введение	1
Обзор системы	2
Стандартные конфигурации	3
Каркас, цоколь и навесные элементы	4
Системы сборных шин	5
Монтажные комплекты для защитных и коммутационных аппаратов	6
Панели, модульные двери, монтажные платы и стойки 19"	7
Форма внутреннего разделения	8
Климатическое оборудование SIVACON 8MR	9
Принадлежности	10
Чертежи с размерами	11
Планирование и проектирование	12
Приложение	13



Каждый найдет то, что ищет

Наше портфолио охватывает распределительные устройства, системы распределительных шин, монтажные распределители, защитные аппараты, коммуникационные аппараты, измерительные приборы и устройства контроля, технику автоматизации зданий, переключатели и розетки. В любой точке мира благодаря универсальности, модульной конструкции и продуманности наших компонентов и систем вы получаете многочисленные преимущества — причем все это в течение всего срока пользования. Мы разрабатываем нашу продукцию по международным стандартам и предлагаем уже сегодня перспективный дизайн с инновационными функциями, гарантируя высочайшие в мире стандарты качества.

Экологичность в центре внимания

Как ведущий мировой поставщик высококачественной, изготовленной по соответствующим стандартам продукции для низковольтных распределительных устройств, мы вносим свой вклад в экологичное и ответственное обращение с электроэнергией. Имея огромное портфолио от подачи и распределения электроэнергии, устройств защиты от короткого замыкания и перегрузки до систем управления электроэнергией, мы поддерживаем реализацию экологичных энергетических концепций на основе силы ветра, энергии солнца, электромобилей и «умных» зданий.



Комплексное, безопасное и интеллектуальное распределение энергии

В промышленных установках, в инфраструктуре или в зданиях: любая техническая установка зависит от надежной подачи электропитания. Прерывание подачи электропитания даже на небольшое время может привести к серьезным последствиям. Мы предлагаем наилучшую технологию для ответственного обращения с электроэнергией и при этом помогаем защитить людей и материальные ценности, а также бережно относиться к природным ресурсам.

Наша служба поддержки предоставит всю необходимую информацию: от общих сведений до эксплуатации.

Предлагаем вам самостоятельно убедиться в предлагаемых нами возможностях.

Все для распределения энергии

При распределении электроэнергии в зданиях спросом пользуются комплексные решения. Наш ответ — Totally Integrated Power (TIP). Сюда входят изделия, системы и программные средства, обеспечивающие безопасное и надежное распределение электроэнергии. Все это дополняется сообщающимися переключателями и модулями, подключающими установку распределения энергии к автоматизации здания или к промышленным системам автоматизации. Они в свою очередь могут подключаться к основной системе управления электроснабжением, что позволяет оптимизировать расход электроэнергии и снизить таким образом эксплуатационные расходы.

Безупречная поддержка

Как компетентный и надежный партнер мы предлагаем вам полную поддержку — от общих сведений о планировании, проектировании и заказе до ввода в эксплуатацию, а также эксплуатации и технической поддержки. Мы знакомы с требованиями вашего рабочего окружения и вашего бизнеса. На основании этого опыта мы предоставляем гибкую и мощную поддержку, которая позволит вам полностью сконцентрироваться на своих клиентах и их потребностях.

ICLV Image De 27.06.2011

Больше, чем просто каталог. Industry Mall.

У вас в руках каталог, который поможет вам правильно выбрать и заказать необходимую продукцию. Но знаете ли вы все преимущества электронного онлайн-каталога (Industry Mall)? Просто зайдите на страницы каталога в Интернете:

www.siemens.com/industrymall/ru



Выбор

Ищите необходимую продукцию с помощью древовидного представления данных, по новому принципу навигации «Bread-crumб» или с помощью встроенной поисковой машины с расширенными настройками. Кроме этого в каталог встроены электронные конфигураторы. Введите необходимые параметры, после этого появится подходящее изделие с соответствующими номерами для заказа. Конфигурацию можно сохранять, загружать и сбрасывать.

Заказ

можно напрямую сохранять в формате Excel или Word.

Состояние поставки

После отправки заказа вы получите короткое подтверждение по электронной почте — это подтверждение можно распечатать или сохранить. Нажав кнопку «Экспедитор» вы будете сразу перенаправлены на сайт экспедитора, где в удобной форме сможете проследить за состоянием поставки.

Полезная дополнительная информация

информацию о ней? С помощью нескольких щелчков мыши можно перейти к базе данных изображений, к инструкциям и руководствам по эксплуатации. С помощью функции My Documentation Manager можно составлять свою собственную документацию. Доступны ответы на часто задаваемые вопросы, загрузки программного обеспечения, сертификаты и технические паспорта, а также предложения по обучению. В базе данных изображений в зависимости от продукции можно найти фотографии, графики 2D/3D, чертежи с размерами и вспышками, графические характеристики, электросхемы и многое другое — все это можно загрузить.

Впечатлены? С нетерпением ждем вашего визита!

Обзор системы



2/2	Введение
2/6	Технические данные
2/7	Декларация о соответствии

www.TESLI.com



NSW0_00980

Система SIVACON S4 является комбинацией коммутационных аппаратов с конструкцией, прошедшей типовые испытания в соответствии со стандартами IEC 61439-1/2, EN 61439-1/2 (свидетельство о типовом испытании), которая используется в инфраструктурном обеспечении административных зданий и зданий целевого назначения, в промышленности и коммерческих зданиях, а также в общественных зданиях, например, в школах и больницах. Концепция низковольтной системы энергораспределения SIVACON S4 характеризуется высоким уровнем безопасности для человека и оборудования.

SIVACON S4 использует модульную конструкцию с блочным принципом. Благодаря использованию подобранных, стандартных и серийно изготавливаемых монтажных комплектов, а также благодаря широким возможностям комбинирования системы SIVACON S4 возможно оптимальное выполнение любого требования в области низковольтного распределения энергии.

Система

Шкафы SIVACON S4 предназначены для построения низковольтных систем распределения энергии, с установкой шкафов внутри помещений.

Каркас

Каркас шкафов, представляет собой параллелепипед, собранный из 2,5 мм стального профиля. Это обеспечивает надёжное крепление внутренних компонентов, сборных шин, разделительных и крепёжных элементов. Надёжность конструкции каркаса обеспечивают болтовые соединения между его элементами. Использование профилей каркаса, оцинкованных по методу Сендимира обеспечивает надёжность заземления каркаса и других элементов шкафа.

Оболочка

Панели шкафов изготовлены из листовой стали и могут иметь различные размеры, в зависимости от размера каркаса. Различные варианты панелей могут иметь степени защиты (IP), в следующих пределах: IP 30/31, IP 40/41, IP 55. Двери и панели шкафов окрашены порошковой краской RAL 7035. В дополнение к стандартной двойной блокировке дверей, на двери могут быть установлены различные механизмы с или без дополнительной блокировки, например поворотные ручки приводов внутренних компонентов. Благодаря использованию петель особой конструкции, двери шкафа могут открываться в обе стороны. Панели для монтажных комплектов крепятся быстродействующими замками. Для открытия и закрытия которого требуется 1/4 оборота.

Системы сборных шин

В шкафах SIVACON S4 могут использоваться различные типы сборных шин, рассчитанные на номинальный ток до 4000 А или на ток короткого замыкания трансформаторов стандартных подстанций с различными вариантами подсоединения заземления и нулевого проводника (TN-C, TN-S, IT, TT). В шкафах возможна установка каскадных (до 1600 А) и бескаскадных (до 2700 А) систем вертикальных шин.



NSW0_00981

Форма внутреннего разделения

В зависимости от требований к внутреннему разделению может использоваться форма 1, 2, 3 или 4.

Монтажные комплекты

Для защитных аппаратов, реле, измерительных приборов и устройств контроля SENTRON, модульных устройств имеется широкая гамма монтажных комплектов.

Регулируемые по глубине и высоте монтажные платы, панели с вырезом и без выреза, а также компоненты для кондиционирования шкафа дополняют спектр монтажных комплектов.

Основные сведения об изделии**Краткий обзор основных характеристик**

- Комбинация коммутационных аппаратов, прошедшая типовые испытания, в соответствии с IEC 61439-1/2, EN 61439-1/2
- Поставляется в виде отдельных сборочных комплектов, включая необходимые крепёжные элементы и инструкции по сборке
- Привлекательный дизайн, инновационная система вентиляции и запирания
- Цвет RAL 7035
- Двери с универсальным упором
- Степень защиты IP30, IP31, IP40, IP41, IP55
- Системы сборных шин до 4000 А, I_{cw} до 100 кА (1 с), I_{pk} до 220 кА
- Высота каркаса 2000 мм
- Высота цоколя 100 мм или 200 мм
- Ширина каркаса на выбор 350 мм, 400 мм, 600 мм, 800 мм, 850 мм, 1000 мм или 1200 мм
- Глубина каркаса на выбор 400 мм, 600 мм или 800 мм
- Монтажные комплекты для защитных аппаратов, реле, измерительных приборов и устройств контроля SENTRON
- Монтажные комплекты для подключения для автоматических выключателей 3WL, компактных автоматических выключателей 3VL к медным шинам
- Формы внутреннего разделения 1, 2, 3, 4
- Простое планирование и проектирование с помощью программы SIMARIS CFB

Предписания по сборке и проверке

Установка компонентов и монтаж проводки внутри шкафа должны осуществляться с выполнением соответствующих правил и рекомендаций, приведённых в инструкции по сборке шкафов.

Монтаж и установка электросистем на базе собранных шкафов должны производиться согласно IEC 61439-1/2, EN 61439-1/2.

Экологический аспект

В состав материалов, из которых изготовлены шкафы, не входят вредные вещества и их концентрации, определённые в 2002/95/EC (RoHs).

Также данные материалы подлежат вторичной переработке.



NSW0_00983

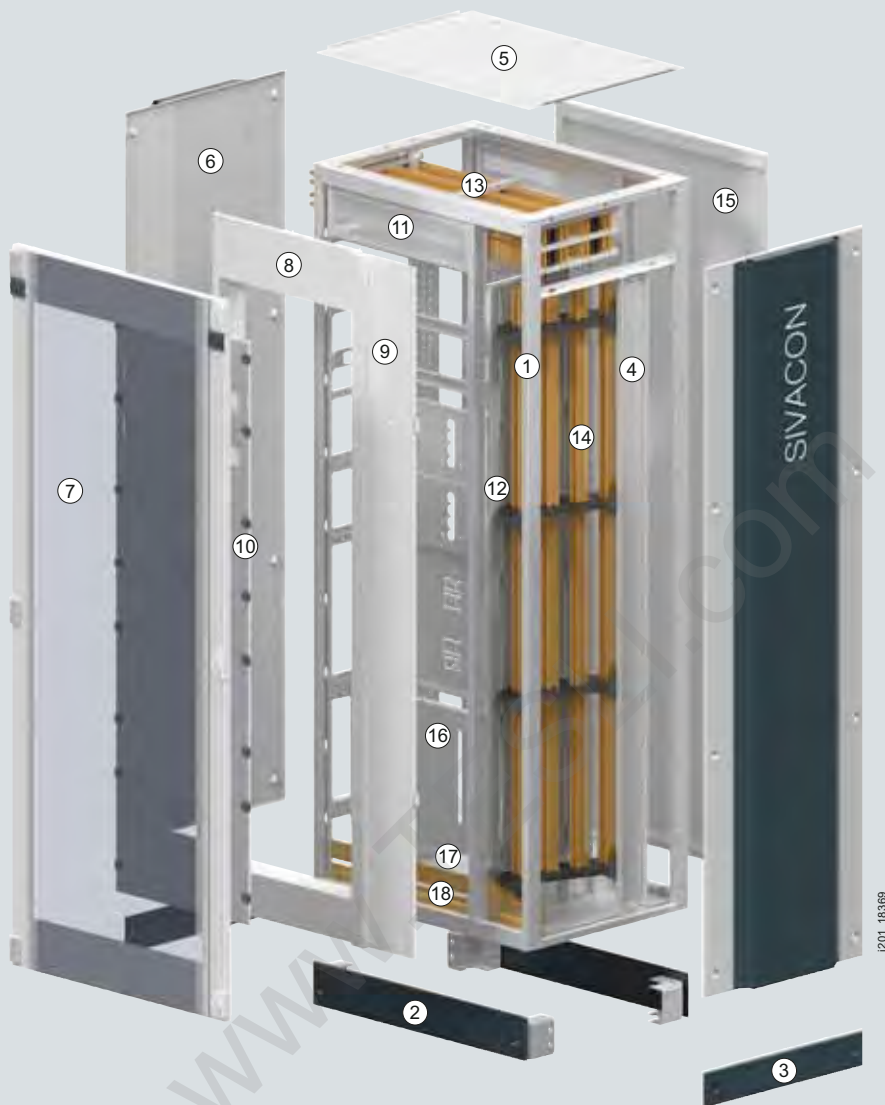

- | | | |
|---|--|--|
| ① Каркас | ⑦ Стеклопанель с оформлением Giugiaro | ⑬ Главные сборные шины |
| ② Цоколь, с фронтальными панелями | ⑧ Функциональная рама | ⑭ бескасадная вертикальная система распределительных шин |
| ③ Боковые панели цоколя | ⑨ Панель перед функциональным отсеком шириной 200 мм | ⑮ Задняя стенка |
| ④ Несущая конструкция | ⑩ Панели для монтажных комплектов | ⑯ Кронштейн для коммутационных аппаратов |
| ⑤ Верхняя пластина | ⑪ Разделение для главной системы сборных шин | ⑰ Нижняя пластина |
| ⑥ Боковая панель с декоративной деталью | ⑫ Разделение для вертикальных распределительных шин | ⑱ Шины PE |

Технические данные

Обзор

Стандарты и предписания	Комбинация низковольтных коммутационных аппаратов, прошедшая типовое испытание	IEC 61439-1/2, EN 61439-1/2
Воздушные зазоры и пути утечки	Номинальная импульсная прочность (U_{imp}) Категория перенапряжения Степень загрязнения	12 кВ IV 3
Форма внутреннего разделения		1, 2b, 3b, 4a, 4b
Номинальное напряжение изоляции (U_i)		1000 В
Номинальное рабочее напряжение (U_e)		до 690 В
Номинальная частота		50/60 Гц
Номинальные токи (I_n)	Номинальный ток	до 4000 А
Сборные шины (3-контактные и 4-контактные)	Номинальная стойкость к импульсному току (I_{pk})	до 220 кА
Главные сборные шины, горизонтальные	Номинальная стойкость к кратковременному току (I_{cw})	до 100 кА, 1 с
Защита персонала в случае возникновения электрической дуги	Номинальное рабочее напряжение	400 В
Типовое испытание в соответствии с IEC 61641, без смотровой дверцы	Номинальный кратковременный переменный ток	50 кА
	Время существования дуги без защитных панелей	100 мс
	Время существования дуги с защитными панелями	300 мс
Обработка поверхности		
Детали каркаса, монтажные детали	Оцинковано по методу Сендимира	мин. 20 мкм
Элементы оболочки	Эпоксидно-полиэфирное покрытие Железное фосфатирование Общая толщина слоев	RAL 7035 мин. 70 мкм
Класс защиты	Согласно IEC 61140, EN 61140	SK1
Степень защиты	Согласно IEC 60529, EN 60529	IP 30, IP 31, IP 40, IP 41, IP 55
Защита от механических повреждений	Согласно IEC 62262, абзац 9.6	IP 3X, IK08 ≥ IP 4X, IK10
Дополнительные статические нагрузки на элементы оболочки		
Функциональная рама	Поворотная стационарная версия	1,0 кг 5,0 кг
Панель	с быстродействующим замком, высота 50–300 мм	0,5 кг
	с быстродействующим замком, высота 350–550 мм	1,0 кг
	с быстродействующим замком, высота 600–800 мм	2,0 кг
	с шарниром крышки	0,0 кг
Внутренняя дверь		2,5 кг
Дверь/двойная дверь	Ширина 400 мм, 600 мм	10,0 кг
	Ширина 800 мм	5,0 кг
	Ширина 1000 мм, 1200 мм	2,5 кг
Модульная дверь	Высота 150–200 мм	0,5 кг
	Высота 250–350 мм	1,5 кг
	Высота 400–800 мм	3,0 кг
Наружная панель		10,0 кг
Максимальный вес конструкции согласно IEC 62208, абзац 9.3, 9.4, тестирование статической нагрузкой, путём подъёма изделия.		1200 кг
Условия эксплуатации		
Температура окружающей среды ¹⁾		≤ 35 °C
Высота установки		≤ 2000 м
Детали каркаса		2,5 мм — стальной профиль, с шагом перфорации 25 мм согласно DIN 43660
Размеры		
Наружные размеры каркаса	Высота в мм	2000
	Ширина в мм	350, 400, 600, 800, 850, 1000, 1200
	Глубина в мм	400, 600, 800
Основание	Высота в мм	100, 200

¹⁾ При наличии другой температуры окружающей среды и высоты установки учитывайте поправочные коэффициенты (см. главу 12 «Планирование и проектирование»).



Konformitätserklärung

Declaration of Conformity

Nr. **EK 0001.02 de**
No.

Siemens AG / I BT LV DS / Leipzig

Wir
We (Name des Herstellers / manufacturer's name)

**Südstrasse 74
D-04178 Leipzig**

(Anschrift / address)

erklären in alleiniger Verantwortung, daß das (die) Produkt(e)
declare under our sole responsibility that the product(s)

SIVACON S4
Standardisiertes Bausteinsystem für den Bau von
Niederspannungs-Schaltgerätekombinationen
SIVACON S4
Standardized module system for assembly of low-voltage
switchgear and controlgear assemblies

(Bezeichnung, Typ oder Modell /
name, type or model)

mit folgenden normativen Dokumenten übereinstimmt (übereinstimmen);
is (are) in conformity with the following normative documents:

IEC 61439-2 Ed. 1.0 2009-01
EN 61439-2:2009
VDE 0660-600-2 Juni 2010

(Titel und/oder Nr. sowie Ausgabedatum des normativen Dokumentes /
Title and/or number and date of issue of the normative document)

Dies wird nachgewiesen durch die folgenden bestandenen Prüfungen:
This is documented by the following tests passed:

Bauartnachweise nach Kapitel 10 der oben
genannten Normen (siehe Anlage)
Design verifications according to chapter 10 of the above
mentioned standards (see annex)

Bezüglich der aus diesem Bausteinsystem gefertigten Niederspannungs-
Schaltgerätekombinationen trägt der jeweilige Hersteller die alleinige
Verantwortung für die Einhaltung der oben genannten Normen sowie der
Projektierungs- und Montagevorschriften der Siemens AG

Regarding the low-voltage switchgear and controlgear assembly, manufactured by means of
this module system, the particular assembly manufacturer bears the sole responsibility for
the conformity with the standards mentioned above and with the planning and assembly
instructions of the Siemens AG.



Leipzig: 09.08.2011
(Ort, Datum der Ausstellung /
Place, date of issue)

Siemens Aktiengesellschaft

Dr. Franke
Leiter R&D
Director R&D
(Name, Funktion und Unterschrift des Befugten /
name, function and signature of authorized person)

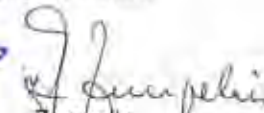
Zempelin
Leiter Produktmanagement
Director Product Management
(Name, Funktion und Unterschrift des Befugten /
name, function and signature of authorized person)

Diese Konformitätserklärung
entspricht der
Europäischen Norm
EN ISO/IEC 17050-1
"Konformitätsbewertung –
Konformitätserklärung von
Anbietern –
Teil 1: Allgemeine Anforderungen".
Diese Erklärung bescheinigt die
Übereinstimmung des Produktes
in der von uns in Verkehr
gebrachten Ausführung mit den
genannten Richtlinien, ist jedoch
keine Beschaffenheits- oder
Haltbarkeitsgarantie
nach §443 BGB.
Die Sicherheitshinweise der
mitgelieferten
Produktdokumentation sind zu
beachten.

This Declaration of Conformity is
in compliance with the
European Standard
EN ISO/IEC 17050-1
"Conformity assessment –
Supplier's declaration of
conformity –
Part 1: General requirements".
This declaration certifies the
conformity of the product as
delivered to the specified
directives but does not imply any
warranty for properties.
The safety instructions of the
accompanying product
documentation shall be observed.

SIEMENS**Anlage zur Konformitätserklärung***Annex to Declaration of Conformity*Nr. **EK 0001.02 de**
No.Seite **1/2**
Page**Bauartnachweise nach IEC 61439-2 / EN 61439-2 / VDE 0660-600-2:**
Design verifications according to IEC 61439-2 / EN 61439-2 / VDE 0660-600-2:

10.2.2	Korrosionsbeständigkeit Resistance to corrosion
10.2.3.3	Nachweis der Widerstandsfähigkeit von Isolierstoffen gegen außergewöhnliche Wärme und Feuer aufgrund von inneren elektrischen Wirkungen Verification of resistance of insulating materials to abnormal heat and fire due to internal electric effects
10.2.5	Anheben Lifting
10.2.6	Schlagprüfung Mechanical impact
10.2.7	Aufschriften Marking
10.3	Schutzart von Umhüllungen Degree of protection of ASSEMBLIES
10.4	Luft- und Kriechstrecken Clearances and creepage distances
10.5.2	Durchgängigkeit der Verbindung zwischen Körpern der Schaltgerätekombination und Schutzleiterkreis Effective earth continuity between the exposed conductive parts of the ASSEMBLY and the protective circuit
10.5.3	Kurzschlussfestigkeit des Schutzleiters Short-circuit withstand strength of the protective circuit
10.6	Einbau von Betriebsmitteln Incorporation of switching devices and components
10.7	Innere elektrische Stromkreise und Verbindungen Internal electrical circuits and connections
10.8	Anschlüsse für von außen eingeführte Leiter Terminals for external conductors
10.9	Isolationseigenschaften Dielectric properties

SIEMENS**Anlage zur Konformitätserklärung***Annex to Declaration of Conformity*Nr. **EK 0001.02 de**
No.Seite **2/2**
Page

10.10	Nachweis der Erwärmung Verification of temperature rise
10.11	Kurzschlussfestigkeit Short-circuit withstand strength
10.13	Mechanische Funktion Mechanical operation

Anmerkung 1: Der Bauartnachweis „10.2.3.1 Nachweis der Wärmebeständigkeit von Umhüllungen“ bezieht sich ausschließlich auf Umhüllungen aus Kunststoff. Er ist für SIVACON S4 nicht anwendbar.

Anmerkung 2: Der Bauartnachweis „10.2.3.2 Nachweis der Widerstandsfähigkeit von Isolierstoffen gegen normale Wärme“ ist nur erforderlich, wenn keine Daten zur Eignung der Isolierstoffe verfügbar sind (siehe 8.1.5.2 und 9.2 der Norm). Er ist für SIVACON S4 nicht erforderlich.

Anmerkung 3: Der Bauartnachweis „10.2.4 Beständigkeit gegen ultra-violette (UV) Strahlung“ bezieht sich ausschließlich auf Umhüllungen von Schaltgerätekombinationen für Freiluftaufstellung. Er ist für SIVACON S4 nicht anwendbar.

Anmerkung 4: Der Bauartnachweis „10.12 Elektromagnetische Verträglichkeit (EMV)“ ist für SIVACON S4 nicht erforderlich, da die Anforderungen des Abschnitts J.9.4.2 a) und b) der Norm eingehalten werden.

Note 1: The design verification "10.2.3.1 Verification of thermal stability of enclosures" applies solely to enclosures manufactured from insulating material. It is not applicable to SIVACON S4.

Note 2: The design verification "10.2.3.2 Verification of resistance of insulating materials to normal heat" is only required if no data with regard to suitability of the insulating materials are available (see 8.1.5.2 and 9.2 of the standard). It is not required for SIVACON S4.

Note 3: The design verification "10.2.3.4 Resistance to ultra-violet (UV) radiation" applies solely to enclosures of assemblies intended to be installed outdoors. It is not applicable to SIVACON S4.

Note 4: The design verification "10.12 Electromagnetic compatibility (EMC)" is not required for SIVACON S4 because the demands of clause J.9.4.2 a) and b) of the standard are observed.

Die einzelnen Prüfungen sind jeweils in einem Prüfbericht dokumentiert. Eine aktuelle Liste aller Prüfberichte liegt beim ursprünglichen Hersteller vor.

Each of the individual tests is documented in a test report. An actual list of all test reports is available at the original manufacturer.



Leipzig, 09.09.2011
(Ort, Datum der Ausstellung /
Place, date of issue)

Dr. Franke
Leiter R&D
Director R&D
(Name, Funktion und Unterschrift des Befugten /
name, function and signature of authorized person)

Zampelin
Leiter Produktmanagement
Director Product Management
(Name, Funktion und Unterschrift des Befugten /
name, function and signature of authorized person)

Обзор системы

2

Для заметок

www.TESLI.com



3/2	SIVACON S4 с компактным автоматическим выключателем 3VL, вертикальная шинная система сбоку
3/3	SIVACON S4 с автоматическим выключателем 3WL
3/4	SIVACON S4 Тип каркаса Economic с 3VL вертикальная шинная система сзади
3/5	SIVACON S4 с защитными и коммутационными аппаратами с модульными аппаратами

www.TESLI.com

Стандартные конфигурации

SIVACON S4 с компактным автоматическим выключателем 3VL, вертикальная шинная система сборки

3

Обзор

Характеристики установки

Высота × ширина × глубина	мм	2000 × 1200 × 400
Высота цоколя	мм	100
Степень защиты		IP55
Система главных сборных шин		отсутствует
Система распределительных шин		каскадная 1250 А, 50 кА
Передняя часть		Панели, дверь
Форма внутреннего разделения		2b

Монтажные комплекты

Ввод	Компактный автоматический выключатель 3VL 1250, кабель сверху, клеммы для кабелей, расширенные клеммные крышки
Состав	Компактный автоматический выключатель 3VL, модульные аппараты



i201_06793

Каркас, цоколь, несущая конструкция, оболочка



i201_06795

Системы сборных шин



i201_06794

Монтажные комплекты для защитных и коммуникационных аппаратов, присоединительных шин

Номер для заказа	Кол-во	Описание
Каркас, цоколь, несущая конструкция, оболочка		
8PQ1 202-4BA02	1	Каркас В2000/Ш1200/Г400
8PQ3 000-1BA38	2	Опорный элемент в нижнем пространстве Г400
8PQ3 000-1BA43	2	Внешний опорный элемент для двери шкафа
8PQ1 012-0BA01	1	Цоколь с фронтальной панелью В100/Ш1200
8PQ1 010-4BA01	1	Боковая панель цоколя В100/Г400
8PQ2 000-6BA04	1	Рама фиксированная В1800/Ш600
8PQ2 197-2BA14	1	Наружная панель IP55/В1975/Ш200
8PQ2 197-6BA14	1	Стеклопанель IP55/справа/ В1975/Ш600
8PQ2 197-4BA05	1	Сплошная дверь IP55/слева/ /В1975/Ш400
8PQ2 302-4BA04	1	Нижняя пластина IP55/Ш200/Г400
8PQ2 306-4BA05	1	Нижняя пластина IP55/Ш600/Г400
8PQ2 304-4BA05	1	Нижняя пластина IP55/Ш400/Г400
8PQ2 302-4BA01	1	Верхняя пластина IP55/Ш1200/Г400
8PQ2 420-2BA01	1	Задняя стенка IP55/В2000/Ш1200
8PQ2 520-4BA01	1	Боковая панель с декоративной планкой/В2000/Г400
Системы сборных шин		
8PQ4 000-0BA32	1	Держатель распределительной шины, ступенчатый/30 × 30
8PQ4 000-0BA86	8	Медные шины, без изоляции L2000/30 × 10
8PQ4 000-0BA85	1	Медные шины, без изоляции L2000/30 × 5
Монтажные комплекты для защитных и коммуникационных аппаратов, панели, монтажные платы		
8PQ2 020-6BA02	1	Панель, 4 измерительных прибора, 1 переключатель 72 × 72/ В200/Ш600
8PQ6 000-3BA11	1	Монтажный комплект 3VL7/3р,4р/вертикальный/ стационарный/В600/Ш600
8PQ2 060-6BA03	1	Панель 3VL7/3,4р/вертикальная/стационарная/В600/Ш600
8PQ2 020-6BA01	1	Панель В200/Ш600
8PQ6 000-3BA36	1	Монтажный комплект для монтажного встроенного устройства 1-рядный/24TE/В600
8PQ2 015-6BA07	1	Панель для монтажного встроенного устройства 1-рядная/ 24TE/В150/Ш600
8PQ6 000-3BA18	2	Монтажный комплект 3VL2-3/4р/горизонтальный/ стационарный/В200/Ш600
8PQ2 020-6BA04	2	Панель 3VL1-3/4р/гориз./стационарная/вставная/В200/Ш600
8PQ6 000-2BA87	1	Монтажный комплект 3VL4/4р/горизонтальный/В250/Ш600
8PQ2 025-6BA02	1	Панель 3VL4/4р/горизонт./стационарная/вставная/В250/Ш600
Монтажные комплекты для защитных и коммуникационных аппаратов, присоединительных шин		
8PQ6 000-1BA64	2	Комплект для подключения шин к 3VL3/4р/горизонт./стационар.
8PQ6 000-1BA66	1	Комплект для подключения шин к 3VL4/4р/горизонт./стационар.
Форма внутреннего разделения		
8PQ4 000-0BA06	1	Разделение формы 2b распределительная шина В1900/Г400
Принадлежности		
8PQ9 400-0BA06	1	Табличка для маркировки панели SIVACON, SIEMENS
8PQ3 000-0BA38	1	Опорный кронштейн кабеля, профиль С30/Т400 (600, 800)
8PQ9 500-1BA36	1	Винт с полупотайной головкой DIN 603/М10 × 55
8PQ9 500-0BA05	1	Шестигранная гайка ISO 4032/М10
8PQ9 500-0BA60	1	Зажимная шайба DIN 6796/10
8PQ9 400-0BA02	1	Шинный зажим
		Кабели, провода, фурнитура, винты, гайки, запорные ребровые кольца для подключения кабеля

Обзор

Характеристики установки

Высота × ширина × глубина	мм	2000 × 2000 × 600
Высота цоколя	мм	100
Степень защиты		IP30
Система главных сборных шин		стандарт, вверху, 3200 А, 65 кА
Система распределительных шин		каскадный 2 × 1600 А
Передняя часть		Панели, обшивка каркаса
Форма внутреннего разделения		4b

Монтажные комплекты

Ввод/Состав	Автоматический выключатель 3WL, BG II, стационарное встраивание Подключение к распределительной шине Кабель снизу/сверху Макс. 12 кабелей на фазу для кабельного наконечника M12
-------------	---

Номер для заказа	Кол-во	Описание
Каркас, цоколь, несущая конструкция, оболочка		
8PQ1 208-6BA01	2	Каркас В2000/Ш800/Г600
8PQ1 204-6BA01	1	Каркас В2000/Ш400/Г600
8PQ3 000-0BA01	2	Внутренняя несущая конструкция В1600/Г600
8PQ3 000-0BA03	1	Внутренняя несущая конструкция В1800/Г600,800
8PQ1 204-4BA05	2	Комплект для сборки каркас-каркас
8PQ1 018-0BA01	2	Цоколь с фронтальной панелью В100/Ш800
8PQ1 014-0BA01	1	Цоколь с фронтальной панелью В100/Ш400
8PQ1 010-6BA01	1	Боковая панель цоколя В100/Г600
8PQ2 000-8BA03	2	Рама фиксированная В1600/Ш800
8PQ2 197-4BA02	1	Наружная панель IP4X/В1975/Ш400
8PQ2 197-8BA11	2	Обшивка каркаса IP3X/В1975/Ш800
8PQ2 308-5BA05	1	Нижняя пластина IP55/Ш800/Г600
8PQ2 308-6BA06	1	Нижняя пластина IP4X/кабель/Ш800/Г600
8PQ2 304-6BA05	1	Нижняя пластина IP55/Ш400/Г600
8PQ2 308-6BA03	1	Верхняя пластина IP4X/кабель/Ш800/Г600
8PQ2 308-6BA02	1	Верхняя пластина IP4X/кабель/Ш800/Г600
8PQ2 304-6BA02	1	Верхняя пластина IP4X/кабель/Ш400/Г600
8PQ2 420-8BA02	2	Задняя стенка IP4X/В2000/Ш800
8PQ2 420-4BA02	1	Задняя стенка IP4X/В2000/Ш400
8PQ2 520-6BA01	1	Боковая панель с декоративной планкой/В2000/Г600
Системы сборных шин		
8PQ4 000-0BA04	2	Держатель главной сборной шины 3200 А
8PQ4 000-0BA37	1	Поддержка сборной шины
8PQ4 000-0BA82	1	Держатель РЕ-шины
8PQ4 000-0BA63	2	Держатель распределительной шины, ступенчатый/30 × 40
8PQ4 000-0BA74	2	Накладки распределительной шины/слева/30 × 40/Г600, 800
8PQ4 000-0BA18	16	Медные шины, без изоляции Д2000/50 × 10
8PQ4 000-0BA17	16	Медные шины, без изоляции Д2000/40 × 10
8PQ4 000-0BA80	2	Медные шины, без изоляции Д2000/40 × 5
Монтажные комплекты для защитных и коммуникационных аппаратов, панели, монтажные платы		
8PQ6 000-3BA32	2	Монтажный комплект 3WL11, 12/3,4р/В550/Ш800
8PQ2 055-8BA05	2	Панель 3WL12/4р/В550/Ш800
8PQ2 055-8BA01	2	Панель В550/Ш800
8PQ2 050-8BA01	2	Панель В500/Ш800
Монтажные комплекты для защитных и коммуникационных аппаратов, для присоединения к шинам		
8PQ6 000-0BA47	2	Комплект для подключения шин к 3WL1232/фиксированная/В800
8PQ6 000-0BA65	2	Подключение кабеля 3WL1232/фиксированный/Ш800
Форма внутреннего разделения		
8PQ3 000-0BA54	1	Разделение формы 2b HSS/Ш800/Г600
8PQ4 000-0BA03	1	Разделение формы 2b распределительная шина В1900/Г600
8PQ4 000-0BA07	1	Разделение формы 2b распределительная шина В1600/Г600
8PQ3 000-0BA82	2	Вставная планка для разделения В1600
8PQ5 000-0BA10	2	Разделение формы 3 3WL12/3,4р/ист. пит./В550/Ш800
8PQ5 000-0BA21	2	Разделение формы 4 3WL12/3,4р/распред./Ш800
8PQ5 000-0BA38	2	Разделение формы 4 3WL12/3,4р/кабель/Ш800
8PQ5 000-0BA38	2	Разделение формы 4 3WL12/3,4р/кабель/Ш800
Принадлежности		
8PQ9 400-0BA06	1	Табличка для маркировки панели SIVACON, SIEMENS
8PQ9 400-0BA02	3	Шинный зажим
8PQ9 500-0BA16	1	Винт с полупотайной головкой DIN 603/M10 × 45
8PQ9 500-1BA25	2	Винт с полупотайной головкой DIN 603/M10 × 65
8PQ9 500-0BA60	3	Зажимная шайба DIN 6796/10
8PQ9 500-0BA05	3	Шестигранная гайка ISO 4032/M10
8PQ3 000-0BA73	2	Держатель опорного кронштейна кабеля
8PQ3 000-0BA43	2	Опорный кронштейн кабеля, профиль С30/В800
		Кабели, провода, фурнитура, винты, гайки, запорные ребровые кольца для подключения кабеля



i201_06796

Каркас, цоколь, несущая конструкция, оболочка

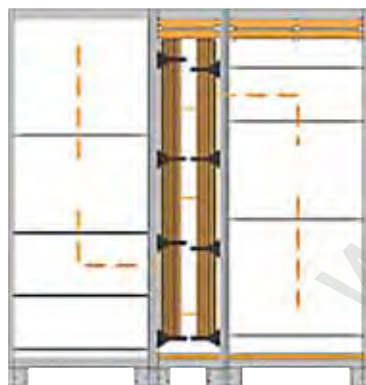

i201_06798

Системы сборных шин



i201_06797

Монтажные комплекты для защитных и коммуникационных аппаратов, крышек, модульных плат устройства

Стандартные конфигурации

SIVACON S4 Тип каркаса Economic с 3VL вертикальная шинная система сзади

3

Обзор

Характеристики установки

Высота × ширина × глубина	мм	2000 × 1400 × 400
Высота цоколя	мм	100
Степень защиты		IP55
Система главных сборных шин		отсутствует
Система распределительных шин		бескасадный 630 А, 15 кА
Передняя часть		Панели, дверь
Форма внутреннего разделения		1

Монтажные комплекты

Ввод	Компактный силовой выключатель 3VL 800, кабель сверху, клеммы для кабелей, расширенные клеммные крышки
Состав	Компактный автоматический выключатель 3VL400, 3VT1 Модульные аппараты



i201_18335

Каркас, цоколь, несущая конструкция, оболочка



i201_06801

Системы сборных шин

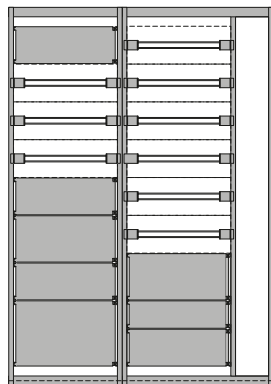

i201_18336

Монтажные комплекты для защитных и коммуникационных аппаратов, модульных устройств

Номер для заказа	Кол-во	Описание
Каркас, цоколь, несущая конструкция, оболочка		
8PQ1 206-4BA11	1	Каркас В2000/Ш600/Г400/ЕСО
8PQ1 208-4BA04	1	Каркас В2000/Ш800/Г400/ЕСО
8PQ1 204-4BA05	1	Комплект для сборки каркас-каркас
8PQ1 204-4BA04	1	Комплект для сборки каркаса IP5
8PQ1 018-0BA01	1	Цоколь с фронтальной панелью В100/Ш800
8PQ1 016-0BA01	1	Цоколь с фронтальной панелью В100/Ш600
8PQ1 010-4BA01	1	Боковая панель цоколя В100
8PQ2 000-6BA04	2	Рама фиксированная В1800/Ш600
8PQ2 000-2BA01	1	Внутренняя панель IP3X (В2000/Ш200)
8PQ1 000-0BA03	1	Набор для каркаса Economic HSS/FSS/деление
8PQ3 000-1BA42	1	Несущее основание для панели
8PQ2 197-8BA14	1	Стеклопанель IP55/конструкция D/В1975/Ш800
8PQ2 197-6BA10	1	Стеклопанель IP55/конструкция D/В1975/Ш600
8PQ2 520-4BA01	1	Боковая панель с декоративной планкой/В2000/400
Системы сборных шин		
8GF5 763	10	Держатель сборной шины 30 × 10, 50 мм
8PQ4 000-0BA86	8	Медные шины, без изоляции L2000/30 × 10
8PQ4 000-0BA83	1	Медные шины, без изоляции L2000/20 × 5
Монтажные комплекты для защитных и коммуникационных аппаратов, панели, монтажные платы		
8PQ2 020-6BA02	1	Панель, 4 измерительных прибора, 1 переключатель 72 × 72/В200/Ш600
8PQ2 060-6BA04	3	Панель IEG 3-рядная 73TE/В600/Ш600
8PQ2 025-6BA15	2	Панель 3VT1/3,4р/верт./стац./В250/Ш600
8PQ6 000-3BA36	11	Монтажный комплект для монтажного встроенного устройства 1-рядный/24TE/В600
8PQ2 020-6BA01	2	Крышка закрытая Ш600/В200
8PQ3 000-1BA56	1	Модульная монтажная плата/закр./В200/Ш600
8PQ2 035-6BA22	1	Панель 3VL6/3р/горизонт./стационарная/В350/Ш600
8PQ6 000-5BA03	1	EBS 3VL6/3р/гориз./стац./В350/Ш600
8PQ2 020-6BA06	1	Панель 3VL4/3р/гориз./стац./В200/Ш600
8PQ6 000-2BA84	1	EBS 3VL4/3р/гориз./стац./В200/Ш600
8PQ2 015-6BA02	1	Панель закрытая Ш600/В150
Принадлежности		
8PQ9 400-0BA07	2	Табличка для маркировки панели SIVACON, SIEMENS
8PQ3 000-0BA73	1	Держатель опорного кронштейна кабеля
8PQ3 000-0BA42	1	Опорный кронштейн кабеля, профиль С30/В600
8PQ6 000-0BA17	1	Держатель канала провода
8PQ9 600-0BA02	1	DIN-Al-двойная профильная шина 35 мм/Д1600 мм Кабели, провода, фурнитура, винты, гайки, запорные ребровые кольца для подключения кабеля

Обзор

Характеристики установки

Высота × ширина × глубина	мм	2000 × 2200 × 600
Высота цоколя	мм	100
Степень защиты		IP30
Система главных сборных шин		отсутствует
Система распределительных шин		каскадный 1600 А, 50 кА Система на 50 мм
Передняя часть		Панели, стеклянная дверь
Форма внутреннего разделения		4б

Монтажные комплекты

Ввод	Автоматический выключатель 3WL, ВГ I, стационарная версия Подключение к главной сборной шине, посередине кабель снизу/сверху
Состав	Компактный автоматический выключатель 3VL с соединительными элементами с обратной стороны для подключения кабеля сзади Модульные аппараты



i201_06802

Каркас, цоколь, несущая конструкция, оболочка

Номер для заказа	Кол-во	Описание
Каркас, цоколь, несущая конструкция, оболочка		
8PQ1 206-6BA01	1	Каркас В2000/Ш600/Г600
8PQ1 208-6BA01	2	Каркас В2000/Ш800/Г600
8PQ3 000-1BA40	2	Внутренняя несущая конструкция, напольное пространство Г600
8PQ3 000-0BA03	3	Внутренняя несущая конструкция В1800/Г600,800
8PQ3 000-1BA36	2	Внутреннее несущее основание, деление В1800/Г600
8PQ3 000-1BA42	2	Внешнее несущее основание для крышки
8PQ1 204-4BA05	2	Комплект для сборки каркас-каркас
8PQ1 016-0BA01	1	Цоколь с фронтальной панелью В100/Ш600
8PQ1 018-0BA01	2	Цоколь с фронтальной панелью В100/Ш800
8PQ1 010-6BA01	1	Боковая панель цоколя В100/Г600
8PQ2 000-6BA04	3	Рама фиксированная В1800/Ш600
8PQ2 000-2BA01	2	Внутренняя панель IP3X/В2000/Ш200
8PQ2 197-6BA10	1	Стеклянная дверь IP55/слева/двойной замок/В1975/Ш600
8PQ2 197-8BA10	2	Стеклянная дверь IP55/слева/двойной замок/В1975/Ш800
8PQ2 302-6BA04	2	Нижняя пластина IP55/Ш200/Г600
8PQ2 306-6BA05	3	Нижняя пластина IP55/Ш600/Г600
8PQ2 306-6BA02	1	Верхняя пластина IP4X/Ш600/Г600
8PQ2 308-6BA02	2	Верхняя пластина IP4X/кабель/Ш800/Г600
8PQ2 420-6BA02	1	Задняя стенка IP4X/В2000/Ш600
8PQ2 420-8BA02	2	Задняя стенка IP4X/В2000/Ш800
8PQ2 520-6BA01	1	Боковая панель с декоративной планкой/В2000/Г600

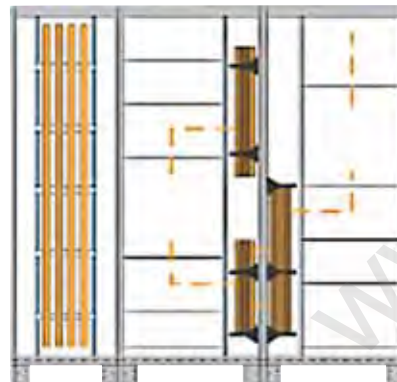

i201_06804

Системы сборных шин

Системы сборных шин		
8PQ4 000-0BA63	2	Держатель распределительной шины, ступенчатый/30 × 40
8PQ4 000-0BA82	1	Держатель РЕ-шины
8GF5 762	4	Держатель сборной шины 20 × 5, 50 мм
8PQ4 000-0BA17	16	Медные шины, без изоляции Д2000/40 × 10
8PQ4 000-0BA83	9	Медные шины, без изоляции Л2000/20 × 5

Монтажные комплекты для защитных и коммуникационных аппаратов, панели, монтажные платы

8PQ6 000-3BA31	2	Монтажный комплект 3WL11/3,4р/3WL12/3р/В550/Ш600
8PQ2 055-6BA07	2	Панель 3WL11/4р/В550/Ш600
8PQ6 000-2BA87	2	Монтажный комплект 3VL4/4р/горизонтальный/В250/Ш600
8PQ2 025-6BA02	2	Панель 3VL4/4р/горизонт./стационарная/вставная/В250/Ш600
8PQ6 000-3BA18	2	Монтажный комплект 3VL2-3/4р/горизонт./стационар./В200/Ш600
8PQ2 020-6BA04	2	Панель 3VL1-3/4р/горизонт./стационарная/вставная/В200/Ш600
8PQ6 000-3BA10	1	Монтажный комплект 3VL5/4р/горизонт./В350/Ш600
8PQ2 035-6BA04	1	Панель 3VL5/4р/горизонт./стационар./встав./В350/Ш600
8PQ6 000-3BA36	6	Монтажный комплект для монтажного встроенного устройства 1-рядный/24TE/В600
8PQ2 020-6BA12	6	Крышка для монтажного встроенного устройства 1-рядная/24TE/В200/Ш600
8PQ3 000-1BA65	1	Модульная монтажная плата/закр/В600/Ш600
8PQ2 040-6BA01	1	Панель В400/Ш600
8PQ2 060-6BA01	1	Панель В600/Ш600
8PQ2 030-6BA01	2	Панель В300/Ш600
8PQ2 025-6BA01	1	Панель В250/Ш600

Монтажные комплекты для защитных и коммуникационных аппаратов, для присоединения к шинам

8PQ6 000-0BA34	3	Комплект для подключения шин к 3WL1116/стац./В600
8PQ6 000-0BA52	1	Подключение кабеля 3WL1116/стац./Ш600
8PQ6 000-1BA64	2	Комплект для подключения шин к 3VL3/4р/горизонт./стационар.
8PQ6 000-1BA66	2	Комплект для подключения шин к 3VL4/4р/горизонт./стационар.
8PQ6 000-1BA68	1	Комплект для подключения шин к 3VL5/4р/горизонт./стац.

Форма внутреннего разделения

8PQ4 000-0BA03	2	Разделение формы 2b распределительная шина В1900/Г600
8PQ3 000-0BA83	3	Вставная планка для разделения В1800
8PQ5 000-2BA61	7	Разделение формы 3 гориз./Ш600
8PQ5 000-2BA57	1	Разделение формы 3 верт./гориз./В350/Ш600
8PQ5 000-2BA36	1	Разделение формы 3 верт./боков./В350
8PQ5 000-2BA54	2	Разделение формы 3 верт./сзади/В200/Ш600
8PQ5 000-2BA30	2	Разделение формы 3 верт./боков./250А/В200
8PQ5 000-0BA07	2	Разделение формы 3 3WL11/3,4р/ист. лит./В550/Ш600
8PQ5 000-0BA30	3	Разделение формы 4 3WL11/3,4р/кабель/Ш600
8PQ5 000-0BA14	1	Разделение формы 4 3WL11/3,4р/распред./Ш600
8PQ5 000-2BA55	2	Разделение формы 3 верт./сзади/В250/Ш600
8PQ5 000-2BA33	2	Разделение формы 3 верт./боков./400.630 А/В250
8PQ9 400-0BA03	5	Сильфон



i201_06803

Монтажные комплекты для защитных и коммуникационных аппаратов, модульных устройств

Стандартные конфигурации

SIVACON S4 с защитными и коммутационными аппаратами и с модульными аппаратами

3

Номер для заказа	Кол-во	Описание
Принадлежности		
8PQ9 400-0BA06	2	Табличка для маркировки панели SIVACON, SIEMENS
8PQ9 400-0BA02	2	Шинный зажим
8PQ9 500-1BA25	2	Винт с полупотайной головкой DIN 603/M10 × 65
8PQ9 500-0BA60	2	Зажимная шайба DIN 6796/10
8PQ9 500-0BA05	2	Шестигранная гайка ISO 4032/M10
8PQ3 000-0BA73	1	Держатель опорного кронштейна кабеля
8PQ3 000-0BA42	1	Опорный кронштейн кабеля, профиль C30/B600
		Винты, гайки, запорные ребровые кольца для подключения кабеля заказчика

www.TESLI.com

Каркас, цоколь и навесные элементы конструкции шкафа

4



4/2	Общие данные
4/4	Каркас и несущая конструкция
4/6	с одним функциональным отсеком
4/8	с двумя функциональными отсеками
4/10	с тремя функциональными отсеками
4/10	Несущая конструкция для формы внутреннего разделения
4/11	Каркас для простых применений
4/11	Каркас Eсоpotіс с одним функциональным отсеком
4/13	Каркас Eсоpotіс с двумя функциональными отсеками
4/14	Набор для установки сборных шин
4/15	Угловой каркас
4/16	Набор для соединения каркасов
4/17	Цоколь
4/19	Навесные элементы
4/19	Функциональная рама
4/20	Внутренние панели/наружные панели
4/21	Обшивка каркаса
4/22	Двери
4/23	Двери с ручкой для профильного полуцилиндра
4/24	Двойные двери
4/25	Внутренняя дверь
4/26	Нижние пластины
4/27	Верхние пластины
4/29	Задние стенки
4/30	Боковые панели

www.TESLI.CO

Общие данные

Обзор

4



- | | |
|---------------------------------------|---|
| ① Каркас | ⑥ Боковая панель с декоративной планкой |
| ② Цоколь, с фронтальными панелями | ⑦ Нижняя пластина |
| ③ Стеклопанель с оформлением Giugiaro | ⑧ Верхняя пластина |
| ④ Задняя стенка | ⑨ Несущая конструкция для сборной шины в стандартном положении |
| ⑤ Боковые панели цоколя | ⑩ Несущая конструкция для сборной шины в стандартном положении с разделением функционального отсека 600 мм и 200 мм |

I201_18204

Отображение в разрезе возможных сочетаний каркаса, несущей конструкции и оболочки, вид сверху.

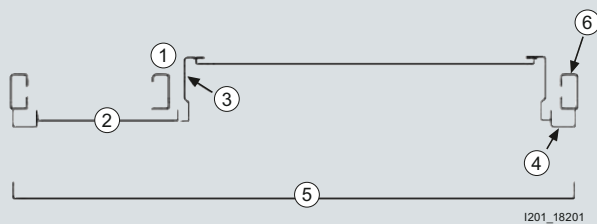

I201_18201

- ① Вертикальная балка
- ② Внутренняя панель B200
- ③ Функциональная рама
- ④ Рамка каркаса IP3X или
- ⑤ Дверь шкафа IP4X IP55
- ⑥ Каркас

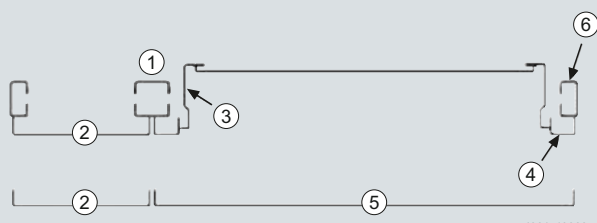

I201_18202

- ① Вертикальная дверная балка
- ② Наружная панель B200, 400 или дверь B400, 600
- ③ Функциональная рама
- ④ Рамка каркаса IP3X или
- ⑤ Дверь шкафа IP4X IP55
- ⑥ Каркас

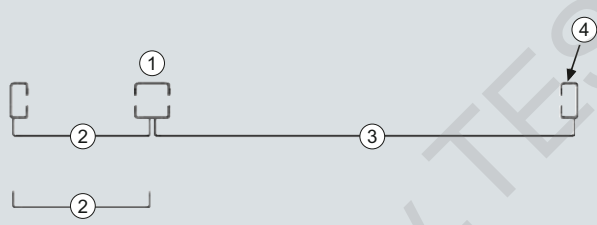

I201_18203

- ① Вертикальная дверная балка
- ② Наружная панель B200, 400 или дверь B400, 600
- ③ Модульная дверь или дверь шкафа
- ④ Каркас

Каркас, цоколь и навесные элементы конструкции шкафа

Каркас и несущая конструкция

с одним функциональным отсеком

Устройство

Каркас шкафа состоит из вертикальных и горизонтальных металлических направляющих, надёжно скреплённых между собой.

Он является несущей структурой для всего встраиваемого и навесного оборудования. Высокая механическая устойчивость конструкции и безопасное заземление встроенного оборудования обеспечиваются благодаря использованию профилей каркаса, оцинкованных по методу Сендимира и соединённых винтами саморезами.

В поперечинах каркаса предусмотрены отверстия для напольного крепления, а также крепления для петель или уголков для подъёма краном. В направляющих каркаса

имеется сетка отверстий с шагом 25 мм, для болтовых соединений и крепления различных монтажных элементов.

Внутренняя несущая конструкция состоит из комплекта установленных на определенной высоте и глубине поперечин, а также из крепежных элементов.

Для каркасов разной ширины и глубины внутренняя несущая конструкция предоставляет одинаковые установочные отсеки для монтажных комплектов устройств и шинных систем и делит каркасы на такие функциональные отсеки, как отсек для установки устройств, отсек для главной или распределительной шины, а также отсек для подключения кабелей.

Данные для выбора и заказа

Используемые размеры являются наружными.

В полный состав шкафа входят следующие элементы: каркас, нижняя поперечная балка и две монтажные вертикальные балки высотой 1600 мм или 1800 мм.

Для установки в ряд двух или более каркасов по ширине и глубине заказывается один соединительный комплект на каждый ряд.

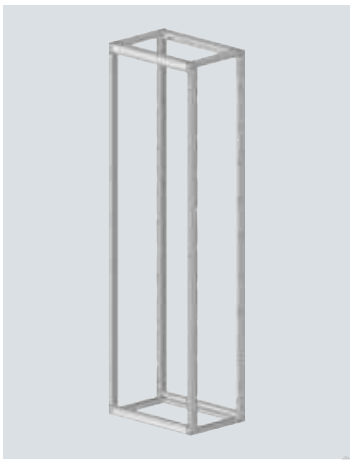
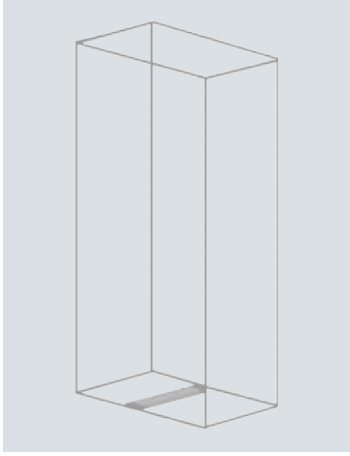
Конструкция	Номер для заказа	Разм. уп./ ед. уп.																																																																										
 <p>Каркас Высота: 2000 мм</p> <table border="1"> <thead> <tr> <th>Ширина в мм</th> <th>Глубина в мм</th> <th>Номер для заказа</th> <th>Разм. уп./ ед. уп.</th> </tr> </thead> <tbody> <tr> <td rowspan="3">350</td> <td>400</td> <td>8PQ1 200-4BA15</td> <td>1 шт.</td> </tr> <tr> <td>600</td> <td>8PQ1 200-6BA14</td> <td>1 шт.</td> </tr> <tr> <td>800</td> <td>8PQ1 200-8BA01</td> <td>1 шт.</td> </tr> <tr> <td rowspan="3">400</td> <td>400</td> <td>8PQ1 204-4BA01</td> <td>1 шт.</td> </tr> <tr> <td>600</td> <td>8PQ1 204-6BA01</td> <td>1 шт.</td> </tr> <tr> <td>800</td> <td>8PQ1 204-8BA01</td> <td>1 шт.</td> </tr> <tr> <td rowspan="3">600</td> <td>400</td> <td>8PQ1 206-4BA01</td> <td>1 шт.</td> </tr> <tr> <td>600</td> <td>8PQ1 206-6BA01</td> <td>1 шт.</td> </tr> <tr> <td>800</td> <td>8PQ1 206-8BA01</td> <td>1 шт.</td> </tr> <tr> <td rowspan="3">800</td> <td>400</td> <td>8PQ1 208-4BA01</td> <td>1 шт.</td> </tr> <tr> <td>600</td> <td>8PQ1 208-6BA01</td> <td>1 шт.</td> </tr> <tr> <td>800</td> <td>8PQ1 208-8BA01</td> <td>1 шт.</td> </tr> <tr> <td rowspan="3">850</td> <td>400</td> <td>8PQ1 200-4BA16</td> <td>1 шт.</td> </tr> <tr> <td>600</td> <td>8PQ1 200-6BA15</td> <td>1 шт.</td> </tr> <tr> <td>800</td> <td>8PQ1 200-8BA02</td> <td>1 шт.</td> </tr> <tr> <td rowspan="3">1000</td> <td>400</td> <td>8PQ1 201-4BA02</td> <td>1 шт.</td> </tr> <tr> <td>600</td> <td>8PQ1 201-6BA02</td> <td>1 шт.</td> </tr> <tr> <td>800</td> <td>8PQ1 201-8BA03</td> <td>1 шт.</td> </tr> <tr> <td rowspan="3">1200</td> <td>400</td> <td>8PQ1 202-4BA02</td> <td>1 шт.</td> </tr> <tr> <td>600</td> <td>8PQ1 202-6BA02</td> <td>1 шт.</td> </tr> <tr> <td>800</td> <td>8PQ1 202-8BA02</td> <td>1 шт.</td> </tr> </tbody> </table>	Ширина в мм	Глубина в мм	Номер для заказа	Разм. уп./ ед. уп.	350	400	8PQ1 200-4BA15	1 шт.	600	8PQ1 200-6BA14	1 шт.	800	8PQ1 200-8BA01	1 шт.	400	400	8PQ1 204-4BA01	1 шт.	600	8PQ1 204-6BA01	1 шт.	800	8PQ1 204-8BA01	1 шт.	600	400	8PQ1 206-4BA01	1 шт.	600	8PQ1 206-6BA01	1 шт.	800	8PQ1 206-8BA01	1 шт.	800	400	8PQ1 208-4BA01	1 шт.	600	8PQ1 208-6BA01	1 шт.	800	8PQ1 208-8BA01	1 шт.	850	400	8PQ1 200-4BA16	1 шт.	600	8PQ1 200-6BA15	1 шт.	800	8PQ1 200-8BA02	1 шт.	1000	400	8PQ1 201-4BA02	1 шт.	600	8PQ1 201-6BA02	1 шт.	800	8PQ1 201-8BA03	1 шт.	1200	400	8PQ1 202-4BA02	1 шт.	600	8PQ1 202-6BA02	1 шт.	800	8PQ1 202-8BA02	1 шт.		
	Ширина в мм	Глубина в мм	Номер для заказа	Разм. уп./ ед. уп.																																																																								
	350	400	8PQ1 200-4BA15	1 шт.																																																																								
		600	8PQ1 200-6BA14	1 шт.																																																																								
		800	8PQ1 200-8BA01	1 шт.																																																																								
	400	400	8PQ1 204-4BA01	1 шт.																																																																								
		600	8PQ1 204-6BA01	1 шт.																																																																								
		800	8PQ1 204-8BA01	1 шт.																																																																								
	600	400	8PQ1 206-4BA01	1 шт.																																																																								
		600	8PQ1 206-6BA01	1 шт.																																																																								
		800	8PQ1 206-8BA01	1 шт.																																																																								
	800	400	8PQ1 208-4BA01	1 шт.																																																																								
		600	8PQ1 208-6BA01	1 шт.																																																																								
		800	8PQ1 208-8BA01	1 шт.																																																																								
850	400	8PQ1 200-4BA16	1 шт.																																																																									
	600	8PQ1 200-6BA15	1 шт.																																																																									
	800	8PQ1 200-8BA02	1 шт.																																																																									
1000	400	8PQ1 201-4BA02	1 шт.																																																																									
	600	8PQ1 201-6BA02	1 шт.																																																																									
	800	8PQ1 201-8BA03	1 шт.																																																																									
1200	400	8PQ1 202-4BA02	1 шт.																																																																									
	600	8PQ1 202-6BA02	1 шт.																																																																									
	800	8PQ1 202-8BA02	1 шт.																																																																									
 <p>Нижняя поперечная балка для ширины от 1000 до 1200 мм</p> <table border="1"> <thead> <tr> <th>Глубина в мм</th> <th>Кол-во</th> <th>Номер для заказа</th> <th>Разм. уп./ ед. уп.</th> </tr> </thead> <tbody> <tr> <td>400</td> <td>1</td> <td>8PQ3 000-1BA38</td> <td>1 шт.</td> </tr> <tr> <td>600</td> <td>1</td> <td>8PQ3 000-1BA40</td> <td>1 шт.</td> </tr> <tr> <td>800</td> <td>2</td> <td>8PQ3 000-1BA38</td> <td>1 шт.</td> </tr> <tr> <td colspan="4">Примечание</td> </tr> <tr> <td colspan="4">При ширине от 350 до 800 мм деление напольного пространства не требуется.</td> </tr> </tbody> </table>	Глубина в мм	Кол-во	Номер для заказа	Разм. уп./ ед. уп.	400	1	8PQ3 000-1BA38	1 шт.	600	1	8PQ3 000-1BA40	1 шт.	800	2	8PQ3 000-1BA38	1 шт.	Примечание				При ширине от 350 до 800 мм деление напольного пространства не требуется.																																																							
	Глубина в мм	Кол-во	Номер для заказа	Разм. уп./ ед. уп.																																																																								
	400	1	8PQ3 000-1BA38	1 шт.																																																																								
	600	1	8PQ3 000-1BA40	1 шт.																																																																								
	800	2	8PQ3 000-1BA38	1 шт.																																																																								
Примечание																																																																												
При ширине от 350 до 800 мм деление напольного пространства не требуется.																																																																												

Каркас, цоколь и навесные элементы конструкции шкафа

Каркас и несущая конструкция

с одним функциональным отсеком

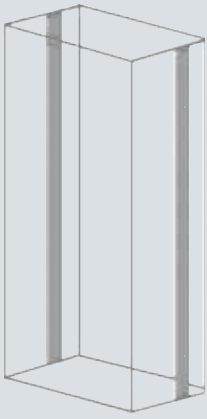
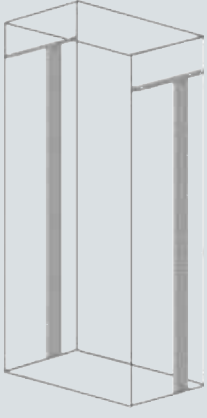
Конструкция	Номер для заказа	Разм. уп./ ед. уп.									
 <p>Внутренний монтажный блок, для каркаса без главной сборной шины</p> <ul style="list-style-type: none"> • Высота комплектации: 1800 мм • Для ширины от 350 до 1200 мм • Для глубины от 600 до 800 мм <p>Примечание</p> <p>При глубине в 400 мм эта функция выполняется каркасом.</p>	8PQ3 000-0BA03	1 шт.									
 <p>Внутренний монтажный блок, для каркаса с главной сборной шиной</p> <ul style="list-style-type: none"> • Высота комплектации: 1600 мм • Для ширины от 350 до 1200 мм <p>Глубина в мм</p> <table border="1"> <tr> <td>400</td> <td>8PQ3 000-0BA65</td> <td>1 шт.</td> </tr> <tr> <td>600</td> <td>8PQ3 000-0BA01</td> <td>1 шт.</td> </tr> <tr> <td>800</td> <td>8PQ3 000-0BA02</td> <td>1 шт.</td> </tr> </table>	400	8PQ3 000-0BA65	1 шт.	600	8PQ3 000-0BA01	1 шт.	800	8PQ3 000-0BA02	1 шт.		
400	8PQ3 000-0BA65	1 шт.									
600	8PQ3 000-0BA01	1 шт.									
800	8PQ3 000-0BA02	1 шт.									

i201_06844

i201_06845

4

Каркас, цоколь и навесные элементы конструкции шкафа

Каркас и несущая конструкция

с двумя функциональными отсеками

Обзор

С помощью установки разделительных монтажных элементов, можно добиться разделения шкафа на зоны.

При внутреннем разделении шкафа на две зоны, так же происходит вертикальное разделение лицевой части шкафа на две половины. Причём ширина наименьшей из них начинается от 200 мм.

При таком разделении возможно оформление обеих лицевых частей шкафа, как открывающимися дверками, так и плоскими приборными панелями.

Возможны деления каркаса с шагом в 200 мм.

Данные для выбора и заказа

Используемые размеры являются наружными.

Полная конфигурация состоит из каркаса, нижней поперечной балки, набора вертикальных монтажных балок высотой 1600 мм или 1800 мм, а так же дополнительных вертикальных балок для разделения шкафа и крепления передних панелей или дверей.

При разделении пространства шкафа более двух зон с шагом 200 мм, 400 мм, 600 мм в качестве отсека для

устройств или отсека для подключения кабелей, необходима установка дополнительной внутренней монтажной балки, смотрите [страницу 4/10](#).

Для установки в ряд каркасов по ширине и глубине заказывается один комплект для сборки на каждый ряд.

Для каркасов шириной 1200 мм рекомендуется использовать принадлежности 8PQ9 400-0BA35, уголок для укрепления каркаса ([см. стр. 10/6](#)).

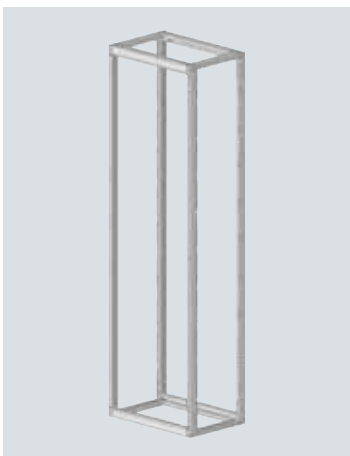
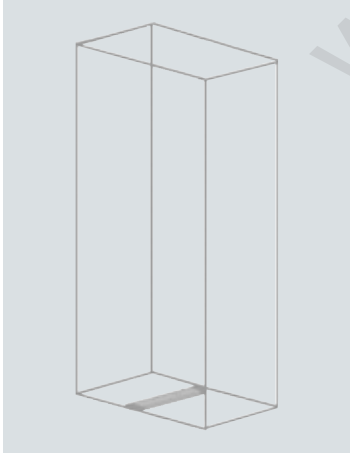
Конструкция		Номер для заказа	Разм. уп./ ед. уп.	
	Каркас Высота: 2000 мм			
	Ширина в мм	Глубина в мм		
	600	400	8PQ1 206-4BA01	1 шт.
		600	8PQ1 206-6BA01	1 шт.
		800	8PQ1 206-8BA01	1 шт.
	800	400	8PQ1 208-4BA01	1 шт.
		600	8PQ1 208-6BA01	1 шт.
		800	8PQ1 208-8BA01	1 шт.
	1000	400	8PQ1 201-4BA02	1 шт.
		600	8PQ1 201-6BA02	1 шт.
		800	8PQ1 201-8BA03	1 шт.
	1200	400	8PQ1 202-4BA02	1 шт.
		600	8PQ1 202-6BA02	1 шт.
800		8PQ1 202-8BA02	1 шт.	
	Нижняя поперечная балка для ширины от 600 до 1200 мм			
	Глубина в мм	Кол-во		
	400	1	8PQ3 000-1BA38	1 шт.
	600	1	8PQ3 000-1BA40	1 шт.
800	2	8PQ3 000-1BA38	1 шт.	

i201_06834

i201_xx_06843

Каркас, цоколь и навесные элементы конструкции шкафа

Каркас и несущая конструкция

с двумя функциональными отсеками

4

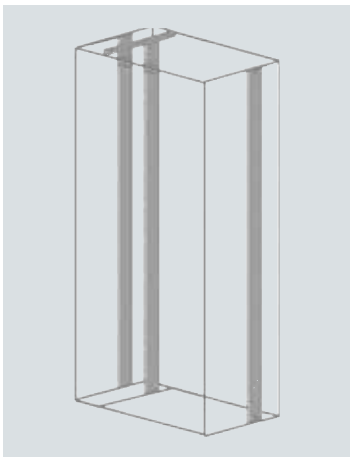
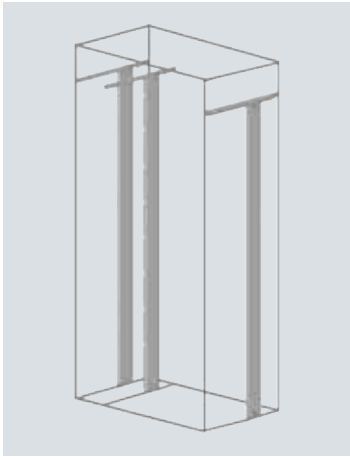
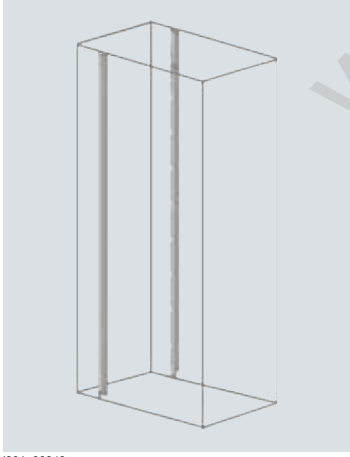
Конструкция	Номер для заказа	Разм. уп./ ед. уп.	
 <p>Внутренний монтажный блок, для каркаса без главной сборной шины</p> <ul style="list-style-type: none"> • Высота комплектации: 1800 мм • Для ширины от 400 до 1200 мм • Для глубины от 600 до 800 мм <p>Глубина в мм</p>			
	600	8PQ3 000-0BA03 8PQ3 000-1BA36	1 шт. 1 шт.
	800	8PQ3 000-0BA03 8PQ3 000-1BA37	1 шт. 1 шт.
	Примечание		
	При глубине в 400 мм эта функция выполняется внешней несущей конструкцией.		
 <p>Внутренний монтажный блок, для каркаса с главной сборной шиной</p> <ul style="list-style-type: none"> • Высота комплектации: 1600 мм • Для ширины от 400 до 1200 мм <p>Глубина в мм</p>			
	400	8PQ3 000-0BA65 8PQ3 000-1BA31	1 шт. 1 шт.
	600	8PQ3 000-0BA01 8PQ3 000-1BA32	1 шт. 1 шт.
	800	8PQ3 000-0BA02 8PQ3 000-1BA34	1 шт. 1 шт.
 <p>Наружные монтажные балки, для внутренней панели 200 мм</p> <ul style="list-style-type: none"> • Высота: 2000 мм • Глубина: от 400 до 800 мм • Ширина: от 600 до 1200 мм <p>Наружные монтажные балки, для наружной панели/двери/модульной двери</p> <ul style="list-style-type: none"> • Высота: 2000 мм • Глубина: от 400 до 800 мм • Ширина: от 400 до 1200 мм 	8PQ3 000-1BA42	1 шт.	
		8PQ3 000-1BA43	1 шт.

Каркас, цоколь и навесные элементы конструкции шкафа

Каркас и несущая конструкция

с тремя функциональными отсеками

Обзор

Внутренняя несущая конструкция состоит из комплекта установленных на определенной высоте поперечин и крепежных элементов.

При внутреннем разделении шкафа на две зоны, так же происходит вертикальное деление лицевой части шкафа

на две половины. Причём ширина наименьшей из них начинается от 200 мм.

При таком разделении возможно оформление обеих лицевых частей шкафа, как открывающимися дверками, так и плоскими приборными панелями.

Возможны деления каркаса с шагом в 200 мм.

Данные для выбора и заказа

Используемые размеры являются наружными.

Полная конфигурация состоит из каркаса, нижней поперечной балки, набора вертикальных монтажных балок высотой 1600 мм или 1800 мм, а так же внешних вертикальных балок.

Внешняя несущая конструкция имеет одну из следующих комбинаций:

- 2 внешние вертикальные балки для крепления внутренней панели

или

- 1 внешняя вертикальная балка для крепления внутренней панели

- 1 внешняя вертикальная балка для крепления наружной панели/двери

или

- 2 внешние вертикальные балки для крепления наружной панели/двери

При разделении пространства шкафа более двух зон (с шагом 200 мм, 400 мм, 600 мм), необходима установка дополнительных вертикальных монтажных балок, смотрите [страницу 4/10](#).

Для установки в ряд каркасов по ширине и глубине заказывается один комплект для сборки на каждый ряд.

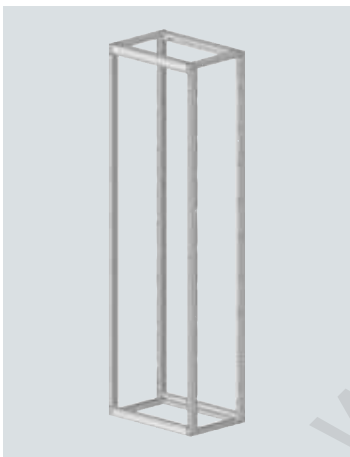
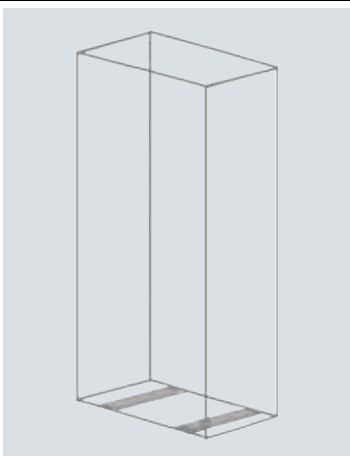

Конструкция		Номер для заказа	Разм. уп./ед. уп.	
 <p>i201_06834</p>	Каркас Высота: 2000 мм			
	Ширина в мм	Глубина в мм		
	800	400	8PQ1 208-4BA01	1 шт.
		600	8PQ1 208-6BA01	1 шт.
		800	8PQ1 208-8BA01	1 шт.
	1000	400	8PQ1 201-4BA02	1 шт.
		600	8PQ1 201-6BA02	1 шт.
		800	8PQ1 201-8BA03	1 шт.
	1200	400	8PQ1 202-4BA02	1 шт.
		600	8PQ1 202-6BA02	1 шт.
		800	8PQ1 202-8BA02	1 шт.
	 <p>i201_06849</p>	Нижняя поперечная балка для ширины от 800 до 1200 мм		
Глубина в мм		Кол-во		
400		2	8PQ3 000-1BA38	1 шт.
600		2	8PQ3 000-1BA40	1 шт.
800		4	8PQ3 000-1BA38	1 шт.

Каркас, цоколь и навесные элементы конструкции шкафа

Каркас и несущая конструкция

с тремя функциональными отсеками

4

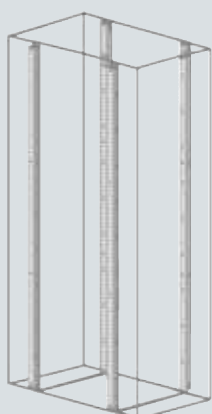
Конструкция	Номер для заказа	Разм. уп./ ед. уп.		
 <p>Внутренний монтажный блок, для каркаса без главной сборной шины</p> <ul style="list-style-type: none"> • Высота комплектации: 1800 мм • Для ширины от 800 до 1200 мм • Для глубины от 600 до 800 мм 	Глубина в мм	Кол-во		
	600	1	8PQ3 000-0BA03	1 шт.
		2	8PQ3 000-1BA36	1 шт.
	800	1	8PQ3 000-0BA03	1 шт.
		2	8PQ3 000-1BA37	1 шт.
	<p>Примечание</p> <p>При глубине в 400 мм функция выполняется внешней несущей конструкцией.</p>			
 <p>Внутренний монтажный блок, для каркаса с главной сборной шиной</p> <ul style="list-style-type: none"> • Высота комплектации: 1600 мм • Для ширины от 800 до 1200 мм 	Глубина в мм	Кол-во		
	400	1	8PQ3 000-0BA65	1 шт.
		2	8PQ3 000-1BA31	1 шт.
	600	1	8PQ3 000-0BA01	1 шт.
		2	8PQ3 000-1BA32	1 шт.
	800	1	8PQ3 000-0BA02	1 шт.
		2	8PQ3 000-1BA34	1 шт.
	 <p>Наружные монтажные балки, для внутренней панели 200 мм</p> <ul style="list-style-type: none"> • Высота: 2000 мм • Глубина: от 400 до 800 мм • Ширина: от 800 до 1200 мм 	8PQ3 000-1BA42		1 шт.
<p>Наружные монтажные балки, для наружной панели/двери/модульной двери</p>		8PQ3 000-1BA43	1 шт.	

i201_06850

i201_06851

i201_06852

Каркас, цоколь и навесные элементы конструкции шкафа

Каркас и несущая конструкция

Несущая конструкция для формы внутреннего разделения

Обзор

Внутренняя несущая конструкция состоит из комплекта установленных на определенной высоте и глубине поперечин и крепежных элементов.

Для каркасов разной глубины внутренняя несущая конструкция предоставляет одинаковые установочные отсеки для монтажных комплектов устройств и шинных

систем и делит каркасы на такие функциональные отсеки, как отсек для установки устройств, отсек для главной или распределительной шины, а также отсек для подключения кабелей.

Данные для выбора и заказа

При использовании внутреннего деления формы 2, 3, 4 и при использовании деления каркаса шириной 200 мм, 400 мм или 600 мм слева и/или справа в качестве отсека для устройств

или отсека для подключения кабелей необходимо заказать дополнительную вертикальную монтажную балку.

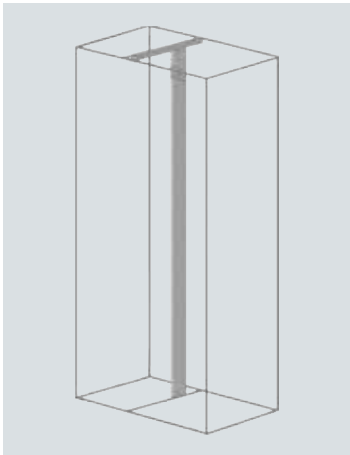
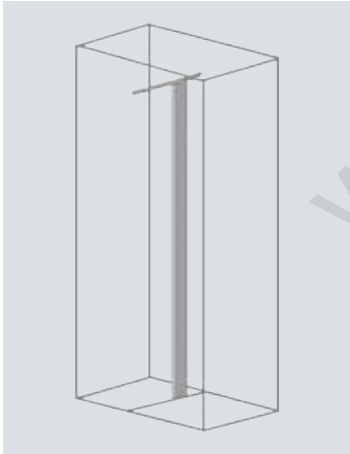
Конструкция	Номер для заказа	Разм. уп./ ед. уп.	
 <p>Внутренний монтажный блок, для каркаса без главной сборной шины</p> <ul style="list-style-type: none"> • Высота комплектации: 1800 мм • Высота: 2000 мм <p>Глубина в мм</p>			
	400 ¹⁾	8PQ3 000-1BA42	1 шт.
	600	8PQ3 000-1BA36	1 шт.
	800	8PQ3 000-1BA37	1 шт.
<p>¹⁾ необходимо только при использовании внешней несущей конструкции для внутренней панели</p>			
 <p>Внутренний монтажный блок, для каркаса с главной сборной шиной</p> <ul style="list-style-type: none"> • Высота: 2000 мм • Высота комплектации: 1600 мм <p>Глубина в мм</p>			
	400	8PQ3 000-1BA31	1 шт.
	600	8PQ3 000-1BA32	1 шт.
	800	8PQ3 000-1BA34	1 шт.

i201_06853

i201_06854

Каркас, цоколь и навесные элементы конструкции шкафа

Каркас для простых применений

Каркас Economis с одним функциональным отсеком

Обзор

Каркас типа Economis гарантирует выгоду и экономию для простых ситуаций применения. Каркас объединяет заднюю стенку, верхнюю или нижнюю пластину и профиль каркаса в одном структурообразующем элементе. Благодаря этому значительно уменьшается время монтажа и достигается хорошая экономия материала. На задней стенке каркаса имеются накерненные метки для встраивания дополнительного раздела функционального отсека, а также имеются вставные планки для комплектации монтажными комплектами по высоте панели для компактных силовых выключателей и силовых разъединителей.

Каркас типа Economis полностью совместим со стандартным каркасом и может устанавливаться в ряд вместе с ним.

Для каркасов разной ширины внутренняя несущая конструкция предоставляет одинаковые установочные отсеки для монтажных комплектов устройств и шинных систем и делит каркасы на такие функциональные отсеки, как отсек для установки устройств, отсек для главной или распределительной шины, а также отсек для подключения кабелей.



Каркас, цоколь и навесные элементы конструкции шкафа

Каркас для простых применений

Каркас Economic с одним функциональным отсеком

Данные для выбора и заказа

Используемые размеры являются наружными.

Полная конфигурация состоит из каркаса, набора вертикальных монтажных балок высотой 1600 мм или 1800 мм.

Для использования горизонтальной главной сборной шины с верхним монтажным положением или вертикальной распределительной шины следует заказать набор для установки сборных шин для каждой колонны. Если при установке каркаса отверстия для ввода кабеля находятся вверху, отверстия необходимо закрыть фланцевыми плитами

и наконечниками для ввода кабелей. Различные фланцевые плиты и наконечники для ввода кабелей можно найти в [главе 10](#) (Принадлежности). Количество фланцевых плит зависит от ширины панели (Ш400 = 2 фланцевые плиты, Ш600 = 4, Ш800 = 6).

Для установки в ряд каркасов по ширине заказывается один комплект для сборки на каждый ряд.

4

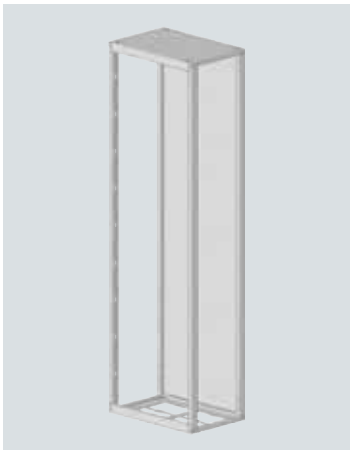
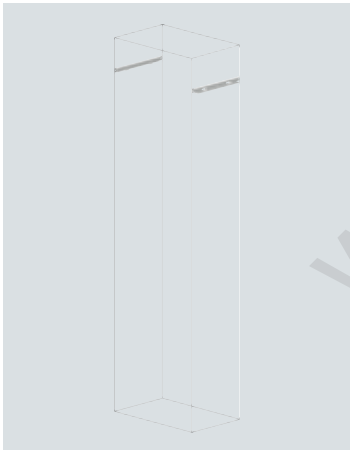
Конструкция	Номер для заказа	Разм. уп./ ед. уп.	
 <p>Каркас Economic</p> <ul style="list-style-type: none"> • Высота: 2000 мм • Глубина: 400 мм <p>Высота в мм</p>			
	400	8PQ1 204-4BA11	1 шт.
	600	8PQ1 206-4BA11	1 шт.
	800	8PQ1 208-4BA04	1 шт.
 <p>Внутренний монтажный блок, для каркаса с главной сборной шиной</p> <ul style="list-style-type: none"> • Высота комплектации: 1600 мм • Для ширины от 400 до 800 мм <p>Глубина в мм</p> <p>Примечание</p> <p>Для панелей с высотой комплектации 1800 мм эта функция выполняется каркасом.</p>			
	400	8PQ3 000-0BA65	1 шт.

i201_07274

i201_07300

Каркас, цоколь и навесные элементы конструкции шкафа

Каркас для простых применений

Каркас Economis с двумя функциональными отсеками

Обзор

Внутренняя несущая конструкция состоит из комплекта установленных на определенной высоте поперечин и крепежных элементов.

При внутреннем разделении шкафа на две зоны, так же происходит вертикальное деление лицевой части шкафа на две половины. Причём ширина наименьшей из них начинается от 200 мм.

При таком разделении возможно оформление обеих лицевых частей шкафа, как открывающимися дверками, так и плоскими приборными панелями.

Примечание:
Возможны деления каркаса с шагом в 200 мм.

Данные для выбора и заказа

Используемые размеры являются наружными.

Полная конфигурация состоит из каркаса, внутренней несущей конструкции для высоты комплектации в 1800 или 1600 мм и одного внешнего несущего основания для установки внутренней панели или наружной панели/двери.

При разделении пространства шкафа более двух зон с шагом 200 мм, 400 мм, 600 мм в качестве отсека для устройств или отсека для подключения кабелей, необходима установка дополнительной внутренней монтажной балки, смотрите [страницу 4/10](#).

Для установки в ряд каркасов по ширине и глубине заказывается один комплект для сборки на каждый ряд.

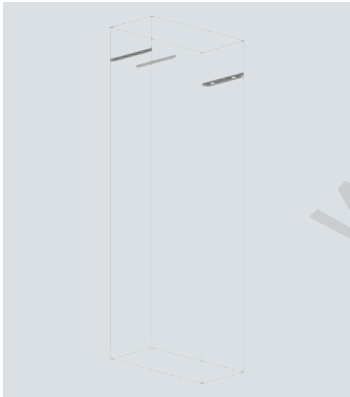
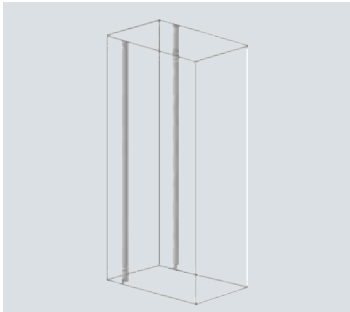
Конструкция	Номер для заказа	Разм. уп./ед. уп.	
 <p>Каркас Economis</p> <ul style="list-style-type: none"> • Высота: 2000 мм • Глубина: 400 мм <p>Ширина в мм</p>			
	600	8PQ1 206-4BA11	1 шт.
	800	8PQ1 208-4BA04	1 шт.
 <p>Внутренний монтажный блок, для каркаса с главной сборной шиной</p> <ul style="list-style-type: none"> • Высота комплектации: 1600 мм • Для ширины от 600 до 800 мм <p>Глубина в мм</p>			
	400	8PQ3 000-0BA65	1 шт.
	Примечание	8PQ3 000-1BA31	1 шт.
Для панелей с высотой комплектации 1800 мм эта функция выполняется каркасом.			
 <p>Наружные монтажные балки, для внутренней панели 200 мм</p> <ul style="list-style-type: none"> • Высота: 2000 мм • Глубина: 400 мм • Ширина: от 600 до 800 мм <p>Наружные монтажные балки, для наружной панели/двери/модульной двери</p> <ul style="list-style-type: none"> • Высота: 2000 мм • Глубина: 400 мм • Ширина: от 600 до 800 мм 	8PQ3 000-1BA42	1 шт.	
	8PQ3 000-1BA43	1 шт.	

Каркас, цоколь и навесные элементы конструкции шкафа

Каркас для простых применений

Набор для установки сборных шин

Обзор

Набор для установки сборных шин состоит из комплекта держателей и крепежных элементов. Он используется для крепления держателей сборных шин для горизонтальной главной системы сборных шин с верхним монтажным

положением, держателей сборных шин для системы вертикальных распределительных шин и для установки блоков внутренней несущей конструкции для каркасов с двумя функциональными отсеками.

Данные для выбора и заказа

При наличии в каркасе типа Esopotis двух функциональных отсеков или при использовании горизонтальной главной системы сборных шин с верхним монтажным положением

или при использовании системы вертикальных распределительных шин следует заказать по одному набору для установки сборных шин для каждого каркаса.

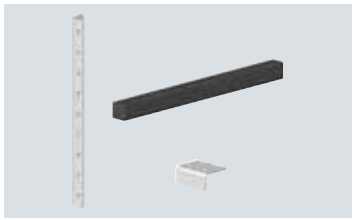
	Конструкция	Номер для заказа	Разм. уп./ ед. уп.
 <p>i201_07275</p>	Набор для установки сборных шин	8PQ1 000-0BA03	1 шт.

www.TESLI.com

Обзор

Блок переоборудования каркаса в угловой модифицирует стандартный каркас для использования в качестве углового (внутренний угол 90°). Он содержит структурные элементы, фронтальную панель Blue Green Basic, заднюю панель и крепежные элементы. Общая длина передней части установки увеличивается на 100 мм по обеим осям пространства.

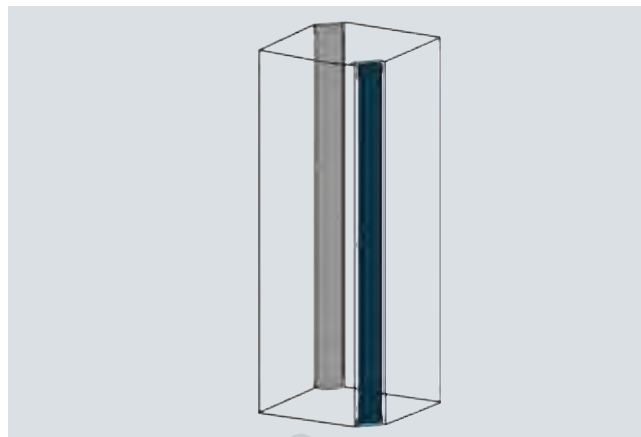

i201_07333

Угловой каркас со внутренним углом 90° из стандартного каркаса и блока переоборудования для углового каркаса

4

Данные для выбора и заказа

Полная конфигурация состоит из стандартного каркаса одинаковой ширины и глубины и из блока переоборудования каркаса в угловой. Для оболочки отдельно заказываются две

задние стенки по ширине стандартного каркаса, а также верхняя и нижняя пластины для угловой панели.

Конструкция		Номер для заказа	Разм. уп./ ед. уп.	
	Каркас Высота: 2000 мм			
	Глубина в мм	Ширина в мм		
	400	400	8PQ1 204-4BA01	1 шт.
	600	600	8PQ1 206-6BA01	1 шт.
	800	800	8PQ1 208-8BA01	1 шт.
	Блок переоборудования каркаса в угловой каркас Высота: 2000 мм	8PQ1 200-0BA03	1 шт.	

i201_06834

i201_07330

Каркас, цоколь и навесные элементы конструкции шкафа

Комплект для сборки

Обзор

Набор для соединения каркасов в ряд по ширине или глубине состоит из соединительных пластин и крепежных элементов.

Для установки в ряд и использовании степени защиты IP55 используется самоклеящаяся уплотнительная лента.

4

Данные для выбора и заказа

Для каждого ряда каркасов заказывается комплект для сборки для установки каркасов по ширине или глубине.

При использовании степени защиты IP55 дополнительно заказывается комплект уплотнений для степени защиты IP55.

Конструкция	Номер для заказа	Разм. уп./ ед. уп.
Набор для соединения каркасов		
Варианты		
Набор для соединения каркасов	8PQ1 204-4BA05	1 шт.
Уплотнитель для IP55	8PQ1 204-4BA04	1 шт.

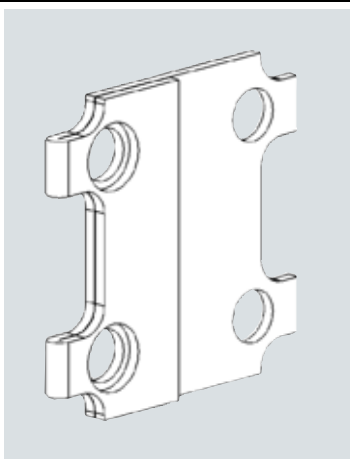

i201_07329

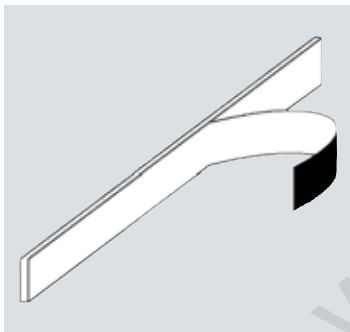

i201_07328

Обзор

Монтажный комплект цоколя состоит из углов цоколя, фронтальных панелей и крепежных элементов.

Для боковой установки используются боковые панели цоколя. Фронтальные и боковые панели цоколя не предназначены для выдерживания усилий при транспортировке.

Для особенно тяжелых случаев, например, перемещения шкафов на роликах, применяется дополнительный элемент усиления цоколя (возможность установки по ширине или глубине). Это усиление цоколя устанавливается за фронтальными и/или боковыми панелями цоколя.

4

Данные для выбора и заказа

На один шкаф заказывается один комплект цокольных элементов при высоте цоколя в 100 мм и два комплекта при высоте цоколя в 200 мм.

При высоте цоколя в 200 мм заказывается два усиления цоколя высотой в 100 мм.

Конструкция		Номер для заказа	Разм. уп./ед. уп.	
Цоколь с фронтальной крышкой				
	Высота в мм	Ширина в мм		
 i201_06826	100	350	8PQ1 010-0BA01	1 шт.
		400	8PQ1 014-0BA01	1 шт.
		600	8PQ1 016-0BA01	1 шт.
		800	8PQ1 018-0BA01	1 шт.
		850	8PQ1 010-0BA02	1 шт.
		1000	8PQ1 011-0BA01	1 шт.
		1200	8PQ1 012-0BA01	1 шт.
 i201_06835	200	350	8PQ1 020-0BA01	1 шт.
		400	8PQ1 024-0BA01	1 шт.
		600	8PQ1 026-0BA01	1 шт.
		800	8PQ1 028-0BA01	1 шт.
		850	8PQ1 020-0BA02	1 шт.
		1000	8PQ1 021-0BA01	1 шт.
		1200	8PQ1 022-0BA01	1 шт.
Крышка цоколя, боковая				
Высота: 100 мм				
	Глубина в мм			
 i201_06827	400		8PQ1 010-4BA01	2 шт.
	600		8PQ1 010-6BA01	2 шт.
	800		8PQ1 010-8BA01	2 шт.
Цоколь с фронтальной крышкой для углового каркаса				
	Высота в мм	Глубина в мм		
 i201_06962	100	400	8PQ1 010-0BA04	1 шт.
		600	8PQ1 010-0BA05	1 шт.
		800	8PQ1 018-8BA01	1 шт.
 i201_07310	200	400	8PQ1 024-4BA01	1 шт.
		600	8PQ1 026-6BA01	1 шт.
		800	8PQ1 028-8BA01	1 шт.

Каркас, цоколь и навесные элементы конструкции шкафа

Цоколь

4

Конструкция		Номер для заказа	Разм. уп./ ед. уп.
			
Усилительная цокольная пластина			
Высота: 100 мм			
Ширина в мм	Глубина в мм		
350	--	8PQ1 010-0BA06	2 шт.
400	--	8PQ1 014-0BA02	2 шт.
600	--	8PQ1 016-0BA02	2 шт.
800	--	8PQ1 018-0BA02	2 шт.
850	--	8PQ1 010-0BA07	2 шт.
1000	--	8PQ1 011-1BA01	2 шт.
1200	--	8PQ1 012-2BA01	2 шт.
--	400	8PQ1 014-0BA02	2 шт.
--	600	8PQ1 016-0BA02	2 шт.
--	800	8PQ1 018-0BA02	2 шт.

i201_06828



NSW0_00971

Перемещение шкафа на ролле



NSW0_00972

Перемещение шкафа на катках

Каркас, цоколь и навесные элементы конструкции шкафа

Навесные элементы

Функциональная рама

Обзор

Панели монтажных комплектов с или без устройств крепятся на функциональной раме с помощью быстродействующих замков (опционально с одной стороны шарниры панели). Имеются функциональная рама фиксированная и



поворотная. Механизм поворотной рамы позволяет ей поворачиваться на 180° и тем самым обеспечивает доступ ко всем установленным устройствам.

Данные для выбора и заказа

Функциональная рама имеется для каркасов шириной 600 и 800 мм.

Функциональная рама с полезной высотой в 1600 мм для монтажных комплектов и для системы сборных шин и шин PE.

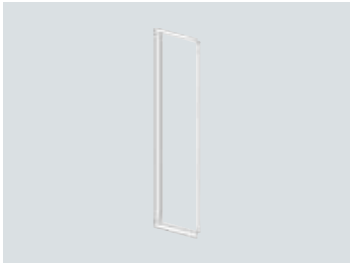
Чтобы сделать правильный выбор, обратите внимание на примечания в [главе 5 «Системы сборных шин»](#).

Конструкция	Номер для заказа	Разм. уп./ ед. уп.	
 <p>Фиксированная функциональная рама шкафа с боковым расположением сборной шины Высота комплектации: 1600 мм</p> <p>Ширина в мм</p>	600	8PQ2 000-6BA03	1 шт.
	800	8PQ2 000-8BA03	1 шт.
 <p>Фиксированная функциональная рама шкафа без главной сборной шины или с главной сборной шиной сзади Высота комплектации: 1800 мм</p> <p>Ширина в мм</p>	600	8PQ2 000-6BA04	1 шт.
	800	8PQ2 000-8BA04	1 шт.
 <p>Поворотная функциональная рама шкафа с боковым расположением сборной шины Высота комплектации: 1600 мм</p> <p>Ширина в мм</p>	600	8PQ2 000-6BA02	1 шт.
	800	8PQ2 000-8BA02	1 шт.
 <p>Поворотная функциональная рама шкафа без главной сборной шины или с главной сборной шиной сзади Высота комплектации: 1800 мм</p> <p>Ширина в мм</p>	600	8PQ2 000-6BA01	1 шт.
	800	8PQ2 000-8BA01	1 шт.

Каркас, цоколь и навесные элементы конструкции шкафа

Навесные элементы

Внутренние панели/наружные панели

Обзор

Внутренняя панель

Для функциональных отсеков шириной 200 мм доступна внутренняя панель, которую можно установить за дверью.

Монтажный комплект состоит из панели, держателя и крепежных элементов. Эту панель следует использовать в сочетании с функциональной рамой и ее можно располагать за дверью.

Наружная панель

Для функциональных отсеков шириной 200 мм и 400 мм в качестве альтернативы для двери доступна наружная панель. Монтажный комплект состоит из панели, планки для маркировки панели, держателя и крепежных элементов. Эта панель должна использоваться в сочетании с функциональной рамой или как замена двери.

Данные для выбора и заказа

Внутренняя панель



При делении функционального отсека каркаса на функциональный отсек шириной 200 мм этот функциональный отсек, на выбор с левой или с правой стороны, закрывается внутренней панелью.

Можно использовать только в сочетании с внешней несущей конструкцией для внутренней панели.

Наружная панель

Наружные панели на выбор могут устанавливаться в передней или задней части каркаса.

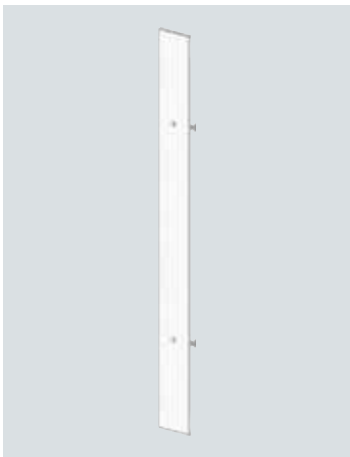
Можно использовать только в сочетании с внешней несущей конструкцией для наружной панели/двери.

Конструкция	Номер для заказа	Разм. уп./ед. уп.																		
 <p>Внутренняя панель</p> <ul style="list-style-type: none"> • Степень защиты IP30 • Высота: 1900 мм • Ширина: 200 мм 	8PQ2 000-2BA01	1 шт.																		
 <p>Наружная панель Высота: 1975 мм</p> <table border="1"> <thead> <tr> <th>Ширина в мм</th> <th>Степень защиты</th> <th>Номер для заказа</th> <th>Разм. уп./ед. уп.</th> </tr> </thead> <tbody> <tr> <td rowspan="2">200</td> <td>IP40</td> <td>8PQ2 197-2BA15</td> <td>1 шт.</td> </tr> <tr> <td>IP55</td> <td>8PQ2 197-2BA14</td> <td>1 шт.</td> </tr> <tr> <td rowspan="2">400</td> <td>IP40</td> <td>8PQ2 197-4BA02</td> <td>1 шт.</td> </tr> <tr> <td>IP55</td> <td>8PQ2 197-4BA01</td> <td>1 шт.</td> </tr> </tbody> </table>	Ширина в мм	Степень защиты	Номер для заказа	Разм. уп./ед. уп.	200	IP40	8PQ2 197-2BA15	1 шт.	IP55	8PQ2 197-2BA14	1 шт.	400	IP40	8PQ2 197-4BA02	1 шт.	IP55	8PQ2 197-4BA01	1 шт.		
Ширина в мм	Степень защиты	Номер для заказа	Разм. уп./ед. уп.																	
200	IP40	8PQ2 197-2BA15	1 шт.																	
	IP55	8PQ2 197-2BA14	1 шт.																	
400	IP40	8PQ2 197-4BA02	1 шт.																	
	IP55	8PQ2 197-4BA01	1 шт.																	

I201_06836

I201_06829

Каркас, цоколь и навесные элементы конструкции шкафа

Навесные элементы

Обшивка каркаса

Обзор

Для каркасов шириной 350, 600, 800 и 850 мм с функциональной рамой доступна обшивка каркаса на месте двери. Обшивка каркаса обеспечивает выравнивание по

глубине относительно соседних дверей, а также облицовку поперечин каркаса. Функциональная рама, панель и обшивка каркаса обеспечивают степень защиты IP30/IP31.

Данные для выбора и заказа

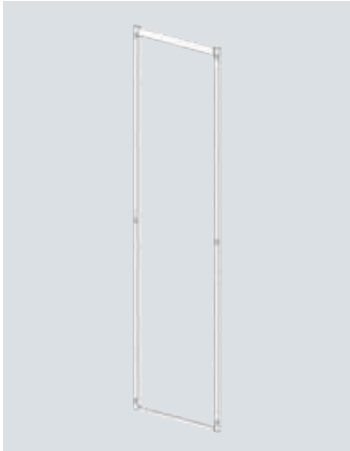
Конструкция	Номер для заказа	Разм. уп./ ед. уп.
 <p>Обшивка каркаса</p> <ul style="list-style-type: none"> Степень защиты IP30 Высота: 1975 мм <p>Ширина в мм</p> <p>350 600 800 850</p> <p>Примечание</p> <ul style="list-style-type: none"> Обшивка каркаса шириной 350 мм и 850 мм может использоваться только в сочетании с монтажными комплектами DIN ALPHA, см. главу 6. Обшивка каркаса шириной 800 мм может использоваться только в сочетании с функциональной рамой. 	<p>8PQ2 197-0BA11 8PQ2 197-6BA11 8PQ2 197-8BA11 8PQ2 197-0BA12</p>	<p>1 шт. 1 шт. 1 шт. 1 шт.</p>

i201_06821

www.TESLI.com

Каркас, цоколь и навесные элементы конструкции шкафа

Навесные элементы

Двери

Обзор

Двери шкафов делятся, на стеклянные двери серии «Giugiaro Design» и металлические двери, двери комплектуются комплектом петель и замком с двухсторонней фиксацией (по углам двери), под стандартный двухлепестковый ключ, и могут навешиваться как с левой, так и с правой стороны шкафа.

Двойной привод можно заменить на другие приводы или на поворотный рычажный привод (стандартная дверь не подходит для профильного полуцилиндра). Инновационная



система шарниров и запираения позволяет выбирать левый или правый ограничитель двери. Ограничитель двери можно заменить позже без демонтажа устройств.

Если на двери с панелями управления необходимо установить поворотный рычаг и профильные полуцилиндры, благодаря большой монтажной глубине профильных полуцилиндров будет доступна специальная конструкция двери с левым или правым ограничителем.

Данные для выбора и заказа

В стандартных версиях дверей, используется замок, с гнездом под 3-х миллиметровый двухлепестковый ключ. Двери могут устанавливаться как с лицевой, так и с тыльной стороны шкафа.

Для шкафов со степенью защиты IP40, верхняя, задняя и лицевая панели, должны иметь одинаковую степень защиты (IP40).

Конструкция			Номер для заказа	Разм. уп./ ед. уп.		
 <p>i201_06820</p>	Двери с замком под двухлепестковый ключ Высота: 1975 мм					
	Степень защиты	Расположение ручки	Ширина в мм			
	IP40	левый	350	8PQ2 197-0BA03	1 шт.	
			400	8PQ2 197-4BA08	1 шт.	
			600	8PQ2 197-6BA06	1 шт.	
			800	8PQ2 197-8BA06	1 шт.	
			850	8PQ2 197-0BA04	1 шт.	
		1000	правый	350	8PQ2 197-0BA16	1 шт.
				400	8PQ2 197-4BA11	1 шт.
				600	8PQ2 197-6BA13	1 шт.
				800	8PQ2 197-8BA13	1 шт.
				850	8PQ2 197-0BA17	1 шт.
	IP55	левый	350	8PQ2 197-0BA06	1 шт.	
			400	8PQ2 197-4BA05	1 шт.	
600			8PQ2 197-6BA03	1 шт.		
800			8PQ2 197-8BA03	1 шт.		
850			8PQ2 197-0BA07	1 шт.		
1000		правый	350	8PQ2 197-0BA18	1 шт.	
			400	8PQ2 197-4BA10	1 шт.	
			600	8PQ2 197-6BA12	1 шт.	
			800	8PQ2 197-8BA12	1 шт.	
			850	8PQ2 197-0BA20	1 шт.	
 <p>i201_06819</p>	Стеклянные двери с замком под двухлепестковый ключ • Высота: 1975 мм • Степень защиты: IP55					
	Расположение ручки	Ширина в мм				
	левый	600	8PQ2 197-6BA10	1 шт.		
		800	8PQ2 197-8BA10	1 шт.		
		850	8PQ2 197-0BA01	1 шт.		
		1000	8PQ2 197-1BA10	1 шт.		
	правый	600	8PQ2 197-6BA14	1 шт.		
		800	8PQ2 197-8BA14	1 шт.		
		850	8PQ2 197-0BA21	1 шт.		
		1000	8PQ2 197-1BA20	1 шт.		

Каркас, цоколь и навесные элементы конструкции шкафа

Навесные элементы

Двери для профильного полуцилиндра

Обзор

Монтажный комплект двери для профильного полуцилиндра в соответствии с DIN 18252/18254, 8 × 45° состоит из двери, на выбор — стеклянной двери с оформлением Giugiaro или двери

из листовой стали, планки для маркировки панели, шарниров, а также системы запирания со шпингалетом и поворотным рычагом для установки профильного полуцилиндра.

Данные для выбора и заказа

Профильный полуцилиндр см. в главе 10 «Принадлежности». Двери могут произвольно устанавливаться в передней или задней части каркасов.



Шарниры в двойных дверях имеют наружные ограничители на каркасе.

Двойные двери шириной 1000 мм имеют разделение слева в 600 мм и справа в 400 мм.

Порядок открывания справа — слева.

Двойные двери шириной 1200 мм имеют разделение посередине. Порядок открывания справа — слева.

При использовании панелей со степенью защиты IP40 верхняя пластина, дверь или задняя стенка также должны иметь степень защиты IP40.



Конструкция			Номер для заказа	Разм. уп./ед. уп.	
Дверь для профильного полуцилиндра Высота: 1975 мм					
Степень защиты		Расположение ручки	Ширина в мм		
	IP40	левый	350	8PQ2 197-0BA34	1 шт.
			400	8PQ2 197-4BA06	1 шт.
			600	8PQ2 197-6BA04	1 шт.
			800	8PQ2 197-8BA04	1 шт.
			850	8PQ2 197-0BA35	1 шт.
			1000	8PQ2 197-1BA07	1 шт.
	IP40	правый	350	8PQ2 197-0BA40	1 шт.
			400	8PQ2 197-4BA07	1 шт.
			600	8PQ2 197-6BA05	1 шт.
			800	8PQ2 197-8BA05	1 шт.
			850	8PQ2 197-0BA41	1 шт.
			1000	8PQ2 197-1BA08	1 шт.
	IP55	левый	350	8PQ2 197-0BA31	1 шт.
			400	8PQ2 197-4BA03	1 шт.
			600	8PQ2 197-6BA01	1 шт.
			800	8PQ2 197-8BA01	1 шт.
			850	8PQ2 197-0BA32	1 шт.
			1000	8PQ2 197-1BA04	1 шт.
	IP55	правый	350	8PQ2 197-0BA36	1 шт.
			400	8PQ2 197-4BA04	1 шт.
			600	8PQ2 197-6BA02	1 шт.
			800	8PQ2 197-8BA02	1 шт.
			850	8PQ2 197-0BA37	1 шт.
			1000	8PQ2 197-1BA05	1 шт.
Стеклянная дверь для профильного полуцилиндра • Высота: 1975 мм • Закрытая • IP55					
Расположение ручки		Ширина в мм			
	левый	600	8PQ2 197-6BA07	1 шт.	
		800	8PQ2 197-8BA07	1 шт.	
		850	8PQ2 197-0BA33	1 шт.	
		1000	8PQ2 197-1BA11	1 шт.	
левый	правый	600	8PQ2 197-6BA08	1 шт.	
		800	8PQ2 197-8BA08	1 шт.	
		850	8PQ2 197-0BA38	1 шт.	
		1000	8PQ2 197-1BA12	1 шт.	

Каркас, цоколь и навесные элементы конструкции шкафа

Навесные элементы

Двойные двери

Данные для выбора и заказа

Конструкция		Номер для заказа	Разм. уп./ ед. уп.	
 <p>i201_06830</p>	Двойные двери с замком под двухлепестковый ключ Высота: 1975 мм			
	Степень защиты	Ширина в мм		
	IP40	1000 1200	8PQ2 197-1BA14 8PQ2 197-2BA11	1 шт. 1 шт.
	IP55	1000 1200	8PQ2 197-1BA13 8PQ2 197-2BA10	1 шт. 1 шт.
 <p>i201_06831</p>	Двойная дверь для профильного полуцилиндра Высота: 1975 мм			
	Степень защиты	Ширина в мм		
	IP40	1000 1200	8PQ2 197-1BA16 8PQ2 197-2BA13	1 шт. 1 шт.
	IP55	1000 1200	8PQ2 197-1BA15 8PQ2 197-2BA12	1 шт. 1 шт.

4

Каркас, цоколь и навесные элементы конструкции шкафа

Навесные элементы

Внутренняя дверь

Обзор

Внутренняя дверь устанавливается за дверью шкафа. В комплект поставки входит сама дверь и петли для её крепления.

Данные для выбора и заказа

Внутренняя дверь закрывается на 30-ти миллиметровой глубине от лицевой плоскости и поэтому не может использоваться совместно с функциональной рамой.

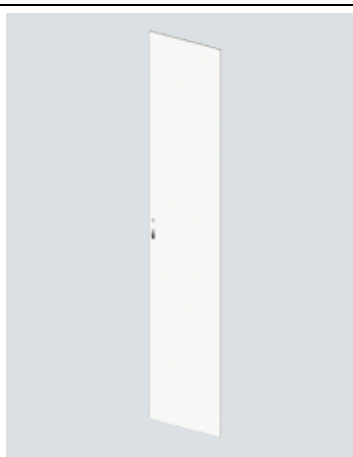
	Конструкция	Номер для заказа	Разм. уп./ ед. уп.
 <p data-bbox="132 1055 199 1070">i201_06832</p>	Внутренняя дверь Высота: 1900 мм		
	Ширина в мм		
	600	8PQ2 000-6BA05	1 шт.
	800	8PQ2 000-8BA05	1 шт.
1000	8PQ2 000-1BA01	1 шт.	

www.TESLI.com

Каркас, цоколь и навесные элементы конструкции шкафа

Навесные элементы

Нижние пластины



Обзор

Нижние пластины доступны со степенью защиты IP55 без отверстия для ввода кабеля и со степенью защиты IP40 с отверстием для ввода кабеля.

Данные для выбора и заказа

Для каркасов глубиной 800 мм заказывается **две** нижние пластины глубиной 400 мм и соответствующей ширины.

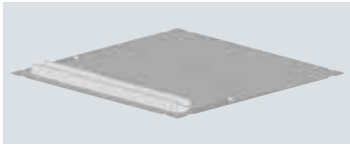
Для каркасов шириной 800, 1000 и 1200 мм выбирается комбинация вариантов нижней пластины в соответствии с делением каркаса.

Конструкция		Номер для заказа	Разм. уп./ед. уп.																																													
Нижняя пластина без ввода кабеля • Закрытый • Степень защиты IP55																																																
	<table border="1"> <thead> <tr> <th>Глубина в мм</th> <th>Ширина в мм</th> <th>Номер для заказа</th> <th>Разм. уп./ед. уп.</th> </tr> </thead> <tbody> <tr> <td rowspan="7">400</td> <td>200</td> <td>8PQ2 302-4BA04</td> <td>1 шт.</td> </tr> <tr> <td>350</td> <td>8PQ2 300-4BA16</td> <td>1 шт.</td> </tr> <tr> <td>400</td> <td>8PQ2 304-4BA05</td> <td>1 шт.</td> </tr> <tr> <td>600</td> <td>8PQ2 306-4BA05</td> <td>1 шт.</td> </tr> <tr> <td>800</td> <td>8PQ2 308-4BA05</td> <td>1 шт.</td> </tr> <tr> <td>850</td> <td>8PQ2 300-4BA17</td> <td>1 шт.</td> </tr> <tr> <td>1000</td> <td>8PQ2 301-4BA04</td> <td>1 шт.</td> </tr> <tr> <td rowspan="7">600</td> <td>200</td> <td>8PQ2 302-6BA04</td> <td>1 шт.</td> </tr> <tr> <td>350</td> <td>8PQ2 300-6BA20</td> <td>1 шт.</td> </tr> <tr> <td>400</td> <td>8PQ2 306-4BA05</td> <td>1 шт.</td> </tr> <tr> <td>600</td> <td>8PQ2 306-6BA05</td> <td>1 шт.</td> </tr> <tr> <td>800</td> <td>8PQ2 308-6BA05</td> <td>1 шт.</td> </tr> <tr> <td>850</td> <td>8PQ2 300-6BA21</td> <td>1 шт.</td> </tr> </tbody> </table>	Глубина в мм	Ширина в мм	Номер для заказа	Разм. уп./ед. уп.	400	200	8PQ2 302-4BA04	1 шт.	350	8PQ2 300-4BA16	1 шт.	400	8PQ2 304-4BA05	1 шт.	600	8PQ2 306-4BA05	1 шт.	800	8PQ2 308-4BA05	1 шт.	850	8PQ2 300-4BA17	1 шт.	1000	8PQ2 301-4BA04	1 шт.	600	200	8PQ2 302-6BA04	1 шт.	350	8PQ2 300-6BA20	1 шт.	400	8PQ2 306-4BA05	1 шт.	600	8PQ2 306-6BA05	1 шт.	800	8PQ2 308-6BA05	1 шт.	850	8PQ2 300-6BA21	1 шт.		
Глубина в мм	Ширина в мм	Номер для заказа	Разм. уп./ед. уп.																																													
400	200	8PQ2 302-4BA04	1 шт.																																													
	350	8PQ2 300-4BA16	1 шт.																																													
	400	8PQ2 304-4BA05	1 шт.																																													
	600	8PQ2 306-4BA05	1 шт.																																													
	800	8PQ2 308-4BA05	1 шт.																																													
	850	8PQ2 300-4BA17	1 шт.																																													
	1000	8PQ2 301-4BA04	1 шт.																																													
600	200	8PQ2 302-6BA04	1 шт.																																													
	350	8PQ2 300-6BA20	1 шт.																																													
	400	8PQ2 306-4BA05	1 шт.																																													
	600	8PQ2 306-6BA05	1 шт.																																													
	800	8PQ2 308-6BA05	1 шт.																																													
	850	8PQ2 300-6BA21	1 шт.																																													
		Нижняя пластина с кабельным вводом Степень защиты IP40																																														
	Нижняя пластина для углового каркаса Степень защиты IP55																																															
	<table border="1"> <thead> <tr> <th>Глубина в мм</th> <th>Номер для заказа</th> <th>Разм. уп./ед. уп.</th> </tr> </thead> <tbody> <tr> <td>400</td> <td>8PQ2 304-4BA12</td> <td>1 шт.</td> </tr> <tr> <td>600</td> <td>8PQ2 306-6BA12</td> <td>1 шт.</td> </tr> <tr> <td>800</td> <td>8PQ2 308-8BA08</td> <td>1 шт.</td> </tr> </tbody> </table>	Глубина в мм	Номер для заказа	Разм. уп./ед. уп.	400	8PQ2 304-4BA12	1 шт.	600	8PQ2 306-6BA12	1 шт.	800	8PQ2 308-8BA08	1 шт.																																			
Глубина в мм	Номер для заказа	Разм. уп./ед. уп.																																														
400	8PQ2 304-4BA12	1 шт.																																														
600	8PQ2 306-6BA12	1 шт.																																														
800	8PQ2 308-8BA08	1 шт.																																														

i201_06816

i201_06817

i201_07251

Каркас, цоколь и навесные элементы конструкции шкафа

Навесные элементы

Верхние пластины

Обзор

Верхние пластины доступны со степенями защиты IP55 и IP40 без отверстия для ввода кабеля и со степенью защиты IP40 с отверстием для ввода кабеля.

В верхние пластины установлены клапаны для сброса давления. С помощью дополнительных модулей можно получить степень защиты IPX1.

Данные для выбора и заказа

При использовании панелей со степенью защиты IP40 верхняя пластина, дверь или задняя стенка также должны иметь степень защиты IP40.

При использовании дополнения IPX1 панели со степенью защиты IP30 и IP40 получают степень защиты IP31 и IP41. Высота панели увеличивается на 62 мм.

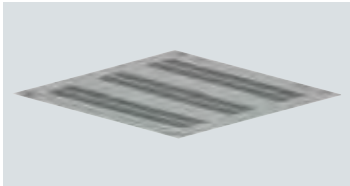
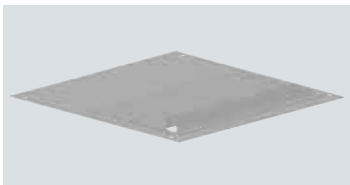

Конструкция				Номер для заказа	Разм. уп./ ед. уп.
 <small>i201_06809</small>	Верхняя пластина без ввода кабеля				
	Закрытый				
	Степень защиты	Глубина в мм	Ширина в мм		
	IP40	400	350	8PQ2 300-4BA06	1 шт.
			400	8PQ2 304-4BA02	1 шт.
			600	8PQ2 306-4BA02	1 шт.
			800	8PQ2 308-4BA02	1 шт.
			850	8PQ2 300-4BA07	1 шт.
			1000	8PQ2 301-4BA02	1 шт.
		1200	8PQ2 302-4BA02	1 шт.	
		600	350	8PQ2 300-6BA13	1 шт.
			400	8PQ2 304-6BA02	1 шт.
			600	8PQ2 306-6BA02	1 шт.
			800	8PQ2 308-6BA02	1 шт.
			850	8PQ2 300-6BA14	1 шт.
	1000		8PQ2 301-6BA02	1 шт.	
	1200	8PQ2 302-6BA02	1 шт.		
	800	350	8PQ2 300-8BA03	1 шт.	
		400	8PQ2 304-8BA02	1 шт.	
		600	8PQ2 306-8BA02	1 шт.	
		800	8PQ2 308-8BA02	1 шт.	
		850	8PQ2 300-8BA04	1 шт.	
		1000	8PQ2 301-8BA02	1 шт.	
		1200	8PQ2 302-8BA02	1 шт.	
IP55		400	350	8PQ2 300-4BA04	1 шт.
			400	8PQ2 304-4BA01	1 шт.
			600	8PQ2 306-4BA01	1 шт.
			800	8PQ2 308-4BA01	1 шт.
			850	8PQ2 300-4BA05	1 шт.
	1000		8PQ2 301-4BA01	1 шт.	
	1200	8PQ2 302-4BA01	1 шт.		
	600	350	8PQ2 300-6BA11	1 шт.	
		400	8PQ2 304-6BA01	1 шт.	
		600	8PQ2 306-6BA01	1 шт.	
		800	8PQ2 308-6BA01	1 шт.	
		850	8PQ2 300-6BA12	1 шт.	
1000		8PQ2 301-6BA01	1 шт.		
1200	8PQ2 302-6BA01	1 шт.			
800	350	8PQ2 300-8BA01	1 шт.		
	400	8PQ2 304-8BA01	1 шт.		
	600	8PQ2 306-8BA01	1 шт.		
	800	8PQ2 308-8BA01	1 шт.		
	850	8PQ2 300-8BA02	1 шт.		
	1000	8PQ2 301-8BA01	1 шт.		
1200	8PQ2 302-8BA01	1 шт.			
 <small>i201_06815</small>	Верхняя пластина с кабельным вводом				
	Степень защиты	Глубина в мм	Ширина в мм		
	IP40	400	350	8PQ2 300-4BA14	1 шт.
			400	8PQ2 304-4BA03	1 шт.
			600	8PQ2 306-4BA03	1 шт.
			800	8PQ2 308-4BA03	1 шт.
			850	8PQ2 300-4BA15	1 шт.
			1000	8PQ2 301-4BA03	1 шт.
		600	350	8PQ2 300-6BA17	1 шт.
			400	8PQ2 304-6BA03	1 шт.
			600	8PQ2 306-6BA03	1 шт.
			800	8PQ2 308-6BA03	1 шт.
			850	8PQ2 300-6BA18	1 шт.
			1000	8PQ2 301-6BA03	1 шт.
	800	350	8PQ2 300-8BA07	1 шт.	
		400	8PQ2 304-8BA03	1 шт.	
		600	8PQ2 306-8BA03	1 шт.	
		800	8PQ2 308-8BA03	1 шт.	
		850	8PQ2 300-8BA08	1 шт.	
		1000	8PQ2 301-8BA03	1 шт.	

Каркас, цоколь и навесные элементы конструкции шкафа

Навесные элементы

Верхние пластины

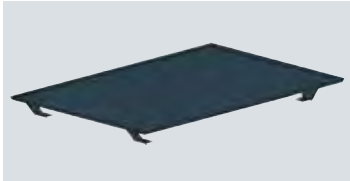
4

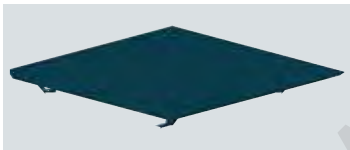
Конструкция		Номер для заказа	Разм. уп./ ед. уп.
Верхняя пластина, увеличение степени защиты IPX1			
			
i201_06810			
Глубина в мм	Ширина в мм		
400	350	8PQ2 300-4BA11	1 шт.
	400	8PQ2 304-4BA04	1 шт.
	600	8PQ2 306-4BA04	1 шт.
	800	8PQ2 308-4BA04	1 шт.
	850	8PQ2 300-4BA12	1 шт.
	1000	8PQ2 301-4BA03	1 шт.
	1200	8PQ2 302-4BA03	1 шт.
600	350	8PQ2 300-6BA15	1 шт.
	400	8PQ2 304-6BA04	1 шт.
	600	8PQ2 306-6BA04	1 шт.
	800	8PQ2 308-6BA04	1 шт.
	850	8PQ2 300-6BA16	1 шт.
	1000	8PQ2 301-6BA03	1 шт.
	1200	8PQ2 302-6BA03	1 шт.
800	350	8PQ2 300-8BA05	1 шт.
	400	8PQ2 304-8BA04	1 шт.
	600	8PQ2 306-8BA04	1 шт.
	800	8PQ2 308-8BA04	1 шт.
	850	8PQ2 300-8BA06	1 шт.
	1000	8PQ2 301-8BA03	1 шт.
	1200	8PQ2 302-8BA03	1 шт.
Верхняя пластина для углового каркаса			
			
i201_07331			
Степень защиты	Глубина в мм		
IP40	400	8PQ2 304-4BA10	1 шт.
	600	8PQ2 306-6BA10	1 шт.
	800	8PQ2 308-8BA06	1 шт.
IP55	400	8PQ2 304-4BA08	1 шт.
	600	8PQ2 306-6BA08	1 шт.
	800	8PQ2 308-8BA05	1 шт.
			
i201_07332			
Верхняя пластина для углового каркаса, защитное дополнение IPX1			
			
i201_07355			
Глубина в мм			
400		8PQ2 304-4BA11	1 шт.
600		8PQ2 306-6BA11	1 шт.
800		8PQ2 308-8BA07	1 шт.

Каркас, цоколь и навесные элементы конструкции шкафа

Навесные элементы

Задние стенки

Обзор

Задние стенки доступны со степенью защиты IP55 и IP40.
Задние стенки со степенью защиты IP55 имеют порошковое

покрытие цвета RAL 7035, а задние стенки со степенью защиты IP40 оцинкованы по методу Сендзимира.

Данные для выбора и заказа

При использовании панелей со степенью защиты IP40 верхняя пластина, дверь или задняя стенка также должны иметь степень защиты IP40.

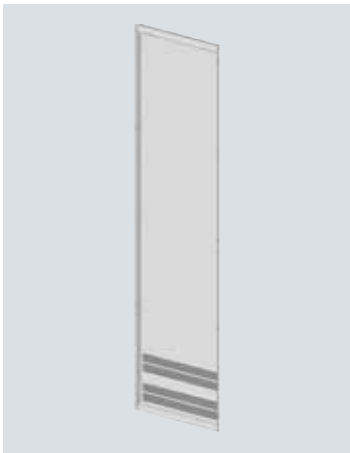
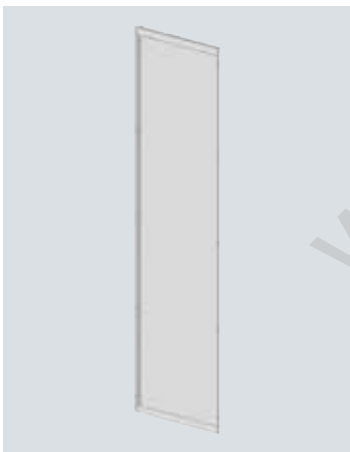
Конструкция	Номер для заказа	Разм. уп./ ед. уп.	
Задняя стенка Высота: 2000 мм			
Степень защиты	Ширина в мм		
 i201_06833	350	8PQ2 420-0BA01	1 шт.
	400	8PQ2 420-4BA02	1 шт.
	600	8PQ2 420-6BA02	1 шт.
	800	8PQ2 420-8BA02	1 шт.
	850	8PQ2 420-0BA02	1 шт.
	1000	8PQ2 420-1BA02	1 шт.
	1200	8PQ2 420-2BA02	1 шт.
 i201_06822	350	8PQ2 420-0BA03	1 шт.
	400	8PQ2 420-4BA01	1 шт.
	600	8PQ2 420-6BA01	1 шт.
	800	8PQ2 420-8BA01	1 шт.
	850	8PQ2 420-0BA04	1 шт.
	1000	8PQ2 420-1BA01	1 шт.
	1200	8PQ2 420-2BA01	1 шт.

Каркас, цоколь и навесные элементы конструкции шкафа

Навесные элементы

Боковые панели

Обзор

Боковые панели имеют порошковое покрытие и доступны со степенью защиты IP55 с или без декоративной планки.

4

Данные для выбора и заказа

Для каждого устройства заказывается один монтажный комплект боковых панелей.

	Конструкция	Номер для заказа	Разм. уп./ ед. уп.
 <p>i201_06824</p>	Боковая панель с декоративной планкой • Высота: 2000 мм • Степень защиты IP55		
	Глубина в мм		
	400	8PQ2 520-4BA01	2 шт.
	600	8PQ2 520-6BA01	2 шт.
800	8PQ2 520-8BA01	2 шт.	
 <p>i201_06823</p>	Боковая панель без декоративной планки • Высота: 2000 мм • Степень защиты IP55		
	Глубина в мм		
	400	8PQ2 520-4BA02	2 шт.
	600	8PQ2 520-6BA02	2 шт.
800	8PQ2 520-8BA02	2 шт.	

Системы сборных шин



5/2	Общие данные
5/3	Система главных сборных шин
5/9	Системы распределительных шин
5/12	Вспомогательные системы распределительных шин
5/15	Крепежные элементы для соединений сборных шин

www.TESLI.com

Системы сборных шин

Общие данные

Обзор

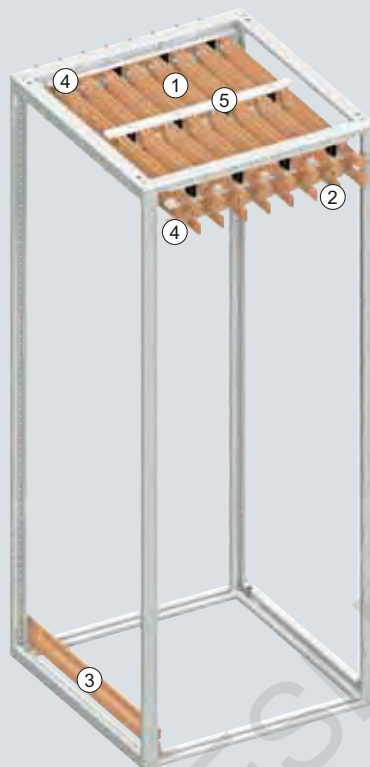



- ① Система главных шин с прямоугольным профилем
- ② Соединительный комплект главных шин
- ③ Шина РЕ
- ④ Держатель главной сборной шины
- ⑤ Шинное усиление

I201_18207

Обзор

Система главных шин в SIVACON S4 поддерживает масштабирование соответствующих номинальных токов, равных номинальным токам стандартных автоматических выключателей и трансформаторов. Шинодержатели используются для прямоугольных медных профилей. Используя 2, 4 или 8 sub-проводников на фазу, достигается высокая стойкость к короткому замыканию и возможность соединений без сверления отверстий. Применяемые стандарты упрощают обслуживание одного или нескольких распредел. шкафов.

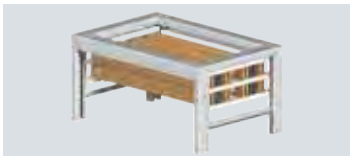
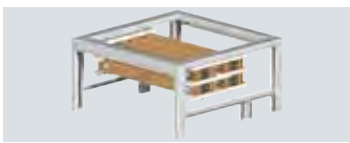
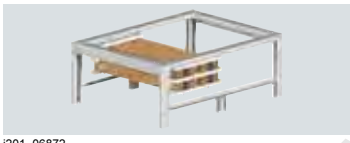
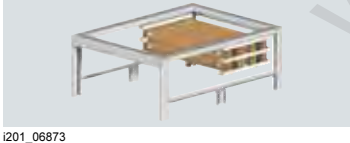
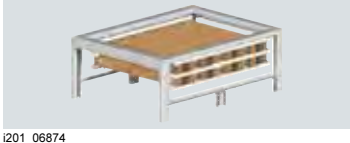
Система главных горизонтальных шин предусматривает различные конфигурации сети, такие, как TN-C, TN-S, IT и TT. Подключённые заземляющие шины PE в шкафу прошли типовые испытания (устойчивость к короткому замыканию) и обеспечивают безопасное прохождение токов в шкафу. Для сетевых систем TN-C, проведены типовые испытания соединений между PEN шиной и распределительным шкафом.

	Тип	Высота комплектации мм	Номинальный ток А	Положение системы главных шин	Функциональная рама с высотой комплектации мм	Глубина каркаса мм		
 i201_07334	Главная система сборных шин с вертикальным расположением	1800	до 1600	сзади вверху, посередине, внизу	1800	400		
 i201_06870	Главная система сборных шин в стандартном положении с горизонтальным расположением	1600	до 3200	сверху, спереди	1600	400		
 i201_06871						600		
 i201_06872						800		
 i201_06873				сверху, сзади		1600 1800	800 800	
 i201_06874				до 4000		сверху, спереди и сзади (двойная главная система сборных шин)	1600	800
 i201_06869				Главная система сборных шин со свободным расположением		1800	до 3200	переменная, сзади
					Примечание: при свободном расположении главной системы сборных шин, кроме верхнего положения, для крепления держателя сборной шины требуется монтажный комплект поперечин для каркаса глубиной 400 мм на каждый каркас.			

Системы сборных шин

Система главных сборных шин

Номинальные токи главных систем сборных шин с горизонтальным расположением шин

Сведения относятся к обычным условиям эксплуатации при установке внутри помещения в соответствии с IEC 61439-1, в особенности на температуру окружающей среды в 35 °C (среднее значение в течение более 24 ч).

При других условиях эксплуатации необходимо соблюдать поправочные коэффициенты согласно указаниям в главе «Планирование и проектирование».

Количество шин в фазе	Размеры мм	Номинальный ток I_n при температуре окружающей среды в 35 °C					
		Глубина каркаса 400 мм		Глубина каркаса 600 мм		Глубина каркаса 800 мм	
		IP ≤ IP41	IP55	IP ≤ IP41	IP55	IP ≤ IP41	IP55
2	20 × 10	1190	965	1190	965	1190	965
	30 × 10	1630	1310	1630	1310	1630	1310
4	20 × 10	1920	1420	1920	1540	1930	1650
	30 × 10	2460	1790	2490	1950	2510	2110
	40 × 10	2980	2150	3040	2350	3100	2560
	50 × 10	3220	2330	3320	2570	3410	2820
2 × 4	20 × 10	--	--	--	--	3700	3000
	30 × 10					4660	3680

Номинальные токи для главных систем сборных шин с вертикальным расположением шин

Сведения относятся к обычным условиям эксплуатации при установке внутри помещения в соответствии с IEC 61439-1, в особенности на температуру окружающей среды в 35 °C (среднее значение в течение более 24 ч).

При других условиях эксплуатации необходимо соблюдать поправочные коэффициенты согласно указаниям в главе 12 «Планирование и проектирование».

Количество шин в фазе	Размеры мм	Номинальный ток I_n при температуре окружающей среды в 35 °C	
		IP ≤ IP41	IP55
		2	20 × 10
	30 × 10	1300	1100
	40 × 10	1600	1400

Расчет сечения для РЕ-шин в зависимости от тока короткого замыкания

Указанные сечения дырочного полупроводника прошли типовое испытание в соответствии с IEC 61439-1. Согласно IEC 61439-1 также допускается расчет сечения дырочного полупроводника в 25 % от сечения внешнего провода.

Количество шин в фазе	Размеры мм	Расчетный кратковременный ток I_{cw} (ток 1-с, эффективное значение)
		кА
		2
	30 × 5	85
	40 × 5	100
	30 × 10	100

Определение числа усилений для горизонтального расположения шины в зависимости от токов короткого замыкания и ширины каркаса

Сечение шины Количество шин в фазе	Размеры мм	Ширина каркаса мм	Количество усилений в зависимости от I_{pk} , I_{cw} и ширины каркаса						
			$I_{cw} = 25 \text{ кА}$ $I_{pk} = 52,5 \text{ кА}$	$I_{cw} = 35 \text{ кА}$ $I_{pk} = 73,5 \text{ кА}$	$I_{cw} = 50 \text{ кА}$ $I_{pk} = 105 \text{ кА}$	$I_{cw} = 65 \text{ кА}$ $I_{pk} = 143 \text{ кА}$	$I_{cw} = 85 \text{ кА}$ $I_{pk} = 187 \text{ кА}$	$I_{cw} = 100 \text{ кА}$ $I_{pk} = 220 \text{ кА}$	
2	20 × 10	350/400	0	0	--	--	--	--	
		600	0	0					
		800/850	1	1					
		1000	1	1					
		1200	2	2					
		30 × 10	350/400	--	0	0			
600	0	1	1						
800/850	1	1							
1000	1	2	2						
1200	2	2							
4	20 × 10	350/400		0	0	0			
		600		0	0	1			
		800/850		1	1	2			
		1000		2	2	3			
		1200		2	2	3			
		30 × 10	350/400		0	0	0	0	
	600		0	0	1	1			
	800/850		1	1	2	2			
	1000		2	2	3	3			
	1200		2	2	3	3			
	40 × 10	350/400		--	0	0	0	0	0
		600			0	0	1	1	1
		800/850			1	1	2	2	2
		1000			1	1	3	3	3
		1200			2	2	3	3	4
		50 × 10	350/400			0	0	0	0
	600			0	0	1	1	1	
	800/850			1	1	2	2	2	
1000			1	1	3	3	3		
1200			2	2	3	3	4		
2 × 4 ¹⁾	20 × 10	350/400			--	0	0	0	
		600				1	1	1	
		800/850				2	2	2	
		1000				3	3	3	
		1200				4	4	4	
		30 × 10	350/400				0	0	0
	600					1	1	1	
	800/850					2	2	2	
	1000					3	3	3	
	1200					4	4	4	

1) Количество усилений указано на одну главную систему сборных шин. Так как главная система сборных шин для 3700 А и 4000 А состоит из двух систем, количество усилений заказывается на каждую отдельную систему.

Примечание: расчет расстояния между держателями главных сборных шин и усилениями описан в инструкции к SIVACON S4.

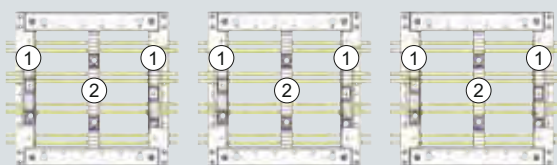

Транспортная единица с отдельной колонной

- ① Держатель главной сборной шины
② Поддержка

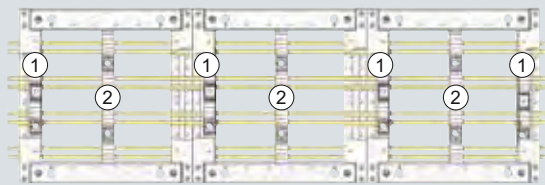

Транспортная единица с несколькими колоннами I201_18205

Примечание: количество усилений зависит от силы токов короткого замыкания и ширины каркаса.

Системы сборных шин

Система главных сборных шин

Определение числа усиления для вертикального расположения шины в зависимости от токов короткого замыкания и ширины каркаса



Сечение шины Количество шин в фазе	Размеры мм	Ширина каркаса мм	Количество усиления в зависимости от I_{pk} , I_{cw} и ширины каркаса		
			$I_{cw} = 25 \text{ кА}$ $I_{pk} = 52,5 \text{ кА}$	$I_{cw} = 35 \text{ кА}$ $I_{pk} = 73,5 \text{ кА}$	$I_{cw} = 55 \text{ кА}$ $I_{pk} = 121 \text{ кА}$
2	20 × 10	350/400	0	0	1
		600	1	1	2
		800/850	1	1	3
		1000	2	2	3
	30 × 10	350/400	0	0	1
		600	0	1	1
		800/850	0	1	2
		1000	1	2	3
	40 × 10	350/400	0	0	1
		600	0	1	1
		800/850	0	1	2
		1000	0	2	3

Примечание:

- Расчет расстояния между держателями главных сборных шин и усилениями описан в инструкции к SIVACON S4.
- Количество усиления зависит от силы токов короткого замыкания и ширины каркаса.

www.TESLI.com

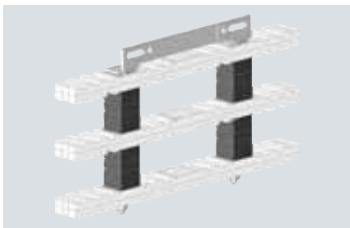
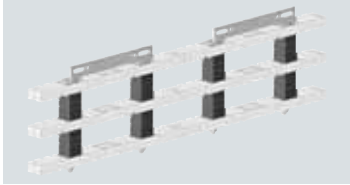
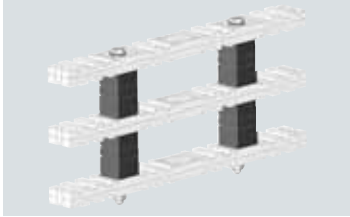
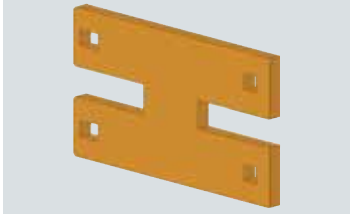

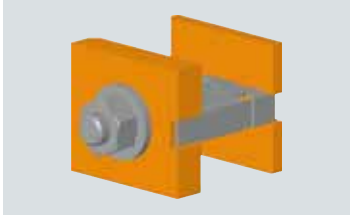

Данные для выбора и заказа

	Конструкция	Сечение отдельной шины мм × мм	Номер для заказа	Разм. уп./ ед. уп.
 i201_06862	Монтажный комплект держателя главной сборной шины до 3200 А с горизонтальным расположением, с РЕ заземляющим шинным соединением	20 × 10, 30 × 10, 40 × 10, 50 × 10	8PQ4 000-0BA04	2 шт.
 i201_06863	Монтажный комплект поддержки главной сборной шины с горизонтальным расположением	20 × 10, 30 × 10, 40 × 10, 50 × 10	8PQ4 000-0BA60	2 шт.
 i201_06864	Монтажный комплект соединительных накладок для главной сборной шины с горизонтальным расположением для L1, L2, L3, N или PEN	20 × 10, 30 × 10, 40 × 10, 50 × 10	8PQ4 000-0BA37	1 шт.
 i201_06856	Соединительный комплект главной системы сборных шин с горизонтальным расположением для L1, L2, L3, N или PEN	20 × 10 30 × 10 40 × 10 50 × 10	8PQ4 000-0BA53 8PQ4 000-0BA54 8PQ4 000-0BA56 8PQ4 000-0BA57	4 шт. 4 шт. 4 шт. 4 шт.
 i201_07335	Монтажный комплект держателя главной сборной шины до 1600 А с вертикальным расположением, с РЕ заземляющим шинным соединением	20 × 10 30 × 10 40 × 10	8PQ4 000-1BA10	2 шт.
 i201_07336	Монтажный комплект поддержки главной сборной шины с вертикальным расположением	20 × 10 30 × 10 40 × 10	8PQ4 000-1BA12	1 шт.
 i201_07338	Монтажный комплект соединительных накладок для главной сборной шины с вертикальным расположением шин для L1, L2, L3, N или PEN	20 × 10 30 × 10 40 × 10	8PQ4 000-1BA16 8PQ4 000-1BA15 8PQ4 000-1BA14	4 шт. 4 шт. 4 шт.

Системы сборных шин

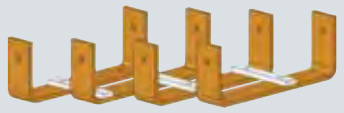
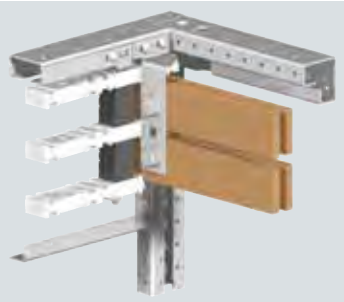
Система главных сборных шин

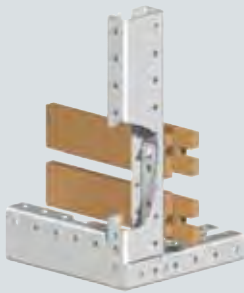
5

	Конструкция	Сечение отдельной шины мм × мм	Номер для заказа	Разм. уп./ ед. уп.
 i201_06855	Монтажный комплект соединительных накладок для РЕ-шины	20 × 5, 30 × 5, 30 × 10	8PQ4 000-0BA52	2 шт.
		40 × 5, 40 × 10, 50 × 10	8PQ4 000-0BA67	2 шт.
 i201_06881	Монтажный комплект для набора соединительных шин для двойной главной системы сборных шин	--	8PQ4 000-0BA62	1 шт.
Примечание				
<ul style="list-style-type: none"> • Без винтов, зажимных шайб и гаек. • Заказывается один на каркас. • Не устанавливается в каркасы шириной 350 и 400 мм. 				
 i201_06875	Перемычка PEN для главной системы сборных шин с горизонтальным расположением	--	8PQ4 000-0BA12	10 шт.
<ul style="list-style-type: none"> • Без винтов, зажимных шайб и гаек. • Для одного каркаса требуется одна перемычка PEN для соединения PEN-шины с каркасом. 				
 i201_07337	Перемычка PEN для главной системы сборных шин с вертикальным расположением	--	8PQ4 000-1BA13	10 шт.
<ul style="list-style-type: none"> • Без винтов, зажимных шайб и гаек. • Для одного каркаса требуется одна перемычка PEN для соединения PEN-шины с каркасом. 				
 i201_06877	Принадлежности, подключение каркаса РЕ	--	8PQ4 000-0BA82	6 шт.
Подключение каркаса РЕ-шины включено в монтажный комплект держателя главной сборной шины.				
 i201_06882	Монтажный комплект для оснащения защитой от электрической дуги	20 × 10, 30 × 10, 40 × 10, 50 × 10	8PQ9 400-0BA21	2 шт.
<ul style="list-style-type: none"> • Монтажный комплект для оснащения защитой от электрической дуги необходим для времени горения дуги от 100 до 300 мс. • Заказывается один монтажный комплект на монтажный комплект боковой стенки. 				

Обзор



i201_06883

Вертикальная каскадная система распределительных шин с профильными шинами, простое расположение



i201_06884

Вертикальная каскадная система распределительных шин с прямоугольными профилями, простое расположение

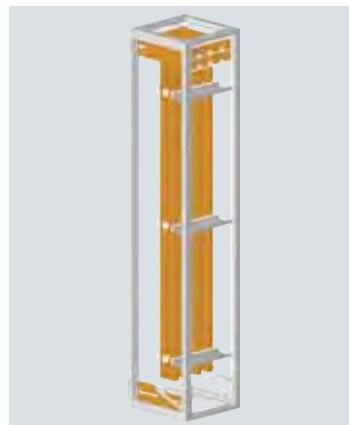

i201_06885

Вертикальная бескасадная система распределительных шин с прямоугольными профилями, простое расположение



i201_06886

Вертикальная каскадная система распределительных шин с профильными шинами, двойное расположение



i201_06887

Вертикальная каскадная система распределительных шин с прямоугольными профилями, двойное последовательное расположение



i201_06888

Вертикальная бескасадная система распределительных шин с прямоугольными профилями, двойное последовательное расположение

Номинальные токи для вертикальной каскадной системы распределительных шин

Расчетная стойкость каскадной вертикальной системы распределительных шин к кратковременному току задается такими параметрами, как количество шин в фазе, сечение, профиль шины и количество держателей. Сведения опираются на обычные условия эксплуатации при установке внутри помещения согласно IEC 61439-1, в особенности

на температуру окружающей среды в 35 °C (среднее значение в течение более 24 ч). При прочих условиях эксплуатации необходимо соблюдать поправочные коэффициенты согласно указаниям в главе «Планирование и проектирование».

Количество шин в фазе	Размеры мм	Номинальный ток при температуре окружающей среды в 35 °C		Количество шинодержателей на каркас шкафа				
		IP ≤ IP41	IP55	$I_{cw} = 25 \text{ кА}$ $I_{pk} = 52,5 \text{ кА}$	$I_{cw} = 35 \text{ кА}$ $I_{pk} = 73,5 \text{ кА}$	$I_{cw} = 50 \text{ кА}$ $I_{pk} = 105 \text{ кА}$	$I_{cw} = 65 \text{ кА}$ $I_{pk} = 143 \text{ кА}$	$I_{cw} = 85 \text{ кА}$ $I_{pk} = 187 \text{ кА}$
1	30 × 10	922	837	4	4	--	--	--
	40 × 10	1100	980	4	4	--	--	--
2	30 × 10	1530	1337	4	4	4	5	--
	40 × 10	1651	1543	4	4	4	5	--
2 × 2	30 × 10	3060	2674	--	--	2	3	4
	40 × 10	3302	3086	--	--	2	3	4
Профильная шина	30 × 30	1289	1066	2	3	4	5	--
	40 × 30	1518	1217	2	3	4	5	--
2 × профильная шина	30 × 30	2578	2132	--	--	2	3	4
	40 × 30	3036	2434	--	--	2	3	4

Системы сборных шин

Системы распределительных шин

Номинальные токи для вертикальной бескасадной системы распределительных шин

Расчетная стойкость бескасадной вертикальной системы распределительных шин к кратковременному току задается такими параметрами, как количество шин в фазе, сечение и количество усилений.

На одну систему распределительных шин выбирается один монтажный комплект держателей и опоры.

Сведения опираются на обычные условия эксплуатации при установке внутри помещения согласно IEC 60439-1, в особенности на температуру окружающей среды в 35 °С (среднее значение в течение более 24 ч). При прочих условиях эксплуатации необходимо соблюдать поправочные коэффициенты согласно указаниям в главе «Планирование и проектирование».



Количество шин в фазе	Размеры мм	Номинальный ток при температуре окружающей среды в 35 °С		Количество шинодержателей на каркас шкафа					
		IP ≤ IP41	IP55	$I_{cw} = 25 \text{ кА}$ $I_{pk} = 52 \text{ кА}$	$I_{cw} = 35 \text{ кА}$ $I_{pk} = 73 \text{ кА}$	$I_{cw} = 50 \text{ кА}$ $I_{pk} = 105 \text{ кА}$	$I_{cw} = 65 \text{ кА}$ $I_{pk} = 143 \text{ кА}$	$I_{cw} = 85 \text{ кА}$ $I_{pk} = 187 \text{ кА}$	$I_{cw} = 100 \text{ кА}$ $I_{pk} = 220 \text{ кА}$
2	20 × 10	1010	820	0	0	--	--	--	--
	30 × 10	1390	1110	0	0	2	--	--	--
4	20 × 10	1630	1207	0	0	2	2	--	--
	30 × 10	2091	1520	0	0	2	2	2	--
	40 × 10	2533	1825	0	0	0	2	2	4
	50 × 10	2737	1980	0	0	0	2	2	4



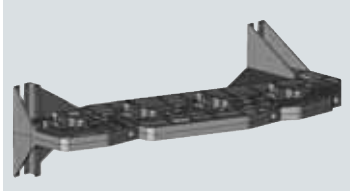
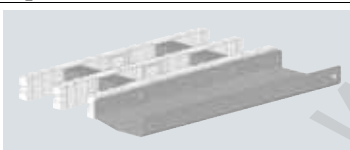
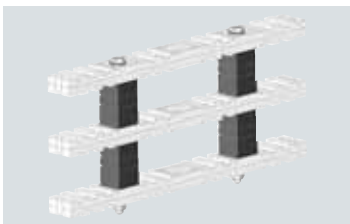

Данные для выбора и заказа

При использовании профильных шин присоединительные шины крепятся с помощью болтов с прямоугольной головкой. При использовании параллельных прямоугольных профилей для этого следует использовать винты и зажимы шин.

Примечание: в каждом монтажном комплекте имеется четыре накладки для подключения L1, L2, L3 и N к горизонтальной главной системе сборных шин.

Монтажные комплекты

Конструкция	Ширина установочного отсека мм	Размер шины мм × мм	Профиль шины	Номер для заказа	Разм. уп./ед. уп.
 Монтажный комплект держателей для вертикальной каскадной системы распределительных шин	200	40 × 30 40 × 10	Профильная шина Прямоугольный профиль	8PQ4 000-0BA63	1 шт.
				8PQ4 000-0BA63	1 шт.
				8PQ4 000-0BA32	1 шт.
				8PQ4 000-0BA32	1 шт.
 Монтажный комплект держателей для вертикальной бескасадной системы распределительных шин	200	20 × 10, 30 × 10, 40 × 10, 50 × 10	Прямоугольный профиль	8PQ4 000-0BA77	3 шт.
				400	20 × 10, 30 × 10, 40 × 10, 50 × 10
 Монтажный комплект поддержек для вертикальной бескасадной системы распределительных шин	--	20 × 10, 30 × 10, 40 × 10, 50 × 10	Прямоугольный профиль	8PQ4 000-0BA37	1 шт.
 Монтажный комплект опор для вертикальной бескасадной системы распределительных шин	200	--	--	8PQ4 000-0BA78	1 шт.
	400	--	--	8PQ4 000-0BA61	1 шт.

Конструкция		Номер для заказа	Разм. уп./ ед. уп.			
	Монтажный комплект изолированных держателей N/PEN/PE, вертикально в отсеке для подключения кабелей	8PQ4 000-0BA11	4 шт.			
	Монтажный комплект соединительных накладок, вертикальная система распределительных шин к главной системе сборных шин с горизонтальным расположением шин, верхнее монтажное положение					
Варианты	Размер шины	Положение	Глубина каркаса			
	мм × мм	Система вертикальных распределительных шин	мм			
	каскадная	справа	спереди	400	8PQ4 000-0BA45	1 шт.
			сзади	600, 800	8PQ4 000-0BA46	1 шт.
		слева	спереди	400	8PQ4 000-0BA73	1 шт.
			сзади	600, 800	8PQ4 000-0BA72	1 шт.
	каскадная	справа	спереди	400	8PQ4 000-0BA47	1 шт.
			сзади	600, 800	8PQ4 000-0BA48	1 шт.
		слева	спереди	400	8PQ4 000-0BA75	1 шт.
			сзади	600, 800	8PQ4 000-0BA74	1 шт.
бескаскадная	20 × 10, 30 × 10	---	спереди	400	8PQ4 000-0BA38	1 шт.
			сзади	600, 800	8PQ4 000-0BA40	1 шт.
	40 × 10, 50 × 10	---	спереди	400	8PQ4 000-0BA41	1 шт.
			сзади	600, 800	8PQ4 000-0BA42	1 шт.
					8PQ4 000-0BA43	1 шт.
					8PQ4 000-0BA44	1 шт.
Примечание						
<ul style="list-style-type: none"> • В каждом монтажном комплекте имеется четыре накладки для подключения L1, L2, L3 и N к горизонтальной главной системе сборных шин. • Без винтов, зажимных шайб и гаек. 						
	Зажим шины для винта M10	8PQ9 400-0BA02	20 шт.			

Системы сборных шин

Вспомогательные системы распределительных шин

Обзор

Вспомогательные системы распределительных шин могут располагаться вместе с несущим основанием и поперечинами.



Вспомогательная система распределительных шин 8GF57, бескасадная, закреплена поперечинами

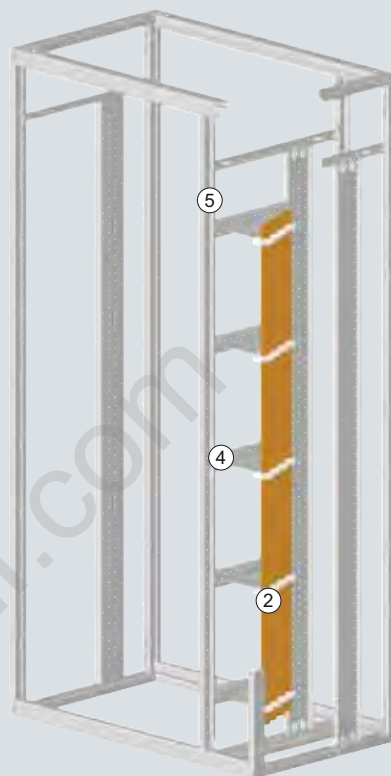

Вспомогательная система распределительных шин 8GF57, каскадная, закреплена поперечинами

- ① Держатель сборной шины, бескасадный
- ② Держатель сборной шины, каскадный
- ③ Поперечины для установки по ширине каркаса
- ④ Поперечины для установки по глубине каркаса
- ⑤ Несущая конструкция

I201_18206

Номинальный ток для токопроводящих шин, оголенные E-Cu, при температуре воздуха в 35 °C согласно DIN 4367.

Количество шин в фазе	Размеры мм	Номинальный ток при температуре шины в			Зазоры между опорными изоляторами				
		65 °C	85 °C	105 °C	$I_{cw} = 5 \text{ кА}$	$I_{cw} = 10 \text{ кА}$	$I_{cw} = 15 \text{ кА}$	$I_{cw} = 20 \text{ кА}$	$I_{cw} = 25 \text{ кА}$
		А	А	А	мм	мм	мм	мм	мм
1	15 × 5	222	293	349	600	400	--	--	--
	20 × 5	274	362	430	600	600	400	--	--
	30 × 5	379	500	595	600	600	450	352	300
	30 × 10	573	756	900	600	600	400	300	250



Данные для выбора и заказа

Вспомогательные системы распределительных шин используются для распределения токов до 630 А и кратковременно выдерживаемого тока I_{CW} до 25 кА.

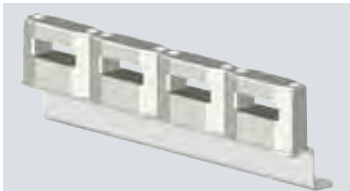

Вспомогательные системы распределительных шин с расстоянием между шинами в 50 мм могут использоваться в сочетании с монтажной системой SIKclip.

Для вспомогательной системы распределительных шин с расстоянием между шинами в 60 мм доступен большой выбор адаптеров устройства для SIRIUS, компактный силовой выключатель 3VL, а также принадлежности.

Вспомогательная система распределительных шин с расстоянием между шинами в 50 мм

Конструкция		Номер для заказа	Разм. уп./ед. уп.	
 i201_06889	Универсальный держатель сборной шины <ul style="list-style-type: none"> 4-контактный Прямоугольный профиль Высота: 200 мм 			
	Расположение	Размер шины мм × мм		
	бескасадная	15 × 5, 20 × 5, 30 × 5 30 × 10	8GF5 762 8GF5 763	1 шт. 1 шт.
	каскадная	15 × 5, 20 × 5, 30 × 5 30 × 10	8GF5 760 8GF5 761	1 шт. 1 шт.
 i201_06890				

Вспомогательная система распределительных шин с расстоянием между шинами в 60 мм, система сборных шин, принадлежности

Конструкция		Номер для заказа	Разм. уп./ед. уп.
 i201_06891	Держатель сборной шины <ul style="list-style-type: none"> Расстояние между центрами шины: 60 мм Размеры шины (мм × мм): 15 × 5, 20 × 5, 30 × 5, 30 × 10 Ширина: 20 мм Расположение: бескасадная 		
	Варианты		
	3-контактный 4-контактный	8US1 923-3AA01 8US1 923-4AA00	10 шт. 10 шт.
 i201_06892	Наконечник для держателя шины Расстояние между центрами шины: 60 мм		
	Варианты		
	3-контактный 4-контактный	8US1 922-1AC00 8US1 922-1AB00	10 шт. 1 шт.

Системы сборных шин

Вспомогательные системы распределительных шин

Медные шины

	Конструкция	Резьба	Ток А	ΔT К	Длина мм	Сечение мм × мм	Номер для заказа	Разм. уп./ ед. уп.
 i201_06860	Медная шина, цельная, перфорированная с резьбой	M6	--	--	2000	15 × 5	8GF5 751	1 шт.
						25 × 5	8GF5 737	1 шт.
						30 × 5	8GF5 742	1 шт.
 i201_06860	Медная шина, цельная, перфорированная	для M10	--	--	2000	40 × 5	8PQ4 000-0BA81	1 шт.
					1750	60 × 5	8PQ4 000-1BA05	1 шт.
					2000	30 × 10	8GF5 752	1 шт.
						40 × 10	8PQ4 000-0BA24	1 шт.
 i201_06859	Медная шина, цельная	--	--	--	2000	20 × 5	8PQ4 000-0BA83	1 шт.
						30 × 5	8PQ4 000-0BA85	1 шт.
						40 × 5	8PQ4 000-0BA80	1 шт.
						15 × 10	8PQ4 000-1BA04	1 шт.
						20 × 10	8PQ4 000-0BA84	1 шт.
						30 × 10	8PQ4 000-0BA86	1 шт.
						40 × 10	8PQ4 000-0BA17	1 шт.
						50 × 10	8PQ4 000-0BA18	1 шт.
						60 × 10	8PQ4 000-0BA87	1 шт.
						80 × 10	8PQ4 000-0BA88	1 шт.
						100 × 10	8PQ4 000-1BA00	1 шт.
 i201_06861	Медная шина, гибкая, изолированная	--	160	40	2000	13 × 3 × 0,5	8GF5 686	1 шт.
			250	20		20 × 5 × 1	8GF5 681	1 шт.
			250	40		16 × 4 × 0,8	8GF5 687	1 шт.
			400	40		24 × 4 × 1	8GF5 688	1 шт.
			630	40		40 × 5 × 1	8GF5 690	1 шт.
			800	30		40 × 10 × 1	8PQ4 000-1BA03	1 шт.
			1000	40		40 × 10 × 1	8PQ4 000-1BA03	1 шт.
			1000	50		32 × 10 × 1	8PQ4 000-1BA02	1 шт.
1250	50		40 × 10 × 1	8PQ4 000-1BA03	1 шт.			
 i201_06858	Медная шина, профильная шина	--	--	--	1610	30 × 30	8PQ4 000-0BA27	4 шт.
						40 × 30	8PQ4 000-0BA26	4 шт.
 i201_06893	Изолирующий профиль для сборной шины Прямоугольный профиль	Размеры шины		Длина				
		мм × мм		мм				
		20 × 5, 30 × 5		1000				
20 × 10, 30 × 10		1000		8US1 922-2BA00	10 шт.			

Обзор

Гарантия надёжности соединения медных шин, это выбор качественного крепления, необходимого размера, соответствующих выбранной задаче.

В нижеследующей таблице приводится обзор различных медных шин и варианты комбинаций крепежа с тем, чтобы облегчить выбор.

Данные для выбора и заказа

Указанное количество крепежных элементов необходимо для соединения 4-полюсной системы.

Правила для вычисления длины винта для разных шинных размеров:

- Длина винта под M8 = шинный профиль+15 мм
- Длина винта под M10, M12 = шинный профиль+20 мм

Конструкция	Профиль	Сечение мм × мм	Кол-во	Номер для заказа	Описание	
Главная система сборных шин с двумя отдельными шинами на фазу						
Подключение главной сборной шины к распределительная шина	каскадная вертикальная распределительная шина	Профильная шина	30 × 30,	4	8PQ9 500-0BA14	Винт с полупотайной четырехгранной головкой DIN 603 - M10 × 35 Болт с прямоугольной головкой M10 × 25 Зажимная шайба DIN 6796 - 10 Шестигранная гайка ISO 4032 - M10
			40 × 30	8	8PQ9 500-0BA01	
				12	8PQ9 500-0BA60	
				12	8PQ9 500-0BA05	
	Шина с прямоугольным профилем	2 × 30 × 10	4	8PQ9 500-0BA14	Винт с полупотайной четырехгранной головкой DIN 603 - M10 × 35 Винт с полупотайной четырехгранной головкой DIN 603 - M10 × 55 Шинный зажим Зажимная шайба DIN 6796 - 10 Шестигранная гайка ISO 4032 - M10	
			8	8PQ9 500-1BA36		
			8	8PQ9 400-0BA02		
			12	8PQ9 500-0BA60		
		2 × 40 × 10	4	8PQ9 500-0BA14	Винт с полупотайной четырехгранной головкой DIN 603 - M10 × 35 Винт с полупотайной четырехгранной головкой DIN 603 - M10 × 65 Шинный зажим Зажимная шайба DIN 6796 - 10 Шестигранная гайка ISO 4032 - M10	
			8	8PQ9 500-1BA25		
			8	8PQ9 400-0BA02		
			12	8PQ9 500-0BA60		
бескаскадная вертикальная распределительная шина	Шина с прямоугольным профилем	2 × 20 × 10,	12	8PQ9 500-0BA14	Винт с полупотайной четырехгранной головкой DIN 603 - M10 × 35 Зажимная шайба DIN 6796 - 10 Шестигранная гайка ISO 4032 - M10	
		2 × 40 × 10	12	8PQ9 500-0BA60		
			12	8PQ9 500-0BA05		
		4 × 40 × 10,	8	8PQ9 500-0BA14		Винт с полупотайной четырехгранной головкой DIN 603 - M10 × 35 Винт с полупотайной четырехгранной головкой DIN 603 - M10 × 45 Зажимная шайба DIN 6796 - 10 Шестигранная гайка ISO 4032 - M10
4 × 50 × 10	8	8PQ9 500-0BA16				
	16	8PQ9 500-0BA60				
	16	8PQ9 500-0BA05				
Каркас-каркас, соединение главной системы сборных шин	L1... 3, N (PEN)	Шина с прямоугольным профилем	2 × 20 × 10,	8	8PQ9 500-0BA16	Винт с полупотайной четырехгранной головкой DIN 603 - M10 × 45 Зажимная шайба DIN 6796 - 10 Шестигранная гайка ISO 4032 - M10
			2 × 30 × 10	8	8PQ9 500-0BA60	
				8	8PQ9 500-0BA05	
Подключение перемычки PEN главной сборной шины к каркасу	PEN (одна на каркас)	--	--	2	8PQ9 500-0BA34	Резьбонарезающий винт DIN 7500 - M6 × 10 Винт с полупотайной четырехгранной головкой DIN 603 - M10 × 35 Зажимная шайба DIN 6796 - 10 Шестигранная гайка ISO 4032 - M10
				1	8PQ9 500-0BA14	
				1	8PQ9 500-0BA60	
				1	8PQ9 500-0BA05	
Главная система сборных шин с четырьмя отдельными шинами на фазу						
Подключение главной сборной шины к распределительная шина	каскадная вертикальная распределительная шина	Профильная шина	30 × 30,	4	8PQ9 500-0BA16	Винт с полупотайной четырехгранной головкой DIN 603 - M10 × 45 Болт с прямоугольной головкой M10 × 25 Шинный зажим Зажимная шайба DIN 6796 - 10 Шестигранная гайка ISO 4032 - M10
			40 × 30	8	8PQ9 500-0BA01	
				8	8PQ9 400-0BA02	
				12	8PQ9 500-0BA60	
	Шина с прямоугольным профилем	2 × 30 × 10	4	8PQ9 500-0BA16	Винт с полупотайной четырехгранной головкой DIN 603 - M10 × 45 Винт с полупотайной четырехгранной головкой DIN 603 - M10 × 55 Шинный зажим Зажимная шайба DIN 6796 - 10 Шестигранная гайка ISO 4032 - M10	
			8	8PQ9 500-1BA36		
			8	8PQ9 400-0BA02		
			12	8PQ9 500-0BA60		
		2 × 40 × 10	4	8PQ9 500-0BA16	Винт с полупотайной четырехгранной головкой DIN 603 - M10 × 45 Винт с полупотайной четырехгранной головкой DIN 603 - M10 × 65 Зажимная шайба DIN 6796 - 10 Шестигранная гайка ISO 4032 - M10	
			8	8PQ9 500-1BA25		
			12	8PQ9 500-0BA60		
			12	8PQ9 500-0BA05		
бескаскадная вертикальная распределительная шина	Шина с прямоугольным профилем	2 × 20 × 10,	12	8PQ9 500-0BA16	Винт с полупотайной четырехгранной головкой DIN 603 - M10 × 45 Зажимная шайба DIN 6796 - 10 Шестигранная гайка ISO 4032 - M10	
		2 × 40 × 10	12	8PQ9 500-0BA60		
			12	8PQ9 500-0BA05		
		4 × 40 × 10,	16	8PQ9 500-0BA16		Винт с полупотайной четырехгранной головкой DIN 603 - M10 × 45 Зажимная шайба DIN 6796 - 10 Шестигранная гайка ISO 4032 - M10
4 × 50 × 10	16	8PQ9 500-0BA60				
	16	8PQ9 500-0BA60				
	16	8PQ9 500-0BA05				
Каркас-каркас, соединение главной системы сборных шин	L1... 3, N (PEN)	Шина с прямоугольным профилем	4 × 20 × 10,	8	8PQ9 500-0BA16	Винт с полупотайной четырехгранной головкой DIN 603 - M10 × 45 Зажимная шайба DIN 6796 - 10 Шестигранная гайка ISO 4032 - M10
			4 × 30 × 10	8	8PQ9 500-0BA60	
				8	8PQ9 500-0BA05	
Подключение перемычки PEN главной сборной шины к каркасу	PEN (одна на каркас)	--	--	2	8PQ9 500-0BA34	Резьбонарезающий винт DIN 7500 - M6 × 10 Винт с полупотайной четырехгранной головкой DIN 603 - M10 × 45 Зажимная шайба DIN 6796 - 10 Шестигранная гайка ISO 4032 - M10
				1	8PQ9 500-0BA16	
				1	8PQ9 500-0BA60	
				1	8PQ9 500-0BA05	

Системы сборных шин

Для заметок

5

WWW.TESLI.COM

Монтажные комплекты для защитных и коммутационных аппаратов

6



6/2	Общие данные
6/3	Монтажные комплекты автоматических выключателей 3WL
6/6	Собственные наборы подключения для автоматических выключателей 3WL
6/7	Поставляемые наборы подключения для автоматических выключателей 3WL
6/8	Монтажные комплекты для компактных автоматических выключателей 3VL
6/11	в горизонтальном положении с фронтальной панелью
6/15	в вертикальном положении с фронтальной панелью
6/18	в горизонтальном положении с модульной дверью
6/22	в вертикальном положении с модульной дверью
6/23	Монтажные комплекты для компактных автоматических выключателей 3VT
6/24	в горизонтальном положении
6/25	в вертикальном положении
6/26	Монтажные комплекты для разъединителей 3K
6/30	Монтажные комплекты для разъединителей 3NP
6/32	Монтажные комплекты для разъединителей-предохранителей 3NJ4
6/35	Монтажные комплекты для разъединителей-предохранителей 3NJ6
6/38	Монтажные комплекты для модульных устройств
6/41	Монтажные комплекты для системы 8GK4
6/43	Монтажные комплекты 8GK4 для модульных устройств
6/44	Монтажные комплекты 8GK4 для присоединительных зажимов
6/45	Монтажные комплекты 8GK4 для монтажных плат
6/46	Монтажные комплекты 8GK4 для пустых полей
6/47	Монтажные комплекты 8GK4 для разъединителей-предохранителей 3NP4
6/48	Монтажные комплекты 8GK4 для компактных автоматических выключателей 3VL
6/49	Монтажные комплекты 8GK4 для разъединителей-предохранителей 3NJ4
6/50	Монтажные комплекты 8GK4 для цоколей предохранителей
6/51	Монтажные комплекты для модульных устройств — SIKclip

WWW.TESLI.CO

Общие данные

Обзор

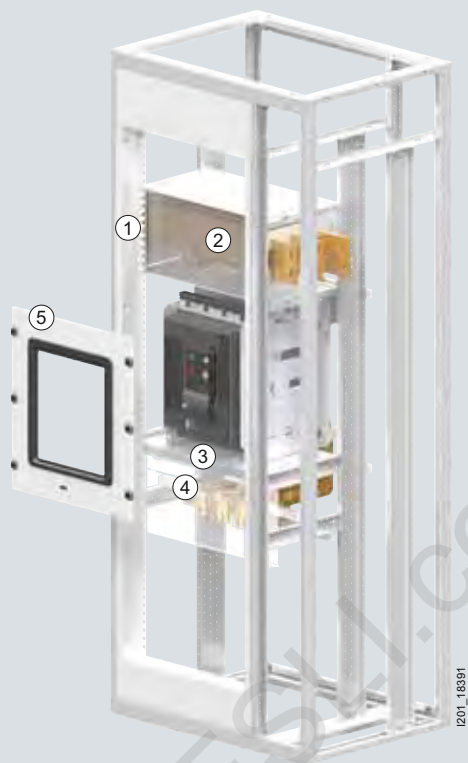

- ① Функциональная рама
- ② Монтажный комплект для подключения к каскадной шинной системе
- ③ Монтажный комплект для автоматического выключателя 3WL
- ④ Монтажный комплект для подключения к кабельной системе
- ⑤ Панель с уплотнительной рамой для 3WL

Обзор

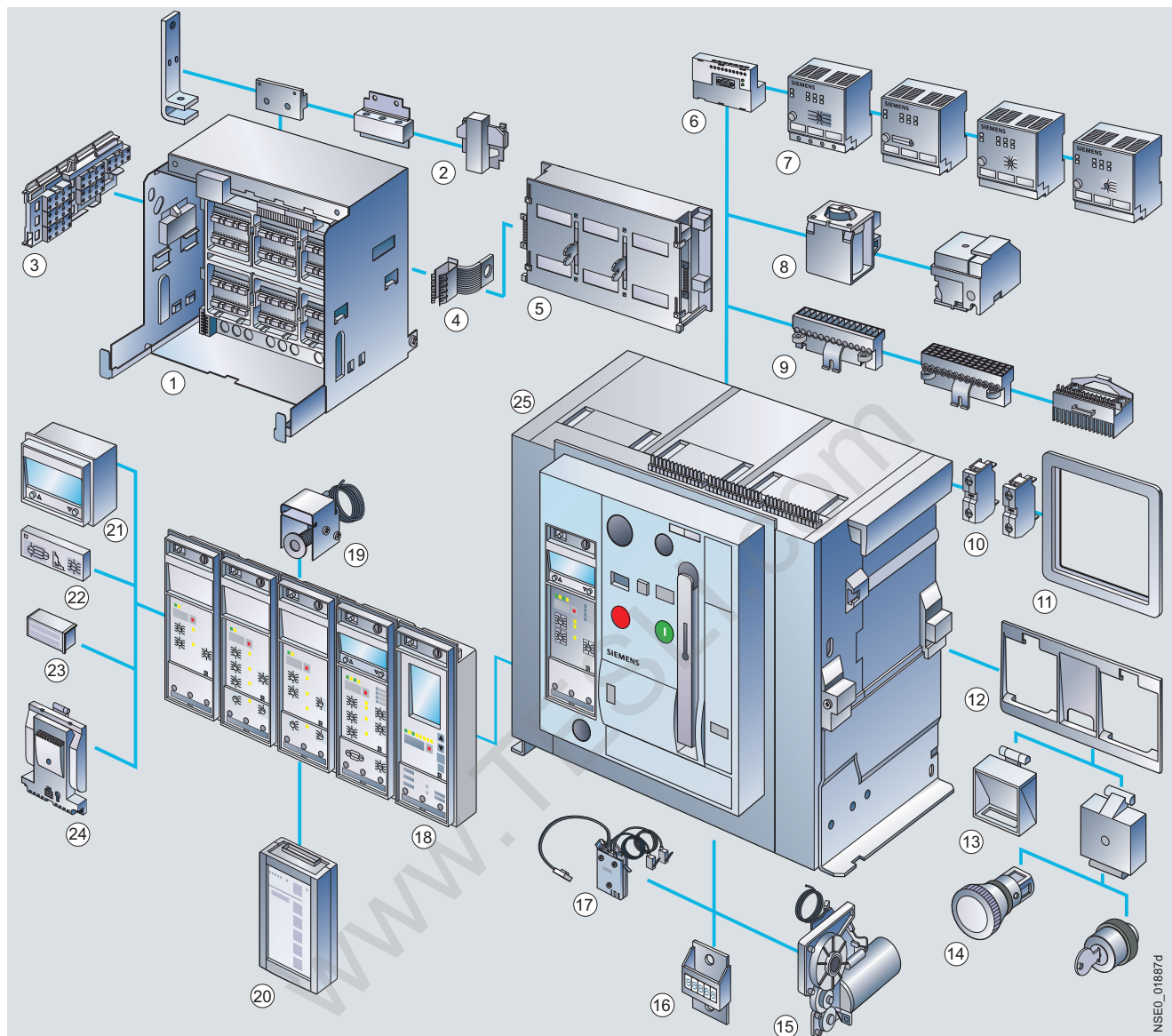

- | | |
|--|---|
| ① Корзина для выкатного исполнения автомата | ⑭ Кнопка аварийного выключения, блокировочная кнопка с ключом |
| ② Главные выводы | ⑮ Моторный привод |
| ③ Блок микровыключателей положения корзины | ⑯ Счетчик циклов включения/отключения |
| ④ Контакт заземления | ⑰ Микровыключатель состояния автомата |
| ⑤ Шторки | ⑱ Электронный блок распределителя (ETU) |
| ⑥ Модуль COM15 PROFIBUS или модуль COM16 MODBUS | ⑲ Соленоид блока ETU |
| ⑦ Внешние модули CubicleBUS | ⑳ Тестер проверки блока ETU |
| ⑧ Включающий соленоид, дополнительный распределитель | ㉑ Дисплей блока ETU |
| ⑨ Разъемы для подключения цепей управления | ㉒ Модуль блока ETU для защиты от КЗ на землю |
| ⑩ Блок дополнительных контактов | ㉓ Модуль номинального тока блока ETU |
| ⑪ Уплотнительная рама двери | ㉔ Измерительный модуль |
| ⑫ Блокировочная рамка кнопок автомата | ㉕ Автоматический выключатель SENTRON 3WL |
| ⑬ Крышки блокировочной рамки | |

NSEO_01887d

Монтажные комплекты для автоматических выключателей 3WL

6

Типоразмер	I			II		
Тип	3WL11			3WL12		
Класс коммутационной способности	N	S	N	S	H	
Коммутационная способность при коротком замыкании						
Номинальное рабочее напряжение U_e до 415 В перем. тока						
I_{cu}	кА 55	66	66	80	100	
I_{cs}	кА 55	66	66	80	100	
I_{cm}	кА 121	145	145	176	220	
Номинальное рабочее напряжение U_e до 500 В перем. тока						
I_{cu}	кА 55	66	66	80	100	
I_{cs}	кА 55	66	66	80	100	
I_{cm}	кА 121	145	145	176	220	
Номинальное рабочее напряжение U_e до 690 В перем. тока						
I_{cu}	кА 42	50	50	75	85	
I_{cs}	кА 42	50	50	75	85	
I_{cm}	кА 88	105	105	165	187	
Номинальное рабочее напряжение U_e до 1000 В/1150 В перем. тока						
I_{cu}	кА --	--	--	--	50	
I_{cs}	кА --	--	--	--	50	
I_{cm}	кА --	--	--	--	105	
Номинальный кратковременно допустимый ток I_{cw} автоматического выключателя³⁾						
0,5 с	кА 50	66	66	80	100	
1 с	кА 42	50	55	66	80	
2 с	кА 29,5	35	39	46	65 ¹⁾ /70 ²⁾	
3 с	кА 24	29	32	37	50 ¹⁾ /65 ²⁾	
Номинальный ток короткого замыкания I_{cc} автоматического выключателя						
до 500 В перем. тока	кА 50	66	66	80	100	
до 690 В перем. тока	кА 42	50	50	75	85	
до 1000 В/1150 В перем. тока	кА --	--	--	--	50 ⁴⁾	

1) Типоразмер II с I_n макс. 2500 А.2) Типоразмер II с I_n макс. 3200 А и I_n макс. 4000 А.3) При номинальном напряжении = 690 В значение I_{cw} силового выключателя не может быть больше, чем значение I_{cu} или значение I_{cs} при 690 В.4) Номинальное рабочее напряжение $U_e = 1150$ В.

Типоразмер	I			II							
Тип	до 3WL11 10 3WL11 12 3WL11 16			3WL12 08	3WL12 10	3WL12 12	3WL12 16	3WL12 20	3WL12 25	3WL12 32	
Минимальные сечения основного провода	Кол-во	1	2	2	1	1	2	2	2	3	3
Шины, медные чистые или крашенные, черные	мм ²	60 × 10	40 × 10	50 × 10	50 × 10	60 × 10	40 × 10	50 × 10	50 × 10	50 × 10	100 × 10

Дополнительная информация содержится в технической документации автоматического выключателя 3WL.

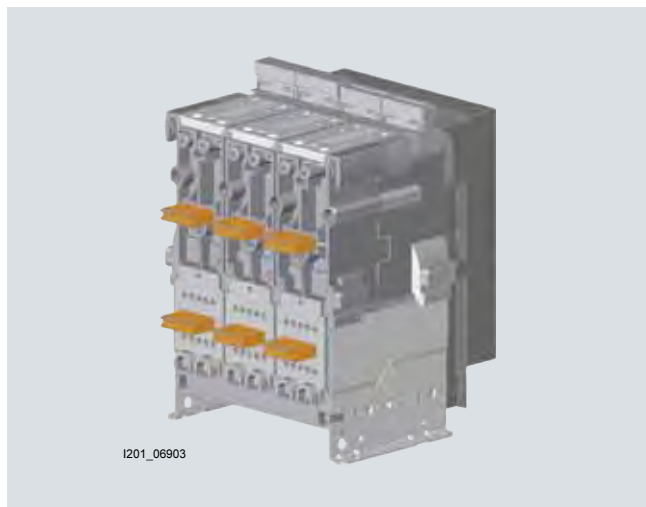

I201_06903

Автоматический выключатель 3WL с горизонтальными подключениями фиксированной установки

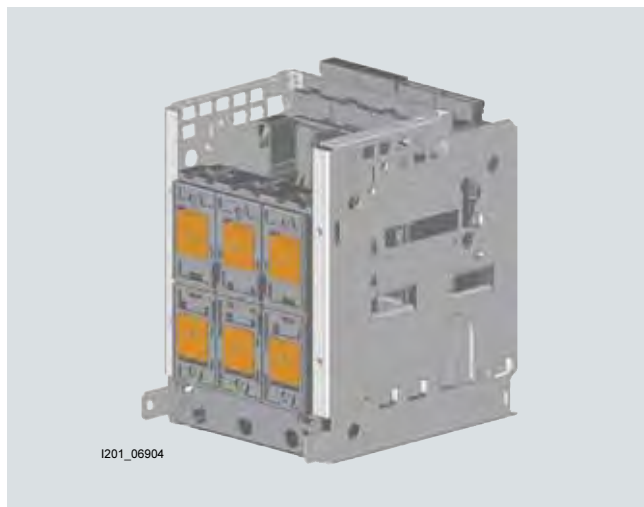

I201_06904

Автоматический выключатель 3WL с фланцевыми подключениями. Выдвижное исполнение

Данные для выбора и заказа

Общие сведения

Для установки автоматов типа 3WL в шкафы необходимо:

- Монтажный комплект для автоматов типа 3WL
- Комплект монтажных опор
- Вставка лицевой панели под автомат 3WL
- Комплект соединительных шин главных выводов
- Комплект поддерживающей конструкции соединительных шин главных выводов автомата.

Горизонтальные монтажные панели подходят для автоматов различных типоразмеров, как в стационарном, так и в выкатном исполнении.

Монтажные комплекты для установки автоматов типа 3WL могут быть смонтированы в шкафах глубиной 600 мм или 800 мм.





Код рамки на окно вставки лицевой панели 3WL 9111-0AP01-0AA0.

- Монтажные комплекты крышки и модульной двери IP4X подготовлены для установки относящейся к 3WL уплотнительной дверной рамы 3WL9 111-0AP01-0AA0.

- Монтажный комплект модульной двери IP55 подготовлен для установки относящегося к 3WL защитного кожуха IP55 3WL9 111-0AP02-0AA0. Комбинация из уплотнительной дверной рамы и защитного кожуха IP55 не допускается, уплотнительная дверная рама и защитный кожух не входят в комплект поставки.

Примечание

Автоматические выключатели типа 3WL1240 могут быть установлены только в шкафах глубиной 800 мм.

Конструкция				Номер для заказа	Номер для заказа	Номер для заказа
Монтажные комплекты для автоматов 3WL, в стационарном и выкатном исполнении с панелью Высота ответвления: 550 мм						
				I201_06901	I201_06902	
Типоразмер	Ширина установочного отсека мм	Кол-во полюсов	Минимальная глубина мм	Кронштейн с DIN-рейкой	Панель	
I	600	3	600	8PQ6 000-3BA31	8PQ2 055-6BA05	
		4	600	8PQ6 000-3BA31	8PQ2 055-6BA07	
	800	3/4	600	8PQ6 000-3BA32	8PQ2 055-8BA04	
II	600	3	600	8PQ6 000-3BA31	8PQ2 055-6BA05	
		3	600	8PQ6 000-3BA32	8PQ2 055-8BA07	
	800	4	600	8PQ6 000-3BA32	8PQ2 055-8BA05	
Монтажные комплекты для автоматов 3WL, в стационарном и выкатном исполнении с модульной дверью Высота ответвления: 550 мм						
				I201_07381	I2010_07302	I201_07303
Типоразмер	Ширина установочного отсека мм	Кол-во полюсов	Минимальная глубина мм	Кронштейн с DIN-рейкой	Модульная дверь, IP4X	Модульная дверь, IP55
I	400	3	400	8PQ6 000-5BA25	8PQ2 055-4BA12	--
	600	3/4	400	8PQ6 000-5BA26	8PQ2 055-6BA16	8PQ2 055-6BA17
II	600 ¹⁾	3	400	8PQ6 000-5BA26	8PQ2 055-6BA16	8PQ2 055-6BA17
	800	3/4	600	8PQ6 000-5BA24	8PQ2 055-8BA08	8PQ2 055-8BA10

¹⁾ Монтажный комплект «Кронштейн с DIN-рейкой» может использоваться только для автоматического выключателя в выкатном исполнении.

Собственные наборы подключения для автоматических выключателей 3WL

Данные для выбора и заказа

Общие сведения



- Собственные наборы подключения включают все необходимые поперечины, держатели, поддержки и стандартные детали, все необходимые для изготовления чертежи и информацию о самостоятельном изготовлении медных шин.
- При изготовлении и установке в соответствии с предоставленной информацией проведение повторного типового испытания согласно IEC 61439-1 силами изготовителя распределительного устройства не требуется. Для всех предлагаемых вариантов имеется свидетельство о типовом испытании в соответствии с IEC 61439-1.
- С вариантами подключения к кабелю и подключения к каскадной системе вертикальных распределительных шин доступны комплекты присоединительных шин, практичные в плане установки преобразователя и количества мест подключения кабелей в соответствии с номинальным током автоматических выключателей. Благодаря комбинации вариантов возможны такие функции, как питающие и отводящие или соединительные.

Примечание

- Собственный набор подключения автоматических выключателей 3WL занимает указанную монтажную высоту над или под выключателем. Для вывода, сгибания и подключения кабелей необходимо оставить дополнительное свободное пространство.

Внимание

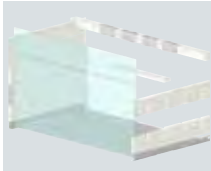
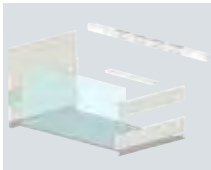
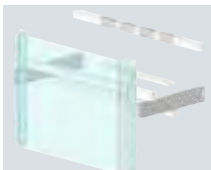
- Медная присоединительная конструкция для автоматического выключателя 3WL с горизонтальными подключениями для **стационарного исполнения**.
- Медная присоединительная конструкция для открытого силового выключателя 3WL с **фланцевыми подключениями для выкатного исполнения**.

Конструкция		Номер для заказа		Разм. уп./ед. уп.				
 <p>Собственный набор подключения автоматического выключателя 3WL к каскадной распределительной шинной системе соответственно 3/4-полюсный.</p>								
Типо-размер	Тип облицовки Спереди	Ширина установочного отсека мм	Вид установки	Высота установки				
				над выключателем мм	под выключателем мм			
	I	400 ¹⁾	Стационарная версия	250	300	8PQ6 000-5BA48	1 шт.	
			Выдвижная версия	250	300	8PQ6 000-5BA50	1 шт.	
		600	Стационарная версия	250	300	8PQ6 000-5BA51	1 шт.	
			Выдвижная версия	250	300	8PQ6 000-5BA52	1 шт.	
	Панель	600	Стационарная версия	250	300	8PQ6 000-5BA45	1 шт.	
			Выдвижная версия	250	300	8PQ6 000-5BA45	1 шт.	
		800	Стационарная версия	250	300	8PQ6 000-5BA46	1 шт.	
			Выдвижная версия	250	300	8PQ6 000-5BA46	1 шт.	
II	Модульная дверь	800	Стационарная версия	300	350	8PQ6 000-5BA53	1 шт.	
			Выдвижная версия	300	350	8PQ6 000-5BA53	1 шт.	
	Панель	800	Стационарная версия	300	350	8PQ6 000-5BA47	1 шт.	
			Выдвижная версия	300	350	8PQ6 000-5BA47	1 шт.	
 <p>Собственный набор подключения автоматического выключателя 3WL к системе подключения кабелей соответственно 3/4-полюсный.</p>								
Типо-размер	Тип облицовки Спереди	Ширина установочного отсека мм	Вид установки	Высота установки				
				над выключателем мм	под выключателем мм			
	I	400 ¹⁾	Стационарная версия	250	300	8PQ6 000-5BA78	1 шт.	
			Выдвижная версия	250	300	8PQ6 000-5BA80	1 шт.	
		600	Стационарная версия	250	300	8PQ6 000-5BA81	1 шт.	
			Выдвижная версия	250	300	8PQ6 000-5BA82	1 шт.	
	Панель	600	Стационарная версия	200	250	8PQ6 000-5BA75	1 шт.	
			Выдвижная версия	200	250	8PQ6 000-5BA75	1 шт.	
		800	Стационарная версия	200	250	8PQ6 000-5BA76	1 шт.	
			Выдвижная версия	200	250	8PQ6 000-5BA76	1 шт.	
	II	Модульная дверь	800	Стационарная версия	350	400	8PQ6 000-5BA83	1 шт.
				Выдвижная версия	350	400	8PQ6 000-5BA83	1 шт.
		Панель	800	Стационарная версия	350	400	8PQ6 000-5BA77	1 шт.
				Выдвижная версия	350	400	8PQ6 000-5BA77	1 шт.

¹⁾ Набор 3- полюсный в соответствии с монтажным комплектом выключателя

Данные для выбора и заказа

Общие сведения



Поставляемые конструктивные элементы медных шин для собственных блоков содержат все принадлежности основному собственному блоку медные шины. Их механическая часть подготовлена для непосредственной установки.

Примечание

- При выборе учитывается ситуация установки соответствующего собственного блока. Комбинация из собственного блока и поставляемого конструктивного элемента дает полную конфигурацию, если собственноручное изготовление медных шин не выполняется или невозможно. Шины, поставляемые в конструктивном элементе медных

шин для собственных блоков по качеству, размерам, отверстиям и изгибам полностью соответствуют предоставленной информации в собственных блоках. Необходимые для установки стандартные детали уже имеются в собственных блоках.

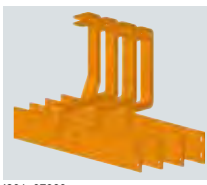
- Конструкция прошла типовое испытание путем проверки по IEC 61439-1 и ее пригодность подтверждена в соответствии со спецификациями.
- Медная присоединительная конструкция для автоматического выключателя 3WL с горизонтальными подключениями для стационарного исполнения.
- Медная присоединительная конструкция для автоматического выключателя 3WL с фланцевыми подключениями для выкатного исполнения.

Конструкция						Номер для заказа	Разм. уп./ед. уп.	
Поставляемый набор медных шин для собственного блока подключения автоматического выключателя 3WL к каскадной распределительной шинной системе соответственно 4-полюсный.								
	Типо-размер	Тип облицовки Спереди	Ток А	Ширина установочного отсека мм	Вид установки			
 I201_07383	I	Модульная дверь	1600	400 ¹⁾	Стационарная версия	8PQ6 000-5BA36	1 шт.	
				600	Выдвижная версия	8PQ6 000-5BA37	1 шт.	
	Панель	1600	600	800	Стационарная версия	8PQ6 000-5BA38	1 шт.	
					Выдвижная версия	8PQ6 000-5BA40	1 шт.	
				800	Стационарная версия	8PQ6 000-6BA08	1 шт.	
					Выдвижная версия	8PQ6 000-6BA06	1 шт.	
 I201_07382	II	Модульная дверь	2000	800	Стационарная версия	8PQ6 000-5BA41	1 шт.	
				800	Выдвижная версия	8PQ6 000-5BA42	1 шт.	
	Панель	2000	800	800	Стационарная версия	8PQ6 000-5BA43	1 шт.	
					Выдвижная версия	8PQ6 000-5BA44	1 шт.	
				800	Стационарная версия	8PQ6 000-6BA12	1 шт.	
					Выдвижная версия	8PQ6 000-6BA11	1 шт.	
	800	Стационарная версия	8PQ6 000-6BA14	1 шт.				
		Выдвижная версия	8PQ6 000-6BA13	1 шт.				
	Поставляемый набор медных шин для собственного блока подключения автоматического выключателя 3WL к системе подключения кабелей соответственно 4-полюсный.							
		Типо-размер	Тип облицовки Спереди	Ток А	Ширина установочного отсека мм	Вид установки		
 I201_07387	I	Модульная дверь	1600	400 ¹⁾	Стационарная версия	8PQ6 000-5BA54	1 шт.	
				600	Выдвижная версия	8PQ6 000-5BA55	1 шт.	
	Панель	1600	600	800	Стационарная версия	8PQ6 000-5BA56	1 шт.	
					Выдвижная версия	8PQ6 000-5BA57	1 шт.	
				800	Стационарная версия	8PQ6 000-6BA16	1 шт.	
					Выдвижная версия	8PQ6 000-6BA15	1 шт.	
 I201_07386	II	Модульная дверь	2000	800	Стационарная версия	8PQ6 000-5BA58	1 шт.	
				800	Выдвижная версия	8PQ6 000-5BA60	1 шт.	
	Панель	2000	800	800	Стационарная версия	8PQ6 000-5BA61	1 шт.	
					Выдвижная версия	8PQ6 000-5BA62	1 шт.	
				800	Стационарная версия	8PQ6 000-6BA18	1 шт.	
					Выдвижная версия	8PQ6 000-6BA17	1 шт.	
	800	Стационарная версия	8PQ6 000-6BA21	1 шт.				
		Выдвижная версия	8PQ6 000-6BA20	1 шт.				

1) 3-полюсный в соответствии с монтажным комплектом выключателя

Монтажные комплекты для компактного автоматического выключателя 3VL

Обзор

6

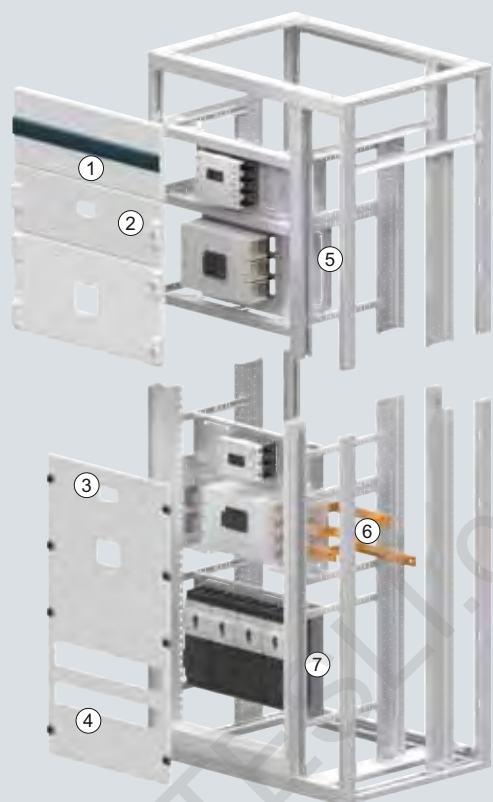

- ① Наружная панель перед основным отсеком
- ② Модульная дверь с вырезом для прямого привода
- ③ Панель для компактного автоматического выключателя 3VL одиночная установка
- ④ Панель для компактного автоматического выключателя 3VL многократная установка
- ⑤ Монтажный комплект для компактного автоматического выключателя 3VL, горизонтальный
- ⑥ Монтажный комплект медного подключения к каскадной распределительной шинной системе
- ⑦ Монтажный комплект для компактного автоматического выключателя 3VL, вертикальный

Монтажные комплекты для защитных и коммутационных аппаратов

Монтажные комплекты для компактного автоматического выключателя 3VL

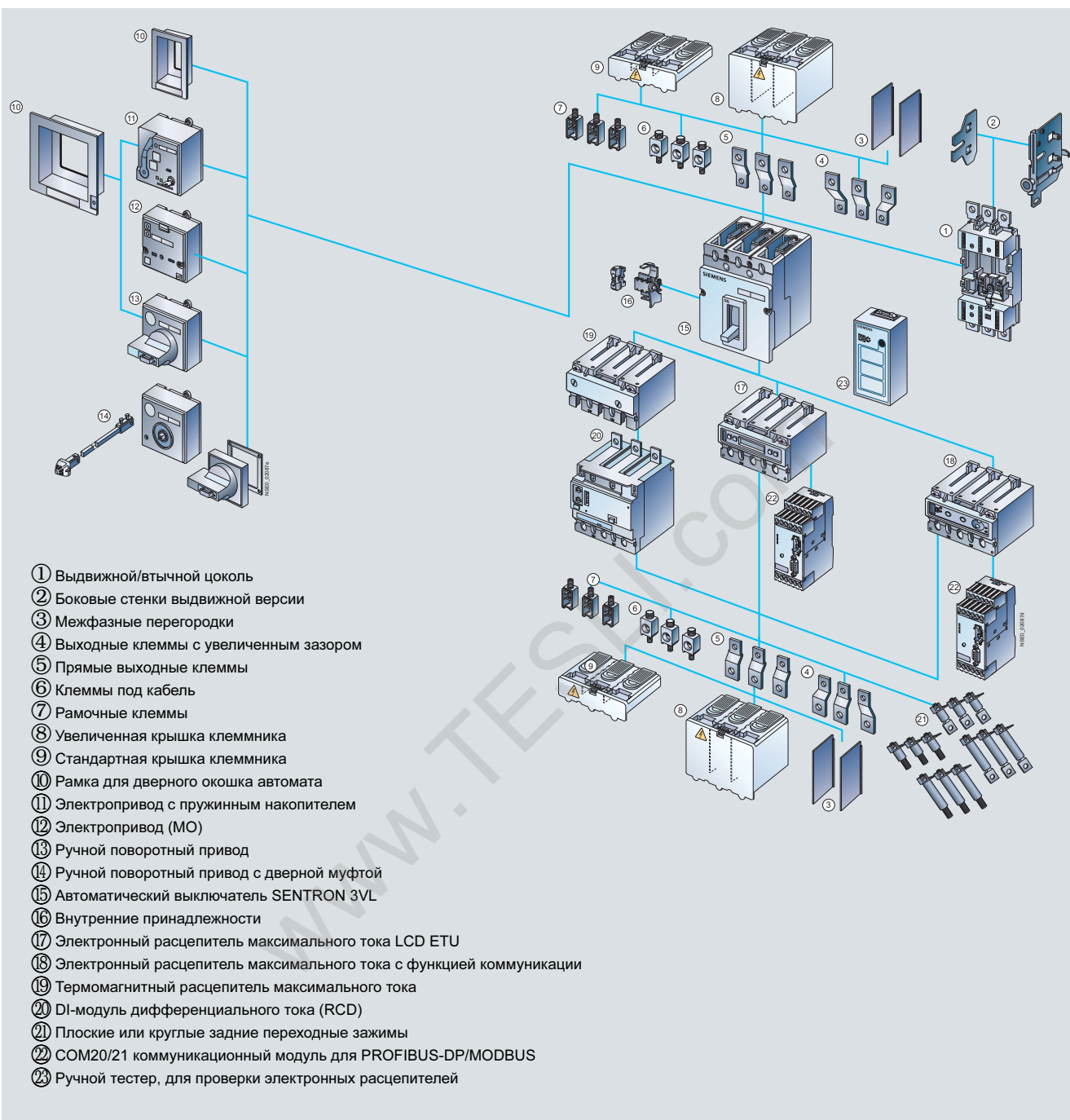

Монтажные комплекты для компактного автоматического выключателя 3VL

Технические данные

Тип	VL160X	VL160	VL250	VL400	VL630	VL800	VL1250	VL1600		
Виды и типы подсоединений к автомату										
Клеммные подсоединения ¹⁾										
• одножильный или многожильный кабель	только медь	мм ²	2,5 ... 95	2,5 ... 95	25 ... 185	50 ... 300	–	–	–	–
• многожильный с обжимной втулкой		мм ²	2,5 ... 50	2,5 ... 50	25 ... 120	50 ... 240	–	–	–	–
• присоединение шин		мм	12 × 10	12 × 10	17 × 10	25 × 10	–	–	–	–
Присоединение гибких шин ²⁾		мм	–	–	–	–	2 шт. 6 × 32	–	–	–
Клеммные подсоединения для нескольких кабелей ¹⁾										
• одножильный или многожильный кабель	Медь или алюминий	мм ²	16 ... 70	16 ... 70	25 ... 185	50 ... 300	–	–	–	–
- с обжимной втулкой	Медь или алюминий	мм ²	16 ... 150	16 ... 150	120 ... 240	–	–	–	–	–
• многожильный с обжимной втулкой		мм ²	10 ... 50	10 ... 50	25 ... 120	50 ... 240	–	–	–	–
Многофидерный терминал ¹⁾										
• одножильный или многожильный кабель	Медь или алюминий	мм ²	–	–	–	2 шт. 50 ... 120	2 шт. 50 ... 240	3 шт. 50 ... 240	4 шт. 50 ... 240	–
- с зажимным кожухом	Медь или алюминий	мм ²	–	–	–	2 шт. 70 ... 300	–	–	–	–
• тонкожильный с наконечником жилы		мм ²	–	–	–	2 шт. 50 ... 95	2 шт. 50 ... 185	3 шт. 50 ... 185	4 шт. 50 ... 185	–
• непосредственное подключение шин	Медь или алюминий	мм	17 × 7	22 × 7	24 × 7	32 × 10	40 × 10	2 × 40 × 10	2 × 50 × 10	3 × 60 × 10
• используемые типы винтов для затяжки соединений			M6	M6	M8	M8	M6	M8	M8	–

¹⁾ Сечения согласно IEC 60999.

²⁾ Не для 690 В перем. тока/ 600 В пост. тока.

Монтажные комплекты для компактного автоматического выключателя 3VL в горизонтальном положении с фронтальной панелью

Данные для выбора и заказа







Общие сведения

В монтажный комплект для установки автоматов 3 VL входит полный набор элементов для крепления и фиксации монтажной платы внутри шкафа, на которую и производится установка автомата. Также доступна лицевая панель для установки на функциональную раму шкафа, при помощи винтов или в открывающемся варианте (петли лицевой панели, заказываются отдельно). При установке данной панели остаётся возможность применения электропривода и установки поворотной ручки включения автомата.

С помощью экранирующего кожуха (**Link-N**), состоящего из кожуха и крышки, можно полностью отделить ячейку с автоматом от внутреннего пространства шкафа.

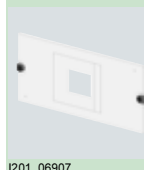
Примечание

- При горизонтальном расположении и фронтальном подключении следует заказывать удлиненные крышки разъема.
- Комбинация панели и модульной двери при установке на шкаф невозможна.
- Панель подготовлена для электропривода с пружинным энергоаккумулятором. При использовании такой комбинации устройств, как выключатели, втычные цоколи или выдвигные рамы и электропривод, соблюдайте размеры, указанные в [главе 11 «Чертежи с размерами»](#).

Конструкция							Номер для заказа	Номер для заказа	Номер для заказа
Компактный автоматический выключатель 3VL, стационарная установка, горизонтальное расположение									
Выключатель	Ширина установочного отсека	Кол-во полюсов	Подключение	Подключение	Высота	Кол-во выключателей на монтажный комплект	Держатель N-Link	Кронштейн с DIN-рейкой	Панель
VL160X	600	3	с передней стороны - сзади	Прямой привод, привод пов. мех. и эл. привод	150	1	--	8PQ6 000-4BA88	8PQ2 015-6BA21
		4	с передней стороны - сзади	Прямой привод, привод пов. мех. и эл. привод	200	1	8PQ6 000-3BA52	8PQ6 000-5BA01	8PQ2 020-6BA26
	800	3/4	с передней стороны - сзади	Прямой привод, привод пов. мех. и эл. привод	200	1	8PQ6 000-3BA52	8PQ6 000-4BA41	8PQ2 020-8BA10
VL160/250	600	3	с передней стороны - сзади	Прямой привод, привод пов. мех. и эл. привод	150	1	--	8PQ6 000-5BA00	8PQ2 015-6BA21
		4	с передней стороны - сзади	Прямой привод, привод пов. мех. и эл. привод	200	1	8PQ6 000-3BA52	8PQ6 000-5BA02	8PQ2 020-6BA26
	800	3/4	с передней стороны - сзади	Прямой привод, привод пов. мех. и эл. привод	200	1	8PQ6 000-3BA52	8PQ6 000-4BA42	8PQ2 020-8BA10
VL400	600	3	с передней стороны - сзади	Прямой привод, привод пов. мех. и эл. привод	200	1	--	8PQ6 000-2BA84	8PQ2 020-6BA06
		4	с передней стороны - сзади	Прямой привод, привод пов. мех. и эл. привод	250	1	8PQ6 000-3BA53	8PQ6 000-2BA87	8PQ2 025-6BA02
	800	3/4	с передней стороны - сзади	Прямой привод, привод пов. мех. и эл. привод	250	1	8PQ6 000-3BA53	8PQ6 000-4BA44	8PQ2 025-8BA06
VL630	600	3	с передней стороны - сзади	Прямой привод, привод пов. мех. и эл. привод	300	1	--	8PQ6 000-3BA01	8PQ2 030-6BA03
		4	с передней стороны - сзади	Прямой привод, привод пов. мех. и эл. привод	350	1	8PQ6 000-3BA54	8PQ6 000-3BA10	8PQ2 035-6BA04
	800	3/4	с передней стороны - сзади	Прямой привод, привод пов. мех. и эл. привод	350	1	8PQ6000-3BA54	8PQ6 000-4BA45	8PQ2 035-8BA10
VL800	600	3 ¹⁾	с передней стороны - сзади	Прямой привод, привод пов. мех. и эл. привод	350	1	--	8PQ6 000-5BA03	8PQ2 035-6BA22
		4	с передней стороны - сзади	Прямой привод, привод пов. мех. и эл. привод	400	1	8PQ6 000-3BA55	8PQ6 000-5BA04	8PQ2 040-6BA24
VL800	800	3/4	с передней стороны - сзади	Прямой привод, привод пов. мех. и эл. привод	400	1			
							8PQ6 000-3BA55	8PQ6 000-4BA46	8PQ2 040-8BA21
							8PQ6 000-3BA56	8PQ6 000-4BA47	8PQ2 045-8BA05
VL1250	800	3/4	с передней стороны - сзади	Прямой привод, привод пов. мех. и эл. привод	450	1	8PQ6 000-3BA56	8PQ6 000-4BA47	8PQ2 045-8BA05
VL1600	800	3/4	с передней стороны - сзади	Прямой привод, привод пов. мех. и эл. привод	450	1	8PQ6 000-3BA56	8PQ6 000-4BA48	8PQ2 045-8BA05

¹⁾ Монтажный комплект также поддерживает 4-полюсный выключатель при фронтальном подключении.

Монтажные комплекты для компактного автоматического выключателя 3VL в горизонтальном положении с фронтальной панелью

Данные для выбора и заказа

Общие сведения

В комплект шин для соединения контактов автоматов с главными шинами входят следующие элементы: поперечины, опоры, пластиковые держатели, медные шины, изолированный кожух, крепёжные винты.

При кабельном подсоединении к вертикальным каскадным токопроводящим шинам предлагается соответствующий комплект, протестированный в соответствии с «СЕ», причём количество точек присоединения должно соответствовать номинальному току автоматического выключателя.

Примечание

Высота собранного комплекта соединительных шин соответствует высоте данного типа автомата. Длина соединительных шин, рассчитана на установку автомата без модуля RCD.

При добавлении к медным шинам, комплектов клемм кабельного подсоединения автоматов 3VL, подвод кабелей, производится с боков автомата.

При подключении автомата к каскадным шинам в шкафах шириной 600 мм, система шин должна быть расположена в непосредственной близости от автомата (в случае шкафа шириной 800 мм, делается его разделение на компонентную часть 600 мм и шинную часть 200 мм).

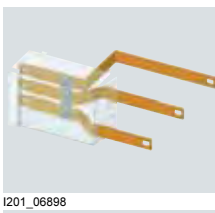
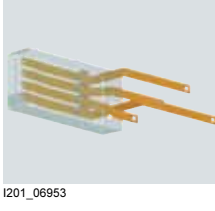
Конструкция								Номер для заказа	Разм. уп./ед. уп.	
 <small>1201_06898</small>	Монтажный комплект подключения для автоматического выключателя 3VL к каскадной распределительной шинной системе									
	Выключатель	Ширина установочного отсека мм	Кол-во полюсов	Встраиваемое оборудование	Панель с вырезом для определенного привода	Сечение шины	Кол-во выключателей на монтажный комплект			
	VL250	600	3	стац.	прямой	5 × 25	1	8PQ6 000-1BA63	1 шт.	
			4	стац.	прямой	5 × 25	1	8PQ6 000-1BA64	1 шт.	
	VL400	600	3/4	стац.	прямой	5 × 25	1	8PQ6 000-4BA51	1 шт.	
			4	стац.	прямой	10 × 30	1	8PQ6 000-1BA65	1 шт.	
	VL630	600	3/4	стац.	прямой	10 × 30	1	8PQ6 000-1BA66	1 шт.	
			4	стац.	прямой	10 × 30	1	8PQ6 000-4BA53	1 шт.	
	VL630	600	3	стац.	прямой	10 × 40	1	8PQ6 000-1BA67	1 шт.	
			4	стац.	прямой	10 × 40	1	8PQ6 000-1BA68	1 шт.	
3/4			стац.	прямой	10 × 40	1	8PQ6 000-4BA55	1 шт.		
 <small>1201_06953</small>	Монтажный комплект подключения для автоматического выключателя 3VL для подключения кабелей									
	VL250	600/800	3	стац.	прямой	5 × 25	1	8PQ6 000-1BA70	1 шт.	
			4	стац.	прямой	5 × 25	1	8PQ6 000-1BA71	1 шт.	
	VL400	600/800	3	стац.	прямой	10 × 30	1	8PQ6 000-1BA72	1 шт.	
			4	стац.	прямой	10 × 30	1	8PQ6 000-1BA73	1 шт.	
	VL630	600/800	3	стац.	прямой	10 × 40	1	8PQ6 000-1BA74	1 шт.	
			4	стац.	прямой	10 × 40	1	8PQ6 000-1BA75	1 шт.	

Монтажные комплекты для компактного автоматического выключателя 3VL в горизонтальном положении с фронтальной панелью

Данные для выбора и заказа





Общие сведения

В монтажный комплект для установки автоматов 3 VL входит полный набор элементов для крепления и фиксации монтажной платы внутри шкафа, на которую и производится установка автомата. Так же доступна лицевая панель для установки на функциональную раму шкафа, при помощи винтов или в открывающемся варианте (петли лицевой панели, заказываются отдельно). При установке данной панели остаётся возможность применения электропривода и установки поворотной ручки включения автомата.

С помощью экранирующего кожуха (**Link-N**), состоящего из кожуха и крышки, можно полностью отделить ячейку с автоматом от внутреннего пространства шкафа.

Примечание

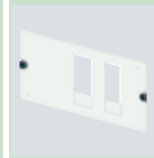
- При горизонтальной установке монтажной платы расстояние от передней платы до самой панели должно быть проверено и соответствовать высоте устанавливаемого автомата.
- Комбинация панели и модульной двери при установке на шкаф невозможна.
- Панель подготовлена для электропривода с пружинным энергоаккумулятором.
- При использовании такой комбинации устройств, как выключатели, втычные цоколи или выдвигаемые рамы и электропривод, соблюдайте размеры, указанные в [главе 11 «Чертежи с размерами»](#).

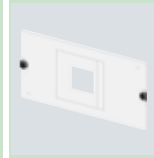
Конструкция							Номер для заказа	Номер для заказа	Номер для заказа
Компактный автоматический выключатель 3VL с RCD, стационарная установка, горизонтальное расположение									
Выключатель	Ширина установочного отсека мм	Кол-во полюсов	Подключение	Привод	Высота мм	Кол-во выключателей	Держатель N-Link	Кронштейн с DIN-рейкой	Панель
VL160X	600	3	передн., задн.	Прямой привод, привод пов. мех., эл. привод	150	1	--	8PQ6 000-4BA88	8PQ2 015-6BA22
		4	передн., задн.	Прямой привод, привод пов. мех., эл. привод	200	1	8PQ6 000-3BA52	8PQ6 000-5BA01	8PQ2 020-6BA27
	800	3/4	передн., задн.	Прямой привод, привод пов. мех., эл. привод	200	1	8PQ6 000-3BA52	8PQ6 000-4BA41	8PQ2 020-8BA11
VL160/250	600	3	передн., задн.	Прямой привод, привод пов. мех., эл. привод	150	1	--	8PQ6 000-5BA00	8PQ2 015-6BA21
		4	передн., задн.	Прямой привод, привод пов. мех., эл. привод	200	1	8PQ6 000-3BA52	8PQ6 000-5BA02	8PQ2 020-6BA26
	800	3/4	передн., задн.	Прямой привод, привод пов. мех., эл. привод	200	1	8PQ6 000-3BA52	8PQ6 000-4BA42	8PQ2 020-8BA10
VL400	800	3/4	передн., задн.	Прямой привод, привод пов. мех., эл. привод	250	1	--	8PQ6 000-4BA44	8PQ2 025-8BA06
Компактный автоматический выключатель 3VL, с втычным цоколем, горизонтальное расположение									
Выключатель	Ширина установочного отсека мм	Кол-во полюсов	Подключение	Привод	Высота мм	Кол-во выключателей	Держатель N-Link	Кронштейн с DIN-рейкой	Панель
VL160X	600	3	передн., задн.	Прямой привод, привод пов. мех., эл. привод	150	1	--	8PQ6 000-3BA24	8PQ2 015-6BA21
		4	передн., задн.	Прямой привод, привод пов. мех., эл. привод	200	1	8PQ6 000-3BA52	8PQ6 000-3BA27	8PQ2 020-6BA26
	800	3/4	передн., задн.	Прямой привод, привод пов. мех., эл. привод	200	1	8PQ6 000-3BA52	8PQ6 000-4BA43	8PQ2 020-8BA10
VL160/250	600	3	передн., задн.	Прямой привод, привод пов. мех., эл. привод	150	1	--	8PQ6 000-3BA24	8PQ2 015-6BA21
		4	передн., задн.	Прямой привод, привод пов. мех., эл. привод	200	1	8PQ6 000-3BA52	8PQ6 000-3BA27	8PQ2 020-6BA26
	800	3/4	передн., задн.	Прямой привод, привод пов. мех., эл. привод	200	1	8PQ6 000-3BA52	8PQ6 000-4BA43	8PQ2 020-8BA10
VL400	600	3	передн., задн.	Прямой привод, привод пов. мех., эл. привод	200	1	--	8PQ6 000-2BA84	8PQ2 020-6BA06
		4	передн., задн.	Прямой привод, привод пов. мех., эл. привод	250	1	8PQ6 000-3BA53	8PQ6 000-2BA87	8PQ2 025-6BA02
	800	3/4	передн., задн.	Прямой привод, привод пов. мех., эл. привод	250	1	8PQ6 000-3BA53	8PQ6 000-4BA44	8PQ2 025-8BA06
VL630	600	3	передн., задн.	Прямой привод, привод пов. мех., эл. привод	300	1	--	8PQ6 000-3BA01	8PQ2 030-6BA03
		4	передн., задн.	Прямой привод, привод пов. мех., эл. привод	350	1	8PQ6 000-3BA54	8PQ6 000-3BA10	8PQ2 030-6BA04
	800	3/4	передн., задн.	Прямой привод, привод пов. мех., эл. привод	350	1	8PQ6 000-3BA54	8PQ6 000-4BA45	8PQ2 035-8BA10

Монтажные комплекты для компактного автоматического выключателя 3VL в горизонтальном положении с фронтальной панелью

Данные для выбора и заказа





Общие сведения

В монтажный комплект для установки автоматов 3 VL входит полный набор элементов для крепления и фиксации монтажной платы внутри шкафа, на которую и производится установка автомата. Так же доступна лицевая панель для установки на функциональную раму шкафа, при помощи винтов или в открывающемся варианте (петли лицевой панели, заказываются отдельно). При установке данной панели остаётся возможность применения электропривода и установки поворотной ручки включения автомата.

С помощью экранирующего кожуха (**Link-N**), состоящего из кожуха и крышки, можно полностью отделить ячейку с автоматом от внутреннего пространства шкафа.

Примечание

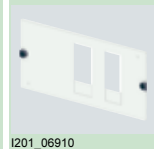
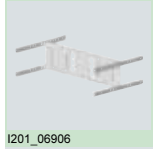
- При горизонтальной установке монтажной платы расстояние от передней платы до самой панели должно быть проверено и соответствовать высоте устанавливаемого автомата.
- Для увеличения стабильности монтажных комплектов для VL400 и VL630 во встраиваемом оборудовании на каждое ответвление следует использовать одну поддержку.
- Комбинация панели и модульной двери при установке на шкаф невозможна.
- При использовании такой комбинации устройств, как выключатели, втычные цоколи или выдвижные рамы и электропривод, соблюдайте размеры, указанные в [главе 11 «Чертежи с размерами»](#).

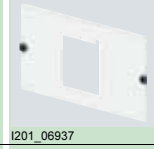
Конструкция							Номер для заказа	Номер для заказа	Номер для заказа
Компактный автоматический выключатель 3VL с RCD, с втычным цоколем, горизонтальное расположение									
Выключатель	Ширина установочного отсека мм	Кол-во полюсов	Подключение	Привод	Высота мм	Кол-во выключателей	Держатель N-Link	Кронштейн с DIN-рейкой	Панель
VL160X	600	3	передн., задн.	Прямой привод	150	1	--	8PQ6 000-2BA75	8PQ2 015-6BA06
		4	передн., задн.	Прямой привод	200	1	8PQ6 000-3BA52	8PQ6 000-2BA81	8PQ2 020-6BA07
800	600	3/4	передн., задн.	Прямой привод	200	1	8PQ6 000-3BA52	8PQ6 000-4BA43	8PQ2 020-8BA11
		3	передн., задн.	эл. привод, пов. ручка	150	1	--	8PQ6 000-2BA75	8PQ2 015-6BA04
VL160/250	600	4	передн., задн.	эл. привод, пов. ручка	200	1	8PQ6 000-3BA52	8PQ6 000-2BA81	8PQ2 020-6BA05
		3/4	передн., задн.	эл. привод, пов. ручка	200	1	8PQ6 000-3BA52	8PQ6 000-4BA43	8PQ2 020-8BA10
800	800	3/4	передн., задн.	эл. привод, пов. ручка	250	1	--	8PQ6 000-4BA44	8PQ2 025-8BA06
Компактный автоматический выключатель 3VL, выкатное исполнение, горизонтальное расположение									
Выключатель	Ширина установочного отсека мм	Кол-во полюсов	Подключение	Привод	Высота мм	Кол-во выключателей	Кронштейн с DIN-рейкой	Панель	
VL160/250	600	3/4	передн., задн.	эл. привод, пов. ручка	250	1	8PQ6 000-3BA27	8PQ2 020-6BA21	
		800	3/4	передн., задн.	эл. привод, пов. ручка	250	1	8PQ6 000-4BA43	8PQ2 025-8BA07
VL400	600	3/4	передн., задн.	эл. привод, пов. ручка	300	1	8PQ6 000-2BA87	8PQ2 025-6BA11	
		800	3/4	передн., задн.	эл. привод, пов. ручка	300	1	8PQ6 000-4BA44	8PQ2 030-8BA08
VL630	600	3	передн., задн.	эл. привод, пов. ручка	300	1	8PQ6 000-3BA01	8PQ2 030-6BA17	
		4	передн., задн.	эл. привод, пов. ручка	350	1	8PQ6 000-3BA10	8PQ2 035-6BA17	
800	800	3/4	передн., задн.	эл. привод, пов. ручка	350	1	8PQ6 000-4BA45	8PQ2 035-8BA11	
Усиливающий комплект для установки выкатных автоматов 3VL в горизонтальном положении									
Выключатель	Кол-во полюсов						Усиливающий комплект		
VL400	3/4						8PQ6 000-4BA17		
VL630	3						8PQ6 000-4BA20		
VL630	4						8PQ6 000-4BA18		

Монтажные комплекты для компактного автоматического выключателя 3VL в вертикальном положении с фронтальной панелью

Данные для выбора и заказа



Общие сведения

В монтажный комплект для установки автоматов 3 VL входит полный набор элементов для крепления и фиксации монтажной платы внутри шкафа, на которую и производится установка автомата. Так же доступна лицевая панель для установки на функциональную раму шкафа, при помощи винтов или в открывающемся варианте (петли лицевой панели, заказываются отдельно). При установке данной панели остаётся возможность применения электропривода и установки поворотной ручки включения автомата.

С помощью экранирующего кожуха (**Link-N**), состоящего из кожуха и крышки, можно полностью отделить ячейку с автоматом от внутреннего пространства шкафа.

Примечание

- Панель подготовлена для электропривода с пружинным энергоаккумулятором.
- При использовании такой комбинации устройств, как выключатели, втычные цоколи или выдвижные рамы и электропривод, соблюдайте размеры, указанные в **главе 11 «Чертежи с размерами»**.
- При использовании вертикальных монтажных комплектов, укомплектованных электроприводом, соседнее место установки необходимо оставить свободным, чтобы электропривод можно было зажать вручную.

Конструкция							Номер для заказа	Номер для заказа	Номер для заказа
Компактный автоматический выключатель 3VL, стационарное оборудование, вертикальное расположение									
Выключатель	Ширина установочного отсека мм	Кол-во полюсов	Подключение	Привод	Высота мм	Кол-во выключателей	Держатель N-Link	Кронштейн с DIN-рейкой	Панель
VL160X	600	3	передн., задн.	Прямой привод, привод пов. мех., эл. привод	350	1 ... 4	--	8PQ6 000-2BA76	8PQ2 035-6BA02
		4	передн., задн.	Прямой привод, привод пов. мех., эл. привод	350	1 ... 3	--	8PQ6 000-2BA82	8PQ2 035-6BA03
	800	3	передн., задн.	Прямой привод, привод пов. мех., эл. привод	350	1 ... 5	--	8PQ6 000-2BA77	8PQ2 035-8BA02
		4	передн., задн.	Прямой привод, привод пов. мех., эл. привод	350	1 ... 4	--	8PQ6 000-2BA83	8PQ2 035-8BA03
VL160/250	600	3	передн., задн.	Прямой привод, привод пов. мех., эл. привод	350	1 ... 4	--	8PQ6 000-3BA16	8PQ2 035-6BA02
		4	передн., задн.	Прямой привод, привод пов. мех., эл. привод	350	1 ... 3	--	8PQ6 000-3BA22	8PQ2 035-6BA03
	800	3	передн., задн.	Прямой привод, привод пов. мех., эл. привод	350	1 ... 5	--	8PQ6 000-3BA17	8PQ2 035-8BA02
		4	передн., задн.	Прямой привод, привод пов. мех., эл. привод	350	1 ... 4	--	8PQ6 000-3BA23	8PQ2 035-8BA03
VL400	b 600	3	передн., задн.	Прямой привод, привод пов. мех., эл. привод	400	1 ... 3	--	8PQ6 000-2BA85	8PQ2 040-6BA07
		4	передн., задн.	Прямой привод, привод пов. мех., эл. привод	400	1 ... 2	--	8PQ6 000-2BA88	8PQ2 040-6BA05
	b 800	3	передн., задн.	Прямой привод, привод пов. мех., эл. привод	400	1 ... 4	--	8PQ6 000-2BA86	8PQ2 040-8BA08
		4	передн., задн.	Прямой привод, привод пов. мех., эл. привод	400	1 ... 3	--	8PQ6 000-3BA00	8PQ2 040-8BA07
VL630	b 600	3	передн., задн.	Прямой привод, привод пов. мех., эл. привод	400	1 ... 2	--	8PQ6 000-3BA02	8PQ2 040-6BA06
		4	передн., задн.	Прямой привод, привод пов. мех., эл. привод	400	1	8PQ6 000-3BA54	8PQ6 000-3BA05	8PQ2 040-6BA08
	b 800	3	передн., задн.	Прямой привод, привод пов. мех., эл. привод	400	1 ... 3	--	8PQ6 000-3BA03	8PQ2 040-8BA06
		4	передн., задн.	Прямой привод, привод пов. мех., эл. привод	400	1 ... 2	--	8PQ6 000-3BA06	8PQ2 040-8BA05
VL800	b 600	3/4	передн., задн.	Прямой привод, привод пов. мех., эл. привод	600	1	8PQ6 000-3BA55	8PQ6 000-3BA07	8PQ2 060-6BA02
VL1250	b 600	3/4	передн., задн.	Прямой привод, эл. привод	600	1	8PQ6 000-3BA56	8PQ6 000-3BA11	8PQ2 060-6BA03
VL1600	b 600	3/4	передн., задн.	Прямой привод, эл. привод	700	1	8PQ6 000-3BA56	8PQ6 000-3BA12	8PQ2 070-6BA01

b При фронтальном подключении требуются две дополнительные панели по 100 мм.
В дополнение к коммутационному аппарату заказываются удлиненные крышки разъемов.

Монтажные комплекты для компактного автоматического выключателя 3VL в вертикальном положении с фронтальной панелью

Данные для выбора и заказа





Общие сведения

В монтажный комплект для установки автоматов 3 VL входит полный набор элементов для крепления и фиксации монтажной платы внутри шкафа, на которую и производится установка автомата. Так же доступна лицевая панель для установки на функциональную раму шкафа, при помощи винтов или в открывающемся варианте (петли лицевой панели, заказываются отдельно). При установке данной панели остаётся возможность применения электропривода и установки поворотной ручки включения автомата.

С помощью экранирующего кожуха (**Link-N**), состоящего из кожуха и крышки, можно полностью отделить ячейку с автоматом от внутреннего пространства шкафа.

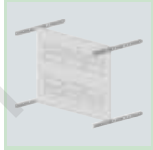
Примечание

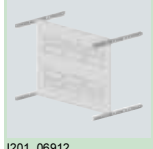
- Панель подготовлена для электропривода с пружинным энергоаккумулятором.
- При использовании такой комбинации устройств, как выключатели, втычные цоколи или выдвижные рамы и электропривод, соблюдайте размеры, указанные в **главе 11 «Чертежи с размерами»**.
- При использовании вертикальных монтажных комплектов, укомплектованных электроприводом, соседнее место установки необходимо оставить свободным, чтобы электропривод можно было зажать вручную.

Конструкция							Номер для заказа	Номер для заказа	Номер для заказа
Компактный автоматический выключатель 3VL с RCD, стационарное оборудование, вертикальное расположение									
Выключатель	Ширина установочного отсека мм	Кол-во полюсов	Подключение	Привод	Высота мм	Кол-во выключателей	Держатель N-Link	Кронштейн с DIN-рейкой	Панель
VL160X	600	3	передн., задн.	Прямой привод	500	1 ... 4	--	8PQ6 000-2BA76	8PQ2 050-6BA05
		4	передн., задн.	Прямой привод	500	1 ... 3	8PQ6 000-3BA52	8PQ6 000-2BA82	8PQ2 050-6BA06
	800	3	передн., задн.	Прямой привод	500	1 ... 5	--	8PQ6 000-2BA77	8PQ2 050-8BA07
		4	передн., задн.	Прямой привод	500	1 ... 4	8PQ6 000-3BA52	8PQ6 000-2BA83	8PQ2 050-8BA08
VL160/250	600	3	передн., задн.	Прямой привод, привод пов. мех., эл. привод	500	1 ... 4	--	8PQ6 000-3BA16	8PQ2 050-6BA07
		4	передн., задн.	Прямой привод, привод пов. мех., эл. привод	500	1 ... 3	8PQ6 000-3BA52	8PQ6 000-3BA22	8PQ2 050-6BA08
	800	3	передн., задн.	Прямой привод, привод пов. мех., эл. привод	500	1 ... 5	--	8PQ6 000-3BA17	8PQ2 050-8BA10
		4	передн., задн.	Прямой привод, привод пов. мех., эл. привод	500	1 ... 4	8PQ6 000-3BA52	8PQ6 000-3BA23	8PQ2 050-8BA11
Компактный автоматический выключатель 3VL, с втычным цоколем, вертикальное расположение									
Выключатель	Ширина установочного отсека мм	Кол-во полюсов	Подключение	Привод	Высота мм	Кол-во выключателей	Держатель N-Link	Кронштейн с DIN-рейкой	Панель
VL160X	a 600	3	передн., задн.	Эл. привод, пов. ручка	350	1 ... 4	--	8PQ6 000-3BA25	8PQ2 035-6BA02
		4	передн., задн.	Эл. привод, пов. ручка	350	1 ... 3	--	8PQ6 000-3BA28	8PQ2 035-6BA03
	a 800	3	передн., задн.	Эл. привод, пов. ручка	350	1 ... 5	--	8PQ6 000-3BA26	8PQ2 035-8BA02
		4	передн., задн.	Эл. привод, пов. ручка	350	1 ... 4	--	8PQ6 000-3BA30	8PQ2 035-8BA03
VL160/250	a 600	3	передн., задн.	Эл. привод, пов. ручка	350	1 ... 4	--	8PQ6 000-3BA25	8PQ2 035-6BA02
		4	передн., задн.	Эл. привод, пов. ручка	350	1 ... 3	--	8PQ6 000-3BA28	8PQ2 035-6BA03
	a 800	3	передн., задн.	Эл. привод, пов. ручка	350	1 ... 5	--	8PQ6 000-3BA26	8PQ2 035-8BA02
		4	передн., задн.	Эл. привод, пов. ручка	350	1 ... 4	--	8PQ6 000-3BA30	8PQ2 035-8BA03
VL400	b 600	3	передн., задн.	Эл. привод, пов. ручка	400	1 ... 3	--	8PQ6 000-2BA85	8PQ2 040-6BA07
		4	передн., задн.	Эл. привод, пов. ручка	400	1 ... 2	--	8PQ6 000-2BA88	8PQ2 040-6BA05
	b 800	3	передн., задн.	Эл. привод, пов. ручка	400	1 ... 4	--	8PQ6 000-2BA86	8PQ2 040-8BA08
		4	передн., задн.	Эл. привод, пов. ручка	400	1 ... 3	--	8PQ6 000-3BA00	8PQ2 040-8BA07
VL630	b 600	3	передн., задн.	Эл. привод, пов. ручка	400	1 ... 2	--	8PQ6 000-3BA02	8PQ2 040-6BA06
		4	передн., задн.	Эл. привод, пов. ручка	400	1	8PQ6 000-3BA54	8PQ6 000-3BA05	8PQ2 040-6BA08
	b 800	3	передн., задн.	Эл. привод, пов. ручка	400	1 ... 3	--	8PQ6 000-3BA03	8PQ2 040-8BA06
		4	передн., задн.	Эл. привод, пов. ручка	400	1 ... 2	--	8PQ6 000-3BA06	8PQ2 040-8BA05

a При фронтальном подключении требуется две дополнительные панели по 50 мм.

В дополнение к коммутационному аппарату заказываются удлиненные крышки разъемов.

b При фронтальном подключении требуется две дополнительные панели по 100 мм.

В дополнение к коммутационному аппарату заказываются удлиненные крышки разъемов.

Монтажные комплекты для компактного автоматического выключателя 3VL в вертикальном положении с фронтальной панелью

Данные для выбора и заказа





Общие сведения

В монтажный комплект для установки автоматов 3 VL входит полный набор элементов для крепления и фиксации монтажной платы внутри шкафа, на которую и производится установка автомата. Так же доступна лицевая панель для установки на функциональную раму шкафа, при помощи винтов или в открывающемся варианте (петли лицевой панели, заказываются отдельно). При установке данной панели остаётся возможность применения электропривода и установки поворотной ручки включения автомата.

С помощью экранирующего кожуха (**Link-N**), состоящего из кожуха и крышки, можно полностью отделить ячейку с автоматом от внутреннего пространства шкафа.

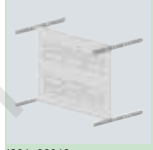
Примечание

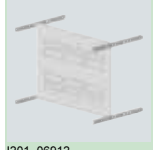
При использовании такой комбинации устройств, как выключатели, втычные цоколи или выдвижные рамы и электропривод, соблюдайте размеры, указанные в [главе 11 «Чертежи с размерами»](#).

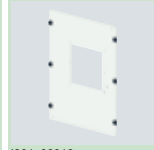
Конструкция							Номер для заказа	Номер для заказа	Номер для заказа
Компактный автоматический выключатель 3VL с RCD, с втычным цоколем, вертикальное расположение									
Выключатель	Ширина установочного отсека мм	Кол-во полюсов	Подключение	Привод	Высота мм	Кол-во выключателей	Держатель N-Link	Кронштейн с DIN-рейкой	Панель
VL160X	600	3	передн., задн.	Эл. привод, пов. ручка	500	1 ... 4	--	8PQ6 000-3BA25	8PQ2 050-6BA05
		4	передн., задн.	Эл. привод, пов. ручка	500	1 ... 3	8PQ6 000-3BA52	8PQ6 000-3BA28	8PQ2 050-6BA06
	800	3	передн., задн.	Эл. привод, пов. ручка	500	1 ... 5	--	8PQ6 000-3BA26	8PQ2 050-8BA07
		4	передн., задн.	Эл. привод, пов. ручка	500	1 ... 4	8PQ6 000-3BA52	8PQ6 000-3BA30	8PQ2 050-8BA08
VL160/250	600	3	передн., задн.	Эл. привод, пов. ручка	500	1 ... 4	--	8PQ6 000-3BA25	8PQ2 050-6BA07
		4	передн., задн.	Эл. привод, пов. ручка	500	1 ... 3	8PQ6 000-3BA52	8PQ6 000-3BA28	8PQ2 050-6BA08
	800	3	передн., задн.	Эл. привод, пов. ручка	500	1 ... 5	--	8PQ6 000-3BA26	8PQ2 050-8BA10
		4	передн., задн.	Эл. привод, пов. ручка	500	1 ... 4	8PQ6 000-3BA52	8PQ6 000-3BA30	8PQ2 050-8BA11
Компактный автоматический выключатель 3VL, выкатное исполнение, вертикальное расположение									
Выключатель	Ширина установочного отсека мм	Кол-во полюсов	Подключение	Привод	Высота мм	Кол-во выключателей	Кронштейн с DIN-рейкой	Панель	
VL160/250	a 800	3	передн., задн.	Эл. привод, пов. ручка	350	1 ... 3	8PQ6 000-3BA26	8PQ2 035-8BA08	
		4	передн., задн.	Эл. привод, пов. ручка	350	1 ... 2	8PQ6 000-3BA30	8PQ2 040-8BA15	
VL400	b 600	3/4	передн., задн.	Эл. привод, пов. ручка	400	1	8PQ6 000-2BA88	8PQ2 040-6BA17	
		3	передн., задн.	Эл. привод, пов. ручка	400	1 ... 2	8PQ6 000-2BA86	8PQ2 040-8BA16	
	b 800	3	передн., задн.	Эл. привод, пов. ручка	400	1	8PQ6 000-3BA00	8PQ2 040-8BA17	
		4	передн., задн.	Эл. привод, пов. ручка	400	1	8PQ6 000-3BA05	8PQ2 060-6BA12	
VL630	b 600	3/4	передн., задн.	Эл. привод, пов. ручка	400	1	8PQ6 000-3BA05	8PQ2 060-6BA12	
		3/4	передн., задн.	Эл. привод, пов. ручка	400	1	8PQ6 000-3BA06	8PQ2 040-8BA20	
Компактный автоматический выключатель 3VL, выкатное исполнение, вертикальное расположение Минимальная глубина каркаса: 600 мм									
Выключатель	Ширина установочного отсека мм	Кол-во полюсов	Подключение	Привод	Высота мм	Кол-во выключателей	Кронштейн с DIN-рейкой	Панель	
VL800	b 600	3	передн., задн.	Прямой привод	600	1	8PQ6 000-3BA87	8PQ2 060-6BA13	
		4	передн., задн.	Прямой привод	600	1	8PQ6 000-3BA88	8PQ2 060-6BA14	
VL1250/1600	b 600	3	передн., задн.	Прямой привод	650	1	8PQ6 000-4BA00	8PQ2 065-6BA05	
		4	передн., задн.	Прямой привод	650	1	8PQ6 000-4BA01	8PQ2 065-6BA06	

a При фронтальном подключении требуется две дополнительные панели по 50 мм.

B дополнение к коммутационному аппарату заказываются удлиненные крышки разъемов.

b При фронтальном подключении требуются две дополнительные панели по 100 мм.

B дополнение к коммутационному аппарату заказываются удлиненные крышки разъемов.

Монтажные комплекты для компактного автоматического выключателя 3VL в горизонтальном положении с модульной дверью



Данные для выбора и заказа

Общие сведения

- В монтажный комплект входит полный набор элементов для крепления и фиксации монтажной платы внутри шкафа, на которую и производится установка автомата.
- Монтажный комплект модульной дверцы со степенью защиты IP4X состоит из двери, шарниров, отдельных замков и крепежных элементов.
- С помощью экранирующего кожуха (**Link-N**), состоящего из кожуха и крышки, можно полностью отделить ячейку с автоматом от внутреннего пространства шкафа.



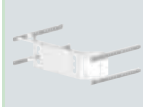



Примечание

- При горизонтальном расположении и фронтальном подключении следует заказывать удлиненные крышки разъема.
- Комбинация панели и модульной двери при установке на шкаф невозможна.
- Для степени защиты IP55 доступно дополнение к защите для степени IP55 (см. главу 7, модульные двери).

Конструкция							Номер для заказа	Номер для заказа	Номер для заказа
Компактный автоматический выключатель 3VL с RCD, стационарное оборудование с прямым приводом, горизонтальное расположение							 I201_06911 N-Link	 I201_07283 Кронштейн с DIN-рейкой	 I201_07323 Модульная дверь
Выключатель	Ширина установочного отсека мм	Кол-во полюсов	Подключение	Привод	Высота мм	Кол-во выключателей			
VL160X	600	3	передн., задн.	Прямой привод	150	1	--	8PQ6 000-6BA27	8PQ2 015-6BA23
		4	передн., задн.	Прямой привод	200	1	8PQ6 000-3BA52	8PQ6 000-6BA34	8PQ2 020-6BA30
	800	3/4	передн., задн.	Прямой привод	200	1	8PQ6 000-3BA52	8PQ6 000-6BA41	8PQ2 020-8BA15
VL160/250	600	3	передн., задн.	Прямой привод	150	1	--	8PQ6 000-6BA30	8PQ2 015-6BA23
		4	передн., задн.	Прямой привод	200	1	8PQ6 000-3BA52	8PQ6 000-6BA36	8PQ2 020-6BA30
	800	3/4	передн., задн.	Прямой привод	200	1	8PQ6 000-3BA52	8PQ6 000-6BA42	8PQ2 020-8BA15
VL400	600	3	передн., задн.	Прямой привод	200	1	--	8PQ6 000-6BA44	8PQ2 020-6BA33
		4	передн., задн.	Прямой привод	250	1	8PQ6 000-3BA53	8PQ6 000-6BA45	8PQ2 025-6BA20
	800	3/4	передн., задн.	Прямой привод	250	1	8PQ6 000-3BA53	8PQ6 000-6BA46	8PQ2 025-8BA11
VL630	600	3	передн., задн.	Прямой привод	300	1	--	8PQ6 000-6BA47	8PQ2 030-6BA24
		4	передн., задн.	Прямой привод	350	1	8PQ6 000-3BA54	8PQ6 000-6BA48	8PQ2 035-6BA23
	800	3/4	передн., задн.	Прямой привод	350	1	8PQ6 000-3BA54	8PQ6 000-6BA50	8PQ2 035-8BA14
VL800	600	3	передн., задн.	Прямой привод	350	1	--	8PQ6 000-5BA03	8PQ20 35-6BA24
		4	передн., задн.	Прямой привод	400	1	8PQ6 000-3BA55	8PQ6 000-5BA04	8PQ2 040-6BA25
	800	3/4	передн., задн.	Прямой привод	400	1	8PQ6 000-3BA55	8PQ6 000-4BA46	8PQ2 040-8BA22
VL1250	800	3/4	передн., задн.	Прямой привод	450	1	8PQ6 000-3BA56	8PQ6 000-4BA47	8PQ2 045-8BA07
VL1600	800	3/4	передн., задн.	Прямой привод	450	1	8PQ6 000-3BA56	8PQ6 000-4BA48	8PQ2 045-8BA07

Монтажные комплекты для защитных и коммутационных аппаратов

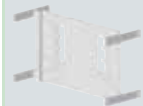
Монтажные комплекты для компактного автоматического выключателя 3VL в горизонтальном положении с модульной дверью

Конструкция							Номер для заказа	Номер для заказа	Номер для заказа
Компактный автоматический выключатель 3VL, стационарное оборудование с приводом и поворотным механизмом для соединения с дверью, горизонтальное расположение Модульная дверь с отверстием для привода поворотного механизма соединения двери 8UC									
							I201_06911	I201_06906	I201_06908
Выключатель	Ширина установочного отсека мм	Кол-во полюсов	Подключение	Привод	Высота мм	Кол-во выключателей	N-Link	Кронштейн с DIN-рейкой	Модульная дверь
VL160X	600	3	передн., задн.	Механизм двери 8UC, разм. 1	150	1	--	8PQ6 000-4BA88	8PQ2 015-6BA14
		4	передн., задн.	Механизм двери 8UC, разм. 1	200	1	8PQ6 000-3BA52	8PQ6 000-5BA01	8PQ2 020-6BA16
	800	3/4	передн., задн.	Механизм двери 8UC, разм. 1	200	1	8PQ6 000-3BA52	8PQ6 000-4BA41	8PQ2 020-8BA12
VL160/250	600	3	передн., задн.	Механизм двери 8UC, разм. 1	150	1	--	8PQ6 000-5BA00	8PQ2 015-6BA14
		4	передн., задн.	Механизм двери 8UC, разм. 1	200	1	8PQ6 000-3BA52	8PQ6 000-5BA02	8PQ2 020-6BA16
	800	3/4	передн., задн.	Механизм двери 8UC, разм. 1	200	1	8PQ6 000-3BA52	8PQ6 000-4BA42	8PQ2 020-8BA12
VL400	600	3	передн., задн.	Механизм двери 8UC, разм. 2	200	1	--	8PQ6 000-2BA84	8PQ2 020-6BA20
		4	передн., задн.	Механизм двери 8UC, разм. 2	250	1	8PQ6 000-3BA53	8PQ6 000-2BA87	8PQ2 025-6BA10
	800	3/4	передн., задн.	Механизм двери 8UC, разм. 2	250	1	8PQ6 000-3BA53	8PQ6 000-4BA44	8PQ2 025-8BA08
VL630	600	3	передн., задн.	Механизм двери 8UC, разм. 2	300	1	--	8PQ6 000-3BA01	8PQ2 030-6BA15
		4	передн., задн.	Механизм двери 8UC, разм. 2	350	1	8PQ6 000-3BA54	8PQ6 000-3BA10	8PQ2 035-6BA15
	800	3/4	передн., задн.	Механизм двери 8UC, разм. 2	350	1	8PQ6 000-3BA54	8PQ6 000-4BA45	8PQ2 035-8BA12
VL800	600	3 ¹⁾	передн., задн.	Механизм двери 8UC, разм. 2	350	1	--	8PQ6 000-5BA03	8PQ2 030-6BA16
		4	передн., задн.	Механизм двери 8UC, разм. 2	400	1	8PQ6 000-3BA55	8PQ6 000-5BA04	8PQ2 035-6BA16
									
							I201_06911	I201_06952	I201_06908
VL800	800	3/4	передн., задн.	Механизм двери 8UC, разм. 2	400	1	8PQ6 000-3BA55	8PQ6 000-4BA46	8PQ2 035-8BA13
VL1250	800	3/4	передн., задн.	Механизм двери 8UC, разм. 3	450	1	8PQ6 000-3BA56	8PQ6 000-4BA47	8PQ2 045-8BA06
VL1600	800	3/4	передн., задн.	Механизм двери 8UC, разм. 3	450	1	8PQ6 000-3BA56	8PQ6 000-4BA48	8PQ2 045-8BA06

¹⁾ Монтажный комплект также поддерживает 4-контактный выключатель при фронтальном подключении.



Монтажные комплекты для компактного автоматического выключателя 3VL в горизонтальном положении с модульной дверью

Компактный автоматический выключатель 3VL с RCD, стационарное оборудование, горизонтальное расположение

Выключатель	Ширина установочного отсека мм	Привод	Кол-во полюсов	Подключение	Высота мм	Кол-во выключателей	 I201_06911  I201_06909  I201_06908		
							N-Link	Кронштейн с DIN-рейкой	Модульная дверь
VL160X	600	Прямой привод	3	передн., задн.	150	1	--	8PQ6 000-6BA28	8PQ2 015-6BA24
			4	передн., задн.	200	1	8PQ6 000-3BA52	8PQ6 000-6BA35	8PQ2 020-6BA31
	800	Прямой привод	3/4	передн., задн.	200	1	8PQ6 000-3BA52	8PQ6 000-6BA41	8PQ2 020-8BA16
			Механизм двери 8UC, разм. 1	3/4	передн., задн.	200	1	8PQ6 000-3BA52	8PQ6 000-4BA41
VL160/250	600	Прямой привод	3	передн., задн.	150	1	--	8PQ6 000-6BA31	8PQ2 015-6BA25
			4	передн., задн.	200	1	8PQ6 000-3BA52	8PQ6 000-6BA37	8PQ2 020-6BA32
		Механизм двери 8UC, разм. 1	3	передн., задн.	150	1	--	8PQ6 000-5BA00	8PQ2 015-6BA16
			4	передн., задн.	200	1	8PQ6 000-3BA52	8PQ6 000-5BA02	8PQ2 020-6BA16
	800	Прямой привод	3/4	передн., задн.	200	1	8PQ6 000-3BA52	8PQ6 000-6BA42	8PQ2 020-8BA15
			Механизм двери 8UC, разм. 1	3/4	передн., задн.	200	1	8PQ6 000-3BA52	8PQ6 000-4BA42
VL400	800	Прямой привод	4	передн., задн.	250	1	--	8PQ6 000-6BA46	8PQ2 025-8BA11
			Механизм двери 8UC, разм. 2	4	передн., задн.	250	1	--	8PQ6 000-4BA44

Конструкция

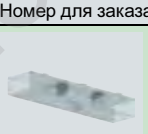
Компактный автоматический выключатель 3VL, втычное исполнение, оборудование с прямым приводом, горизонтальное расположение

Выключатель	Ширина установочного отсека мм	Кол-во полюсов	Подключение	Привод	Высота мм	Кол-во выключателей	 I201_06911  I201_07283  I201_07323		
							Держатель N-Link	Кронштейн с DIN-рейкой	Модульная дверь
VL160X	600	3	передн., задн.	Прямой привод	150	1	--	8PQ6 000-6BA32	8PQ2 015-6BA24
		4	передн., задн.	Прямой привод	200	1	8PQ6 000-3BA52	8PQ6 000-6BA38	8PQ2 020-6BA30
	800	3/4	передн., задн.	Прямой привод	200	1	8PQ6 000-3BA52	8PQ6 000-6BA43	8PQ2 020-8BA15
VL160/250	600	3	передн., задн.	Прямой привод	150	1	--	8PQ6 000-6BA32	8PQ2 015-6BA24
		4	передн., задн.	Прямой привод	200	1	8PQ6 000-3BA52	8PQ6 000-6BA38	8PQ2 020-6BA30
	800	3/4	передн., задн.	Прямой привод	200	1	8PQ6 000-3BA52	8PQ6 000-6BA43	8PQ2 020-8BA15
VL400	600	3	передн., задн.	Прямой привод	200	1	--	8PQ6 000-6BA44	8PQ2 020-6BA33
		4	передн., задн.	Прямой привод	250	1	8PQ6 000-3BA53	8PQ6 000-6BA45	8PQ2 025-6BA20
	800	3/4	передн., задн.	Прямой привод	250	1	8PQ6 000-3BA53	8PQ6 000-6BA46	8PQ2 025-8BA11
VL630	600	3	передн., задн.	Прямой привод	300	1	--	8PQ6000-6BA47	8PQ2 030-6BA24
		4	передн., задн.	Прямой привод	350	1	8PQ6 000-3BA54	8PQ6 000-6BA48	8PQ2 035-6BA23
	800	3/4	передн., задн.	Прямой привод	350	1	8PQ6 000-3BA54	8PQ6 000-6BA50	8PQ2 035-8BA14

Монтажные комплекты для компактного автоматического выключателя 3VL в горизонтальном положении с модульной дверью

Компактный автоматический выключатель 3VL, втычное исполнение, оборудование с приводом и поворотным механизмом для соединения двери, горизонтальное расположение

Выключатель	Ширина установочного отсека мм	Кол-во полюсов	Подключение	Привод	Высота мм	Кол-во выключателей	Изображения		
							I201_06911	I201_06906	I201_06908
							Держатель N-Link	Кронштейн с DIN-рейкой	Модульная дверь
VL160X	600	3	передн., задн.	Механизм двери 8UC, разм. 1	150	1	--	8PQ6 000-3BA24	8PQ2 015-6BA14
		4	передн., задн.	Механизм двери 8UC, разм. 1	200	1	8PQ6 000-3BA52	8PQ6 000-3BA27	8PQ2 020-6BA16
	800	3/4	передн., задн.	Механизм двери 8UC, разм. 1	200	1	8PQ6 000-3BA52	8PQ6 000-4BA43	8PQ2 020-8BA12
VL160/250	600	3	передн., задн.	Механизм двери 8UC, разм. 1	150	1	--	8PQ6 000-3BA24	8PQ2 015-6BA14
		4	передн., задн.	Механизм двери 8UC, разм. 1	200	1	8PQ6 000-3BA52	8PQ6 000-3BA27	8PQ2 020-6BA16
	800	3/4	передн., задн.	Механизм двери 8UC, разм. 1	200	1	8PQ 6000-3BA52	8PQ6 000-4BA43	8PQ2 020-8BA12
VL400	600	3	передн., задн.	Механизм двери 8UC, разм. 2	200	1	--	8PQ6 000-2BA84	8PQ2 020-6BA20
		4	передн., задн.	Механизм двери 8UC, разм. 2	250	1	8PQ6 000-3BA53	8PQ6 000-2BA87	8PQ2 025-6BA10
	800	3/4	передн., задн.	Механизм двери 8UC, разм. 2	250	1	8PQ6 000-3BA53	8PQ6 000-4BA44	8PQ2 025-8BA08
VL630	600	3	передн., задн.	Механизм двери 8UC, разм. 2	300	1	--	8PQ6 000-3BA01	8PQ2 030-6BA15
		4	передн., задн.	Механизм двери 8UC, разм. 2	350	1	8PQ6 000-3BA54	8PQ6 000-3BA10	8PQ2 035-6BA15
	800	3/4	передн., задн.	Механизм двери 8UC, разм. 2	350	1	8PQ6 000-3BA54	8PQ6 000-4BA45	8PQ2 035-8BA12

Конструкция

Компактный автоматический выключатель 3VL с RCD, с втычным цоколем, горизонтальное расположение

Выключатель	Ширина установочного отсека мм	Привод	Кол-во полюсов	Подключение	Высота мм	Кол-во выключателей	Изображения		
							I201_06911	I201_07283	I201_07323
							Н-Link	Кронштейн с DIN-рейкой	Модульная дверь
VL160X	600	Прямой привод	3	передн., задн.	150	1	--	8PQ6 000-6BA33	8PQ2 015-6BA24
			4	передн., задн.	200	1	8PQ6 000-3BA52	8PQ6 000-6BA40	8PQ2 020-6BA31
	800	Прямой привод	3/4	передн., задн.	200	1	8PQ6 000-3BA52	8PQ6 000-6BA43	8PQ2 020-8BA16
VL160/250	600	Прямой привод	3	передн., задн.	150	1	--	8PQ6 000-6BA33	8PQ2 015-6BA25
			4	передн., задн.	200	1	8PQ6 000-3BA52	8PQ6 000-6BA40	8PQ2 020-6BA32
		Механизм двери 8UC, разм. 1	3	передн., задн.	150	1	--	8PQ6 000-2BA75	8PQ2 015-6BA16
	800	Прямой привод	3/4	передн., задн.	200	1	8PQ6 000-3BA52	8PQ6 000-2BA81	8PQ2 020-6BA17
			Механизм двери 8UC, разм. 1	3/4	передн., задн.	200	1	8PQ6 000-3BA52	8PQ6 000-2BA81
		Механизм двери 8UC, разм. 1	3/4	передн., задн.	200	1	8PQ6 000-3BA52	8PQ6 000-4BA43	8PQ2 020-8BA12
VL400	800	Прямой привод	4	передн., задн.	250	1	--	8PQ6 000-6BA46	8PQ2 025-8BA11
		Механизм двери 8UC, разм. 2	4	передн., задн.	250	1	--	8PQ6 000-4BA44	8PQ2 025-8BA08

Монтажные комплекты для компактного автоматического выключателя 3VL в вертикальном положении с модульной дверью





Данные для выбора и заказа

Общие сведения

- В монтажный комплект входит полный набор элементов для крепления и фиксации монтажной платы внутри шкафа, на которую и производится установка автомата.
- Монтажный комплект модульной двери со степенью защиты IP4X с отверстием для приводов поворотного механизма соединения двери 8UC или выреза для прямого привода состоит из дверцы, шарниров, отдельных замков и крепежных элементов.
- С помощью экранирующего кожуха (Link-N), состоящего из кожуха и крышки, можно полностью отделить ячейку с автоматом от внутреннего пространства шкафа.

Примечание

- При горизонтальном расположении и фронтальном подключении следует заказывать удлиненные крышки разъема.
- Комбинация панели и модульной двери при установке на шкаф невозможна.
- Для степени защиты IP55 доступно дополнение к защите для степени IP55 (см. главу 7, модульные двери).

Конструкция							Номер для заказа	Номер для заказа	Номер для заказа
Компактный автоматический выключатель 3VL с RCD, стационарное оборудование с прямым приводом, вертикальное расположение									
Выключатель	Ширина установочного отсека мм	Кол-во полюсов	Подключение	Привод	Высота мм	Кол-во выключателей	Держатель N-Link I201_06917	Кронштейн с DIN-рейкой I201_07283	Модульная дверь I201_07323
VL630	600	3/4	передн., задн.	Прямой привод	600	1	8PQ6 000-3BA54	8PQ6 000-6BA51	8PQ2 060-6BA24
VL800	600	3/4	передн., задн.	Прямой привод	800	1	8PQ6 000-3BA55	8PQ6 000-3BA12	8PQ2 080-6BA11
VL1250	600	3/4	передн., задн.	Прямой привод	800	1	8PQ6 000-3BA56	8PQ6 000-3BA11	8PQ2 080-6BA11
VL1600	600	3/4	передн., задн.	Прямой привод	900	1	8PQ6 000-3BA56	8PQ6 000-3BA07	8PQ2 090-6BA04
Компактный автоматический выключатель 3VL, стационарное оборудование с приводом с поворотным механизмом для соединения двери, вертикальное расположение									
Выключатель	Ширина установочного отсека мм	Кол-во полюсов	Подключение	Привод	Высота мм	Кол-во выключателей	Держатель N-Link I201_06917	Кронштейн с DIN-рейкой NSE0_01544	Модульная дверь NSE0_01547
VL630	400	3/4	передн., задн.	Механизм двери 8UC, разм. 2	550	1	8PQ6 000-3BA54	8PQ6 000-4BA60	8PQ2 055-4BA13
		3/4	сзади	Механизм двери 8UC, разм. 2	400	1	8PQ6 000-3BA54	8PQ6 000-3BA05	8PQ2 040-6BA16
		3/4	спереди	Механизм двери 8UC, разм. 2	600	1	8PQ6 000-3BA54	8PQ6 000-3BA05	8PQ2 060-6BA17
VL800	400	3/4	передн., задн.	Механизм двери 8UC, разм. 2	550	1	8PQ6 000-3BA55	8PQ6 000-4BA87	8PQ2 055-4BA13
		3/4	сзади	Механизм двери 8UC, разм. 2	600	1	8PQ6 000-3BA55	8PQ6 000-3BA07	8PQ2 060-6BA10
		3/4	спереди	Механизм двери 8UC, разм. 2	800	1	8PQ6 000-3BA55	8PQ6 000-3BA07	8PQ2 080-6BA05
VL1250	400	3/4	передн., задн.	Механизм двери 8UC, разм. 3	550	1	8PQ6 000-3BA56	8PQ6 000-4BA61	8PQ2 055-4BA14
		3/4	сзади	Механизм двери 8UC, разм. 3	600	1	8PQ6 000-3BA56	8PQ6 000-3BA11	8PQ2 060-6BA11
		3/4	спереди	Механизм двери 8UC, разм. 3	800	1	8PQ6 000-3BA56	8PQ6 000-3BA11	8PQ2 080-6BA06
VL1600	400	3/4	передн., задн.	Механизм двери 8UC, разм. 3	550	1	8PQ6 000-3BA56	8PQ6 000-4BA61	8PQ2 055-4BA14
		3/4	сзади	Механизм двери 8UC, разм. 3	700	1	8PQ6 000-3BA56	8PQ6 000-3BA12	8PQ2 070-6BA02
		3/4	спереди	Механизм двери 8UC, разм. 3	900	1	8PQ6 000-3BA56	8PQ6 000-3BA12	8PQ2 090-6BA01
Панель для защиты от прикосновения перед подключением кабеля									
Выключатель	Ширина установочного отсека мм	Кол-во полюсов	Высота мм	Панель для защиты от прикосновения I201_07390					
VL630	400	3/4	400	8PQ5 000-3BA15					
VL800	400	3/4	400	8PQ5 000-3BA15					
VL1250	400	3/4	400	8PQ5 000-3BA15					
VL1600	400	3/4	400	8PQ5 000-3BA15					

Обзор

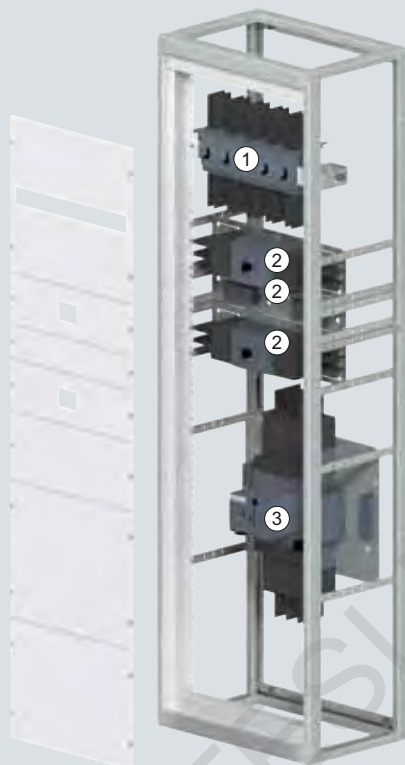

- ① Монтажный комплект с 3VT1, стационарное исполнение, вертикальное
- ② Монтажный комплект с 3VT2, стационарное исполнение, горизонтальное с механическим фиксатором
- ③ Монтажный комплект с 3VT3, выдвижное исполнение, вертикальное

I201_18209

Монтажные комплекты для компактного автоматического выключателя 3VT в горизонтальном положении





Данные для выбора и заказа

Общие сведения

- Монтажный комплект включает регулируемый по глубине кронштейн для подключения спереди и сзади и несущих шин.
- Для установки на функциональной раме имеются панели, подготовленные для прямого привода и электродвигателя. Панели крепятся быстродействующими замками на функциональной раме. Опционально доступны петли для панелей.

Примечание

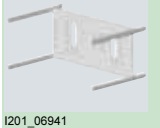
При установке и подключении соблюдайте указания в руководстве по эксплуатации и в инструкции к прибору.

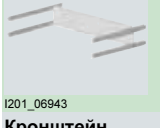
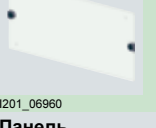
Конструкция							Номер для заказа	Номер для заказа
Компактный автоматический выключатель 3VT, стационарное и втычное исполнение, горизонтальное расположение								
Выключатель	Ширина установочного отсека мм	Кол-во полюсов	Подключение	Привод	Высота мм	Кол-во выключателей	Кронштейн с DIN-рейкой	Панель
3VT1 (160 A) 600 ¹⁾	600	3/4	передн., задн.	Прямой привод	150	1	8PQ6 000-4BA21	8PQ2 015-6BA17
3VT2 (250 A) 600	600	3	передн., задн.	Прямой привод, эл. привод	150	1	8PQ6 000-4BA23	8PQ2 015-6BA18
3VT2 (250 A) 600	600	4	передн., задн.	Прямой привод, эл. привод	200	1	8PQ6 000-4BA24	8PQ2 020-6BA22
3VT3 (630 A) 600	600	3	передн., задн.	Прямой привод, эл. привод	200	1	8PQ6 000-4BA27	8PQ2 020-6BA23
3VT3 (630 A) 600	600	4	передн., задн.	Прямой привод, эл. привод	250	1	8PQ6 000-4BA26	8PQ2 025-6BA14
¹⁾ Кронштейн с DIN-рейкой можно использовать только для стационарного оборудования.								
Компактный автоматический выключатель 3VT, выдвижное исполнение, горизонтальное расположение								
Выключатель	Ширина установочного отсека мм	Кол-во полюсов	Подключение	Привод	Высота мм	Кол-во выключателей	Кронштейн с DIN-рейкой	Панель
3VT2 (250 A) 600	600	3/4	передн., задн.	Прямой привод, эл. привод	250	1	8PQ6 000-4BA22	8PQ2 025-6BA13
3VT3 (630 A) 600	600	3/4	передн., задн.	Прямой привод, эл. привод	300	1	8PQ6 000-4BA25	8PQ2 030-6BA20
Механическая блокировка, Компактный автоматический выключатель 3VT, горизонтальное расположение								
<ul style="list-style-type: none"> Монтажный комплект механической блокировки включает кронштейн с подготовленным отверстием для блокировочного модуля, несущие шины и стандартные детали. Примечание: для механической блокировки двух выключателей в горизонтальном монтажном положении требуется монтажный комплект механической блокировки и соответствующие принадлежности переключателя. 								
Выключатель	Ширина установочного отсека мм		Высота мм				Кронштейн с DIN-рейкой	Панель
3VT2, 3VT3	600		100				8PQ6 000-4BA34	8PQ2 010-6BA01

Монтажные комплекты для компактного автоматического выключателя 3VT в вертикальном положении







Данные для выбора и заказа

Общие сведения

- Монтажный комплект включает регулируемый по глубине кронштейн для подключения спереди и сзади и несущих шин.
- Для установки на функциональной раме имеются панели, подготовленные для прямого привода и электродвигателя. Панели крепятся быстродействующими замками на функциональной раме. Опционально доступны петли для панелей.

Примечание

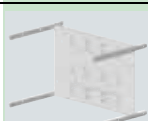
- При установке и подключении соблюдайте указания в руководстве по эксплуатации и в инструкции к прибору.
- При напряжении > 415 В требуются дополнительные безопасные промежутки.

Конструкция							Номер для заказа	Номер для заказа
Компактный автоматический выключатель 3VT, стационарное исполнение, вертикальное расположение								
						i201_06932	i201_06946	
Выключатель	Ширина установочного отсека мм	Привод	Кол-во полюсов	Подключение	Высота мм	Кол-во выключателей	Кронштейн с DIN-рейкой	Панель
3VT1 (160A)	600	Прямой привод	3	спереди	250	1 ... 5	8PQ6 000-3BA36	8PQ2 025-6BA15
			4	спереди	250	1 ... 3	8PQ6 000-3BA36	8PQ2 025-6BA15
		Электропривод	3	спереди	250	1 ... 2	8PQ6 000-3BA36	8PQ2 025-6BA15
			4	спереди	250	1 ... 2	8PQ6 000-3BA36	8PQ2 025-6BA15
Компактный автоматический выключатель 3VT, стационарное и втычное исполнение, вертикальное расположение								
						i201_06947	i201_06948	
Выключатель	Ширина установочного отсека мм	Кол-во полюсов	Подключение	Привод	Высота мм	Кол-во выключателей	Кронштейн с DIN-рейкой	Панель
3VT2 (250A) a, b	600	3	передн., задн.	Прямой привод, эл. привод	350	1 ... 3	8PQ6 000-4BA28	8PQ2 035-6BA18
		4	передн., задн.	Прямой привод, эл. привод	350	1 ... 2	8PQ6 000-4BA30	8PQ2 035-6BA20
3VT3 (630A) a, b	600	3	передн., задн.	Прямой привод, эл. привод	400	1 ... 2	8PQ6 000-4BA31	8PQ2 040-6BA18
		4	передн., задн.	Прямой привод, эл. привод	400	1 ... 2	8PQ6 000-4BA32	8PQ2 040-6BA20
Компактный автоматический выключатель 3VT, выдвигаемое исполнение, вертикальное расположение								
						i201_06947	i201_06948	
Выключатель	Ширина установочного отсека мм	Кол-во полюсов	Подключение	Привод	Высота мм	Кол-во выключателей	Кронштейн с DIN-рейкой	Панель
3VT2 (250A) a, b	600	3	передн., задн.	Прямой привод, эл. привод	350	1 ... 2	8PQ6 000-4BA28	8PQ2 035-6BA18
		4	передн., задн.	Прямой привод, эл. привод	350	1 ... 2	8PQ6 000-4BA30	8PQ2 035-6BA20
3VT3 (630A) a, b	600	3	передн., задн.	Прямой привод, эл. привод	400	1 ... 2	8PQ6 000-4BA31	8PQ2 040-6BA18
		4	передн., задн.	Прямой привод, эл. привод	400	1	8PQ6 000-4BA33	8PQ2 040-6BA21

a. При фронтальном подключении и разрывной способности в 35 кА требуется две дополнительные панели по 150 мм. Дополнительно заказываются фазные перегородки и крышки зажимов.

b. При фронтальном подключении и разрывной способности в 65 кА требуется две дополнительные панели по 250 мм. Дополнительно заказываются фазные перегородки и крышки зажимов.

Монтажные комплекты для силового разъединителя 3К

Обзор

6

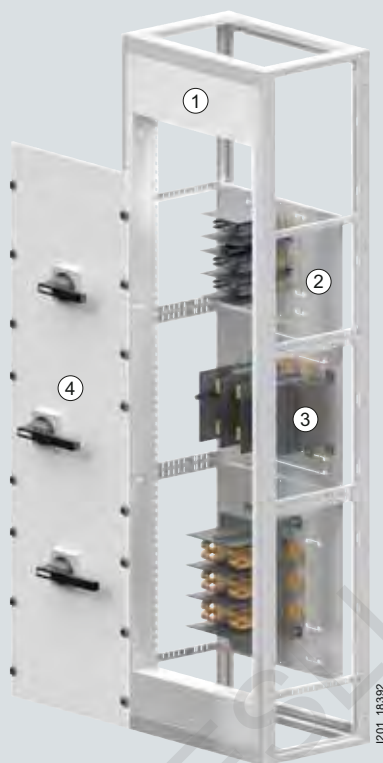

- ① Функциональная рама
- ② Монтажный комплект 3KL, горизонтальный
- ③ Монтажный комплект 3KL, вертикальный
- ④ Панель для 3KL с приводом поворотного механизма соединения двери 8UC

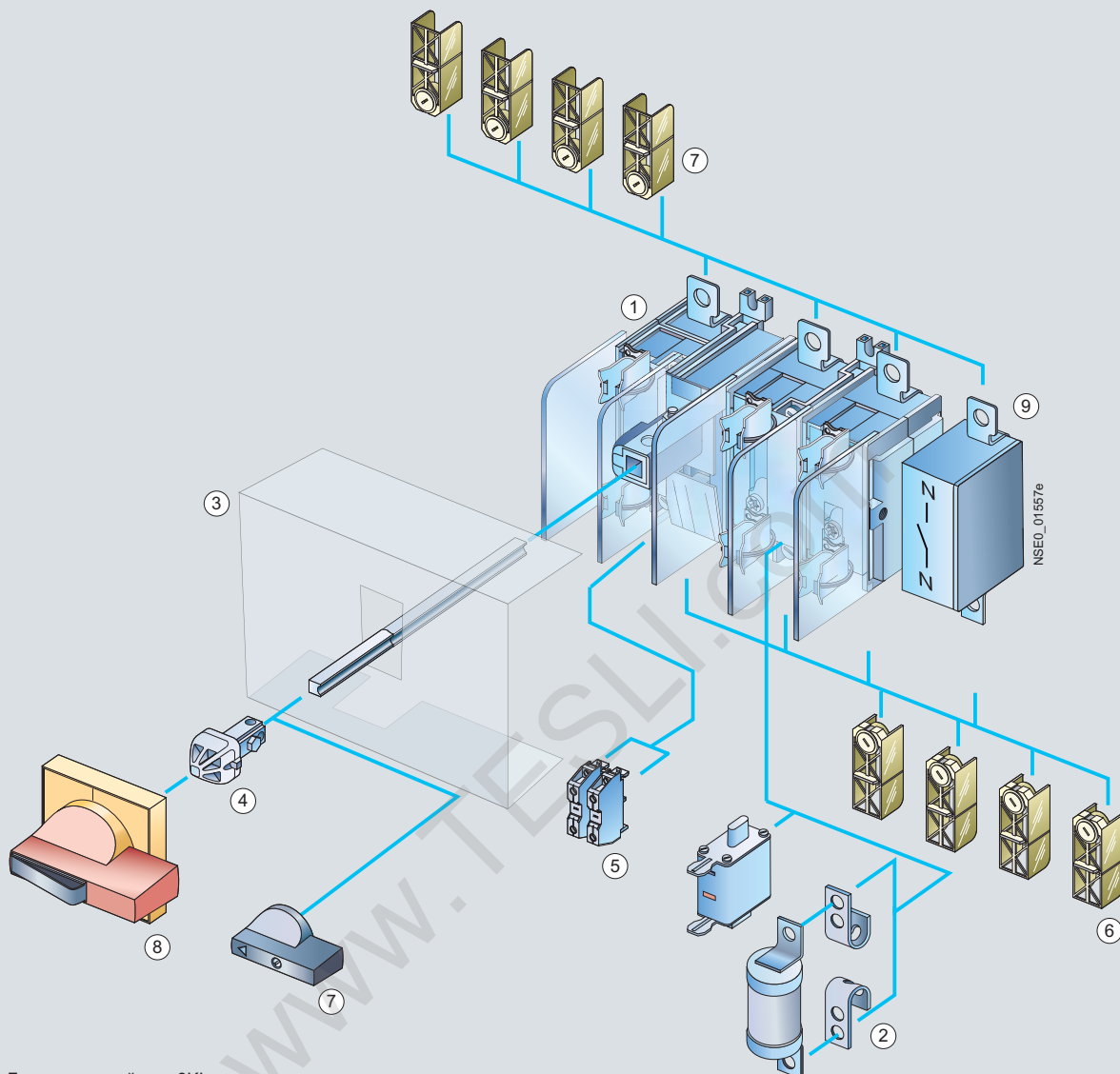

- ① Базовое устройство 3КЛ
- ② Предохранители, произвольно BS-88 или NH
- ③ Крышка предохранителя, IP20 (вертикально относительно стороны управления)
- ④ Захват соединения с удлинительным валом
- ⑤ В качестве вспомогательных выключателей используются стандартные изделия из программы Siemens 3SB1
- ⑥ Одноконтактная крышка разъема от 63 А до 630 А, IP20 (вертикально относительно стороны управления)

Все компоненты от выключателя до привода имеют индивидуальную маркировку.

Произвольно

- ⑦ Рычаг для стационарного монтажа 8UC9 стандартной конструкции (черный) или конструкции с аварийным отключением (красный) или привода поворотного механизма соединения двери 8UC7 стандартной конструкции (серый) или аварийного отключения (красный/желтый)
- ⑧ 4-й полюс (опционально)

Монтажные комплекты для силового разъединителя 3К

Технические данные

Предписания		IEC 60947-1, IEC 60947-3, VDE 0660 часть 107					
Тип		3KL50	3KL52	3KL53	3KL55 ¹⁾	3KL57 ¹⁾	3KL61 ¹⁾
3KL5, 3KL6							
Номинальный длительный ток I_U для плавких вставок согласно DIN 43620	A	63	125	160	250	400	630
	Размер	00 и 000	00 и 000	00 и 000	1 и 2	1 и 2	3 и 2
Кабельный наконечник, макс. сечение провода (многожильный)	мм ²	35	70	120	150	2 × 150 или 1 × 240	2 × 240
Момент затяжки	Нм	6 ... 7,5	7 ... 10	18 ... 22	35 ... 45	35 ... 45	56
Соединительные винты		M6	M6	M8	M10	M10	M12

1) Технические данные для допуска CSA по отдельному запросу.

3KA71 1								
Номинальный длительный ток I_U	A	32	45	63	80	100	125	
Кабельный наконечник, макс. сечение провода (многожильный)	мм ²	50	50	50	50	50	50	
Сечение шины	мм ²	16 × 3	16 × 3	16 × 3	16 × 3	16 × 3	16 × 3	
3KA71 2								
Номинальный длительный ток I_U	A	160	200	250	--	--	--	--
Кабельный наконечник, макс. сечение провода (многожильный)	мм ²	120	120	120	--	--	--	--
Сечение шины	мм ²	20 × 5	20 × 5	20 × 5	--	--	--	--
3KA71 3								
Номинальный длительный ток I_U	A	315	400	--	--	--	--	--
Кабельный наконечник, макс. сечение провода (многожильный)	мм ²	2 × 150	2 × 150	--	--	--	--	--
Сечение шины	мм ²	2 × 25 × 5	2 × 25 × 5	--	--	--	--	--
3KA71 4								
Номинальный длительный ток I_U	A	630	--	--	--	--	--	--
Кабельный наконечник, макс. сечение провода (многожильный)	мм ²	2 × 185	--	--	--	--	--	--
Сечение шины	мм ²	2 × 32 × 6	--	--	--	--	--	--
3KA71 5								
Номинальный длительный ток I_U	A	800	1000	1250	1600	2000	2500	3150
Кабельный наконечник, макс. сечение провода (многожильный)	мм ²	2 × 240	--	--	--	--	--	--
Сечение шины	мм ²	2 × 50 × 5	2 × 50 × 6	2 × 50 × 8	3 × 50 × 8	3 × 50 × 12	4 × 50 × 12	8 × 50 × 12
3KA71 6								
Номинальный длительный ток I_U	A	1600	2000	2500	3150	--	--	--
Кабельный наконечник, макс. сечение провода (многожильный)	мм ²	--	--	--	--	--	--	--
Сечение шины	мм ²	2 × 80 × 10	2 × 80 × 10	3 × 80 × 10	2 × 100 × 10	--	--	--
3KL71 1								
Номинальный длительный ток I_U	A	32	45	63	80	--	--	--
Кабельный наконечник, макс. сечение провода (многожильный)	мм ²	25	25	25	25	--	--	--
Сечение шины	мм ²	12 × 3	12 × 3	12 × 3	12 × 3	--	--	--
3KL71 2								
Номинальный длительный ток I_U	A	100	125	160	--	--	--	--
Кабельный наконечник, макс. сечение провода (многожильный)	мм ²	70	70	70	--	--	--	--
Сечение шины	мм ²	16 × 4	16 × 4	16 × 4	--	--	--	--
3KL71 3								
Номинальный длительный ток I_U	A	200	250	--	--	--	--	--
Кабельный наконечник, макс. сечение провода (многожильный)	мм ²	120	120	--	--	--	--	--
Сечение шины	мм ²	25 × 4	25 × 4	--	--	--	--	--
3KL71 4								
Номинальный длительный ток I_U	A	315	400	--	--	--	--	--
Кабельный наконечник, макс. сечение провода (многожильный)	мм ²	240	240	--	--	--	--	--
Сечение шины	мм ²	32 × 5	32 × 5	--	--	--	--	--
3KL71 5								
Номинальный длительный ток I_U	A	630	800	--	--	--	--	--
Кабельный наконечник, макс. сечение провода (многожильный)	мм ²	2 × 185	2 × 185	--	--	--	--	--
Сечение шины	мм ²	2 × 40 × 6	2 × 40 × 6	--	--	--	--	--



Данные для выбора и заказа

Общие сведения

- Монтажный комплект кронштейнов включает регулируемый по глубине кронштейн для подключения спереди и сзади и несущие шины.
- Панель имеет вырез для привода поворотного механизма соединения двери.

Примечание

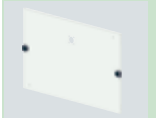
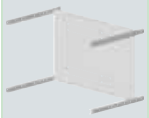
Для силовых разъединителей заказываются соответствующие крышки разъемов.

Конструкция							Номер для заказа	Номер для заказа
Силовой разъединитель 3К, стационарное оборудование, горизонтальное расположение								
						i201_06918	i201_06919	
Выключатель	Ширина установочного отсека мм	Кол-во полюсов	Подключение	Привод	Высота мм	Кол-во выключателей	Кронштейн с DIN-рейкой	Панель
3KL50/3KL52	600	3/4	передн., задн.	Привод пов. мех. соединения двери	300	1	8PQ6 000-2BA65	8PQ2 030-6BA06
3KL55/3KL57	600	3/4	передн., задн.	Привод пов. мех. соединения двери	350	1	8PQ6 000-2BA71	8PQ2 035-6BA08
3KL61	600	3/4	передн., задн.	Привод пов. мех. соединения двери	550	1	8PQ6 000-2BA50	8PQ2 055-6BA02
3KL711/3KA711	600	3/4	передн., задн.	Привод пов. мех. соединения двери	200	1	8PQ6 000-2BA52	8PQ2 020-6BA10
3KL712/3KA712	600	3/4	передн., задн.	Привод пов. мех. соединения двери	250	1	8PQ6 000-2BA55	8PQ2 025-6BA03
3KL713/3KA713	600	3/4	передн., задн.	Привод пов. мех. соединения двери	300	1	8PQ6 000-2BA58	8PQ2 030-6BA04
3KL714/3KA714	600	3/4	передн., задн.	Привод пов. мех. соединения двери	350	1	8PQ6 000-2BA62	8PQ2 035-6BA06
3KL715/3KA715 a	600	3/4	передн., задн.	Привод пов. мех. соединения двери	450	1	8PQ6 000-2BA67	8PQ2 045-6BA02
Силовой разъединитель 3К, стационарное оборудование, вертикальное расположение								
							i201_06920	i201_06921
Выключатель	Ширина установочного отсека мм	Кол-во полюсов	Подключение	Привод	Высота мм	Кол-во выключателей	Кронштейн с DIN-рейкой	Панель
3KL50/3KL52	600	3/4	передн., задн.	Привод пов. мех. соединения двери	250	1	8PQ6 000-2BA66	8PQ2 025-6BA05
3KL55/3KL57	600	3/4	передн., задн.	Привод пов. мех. соединения двери	350	1	8PQ6 000-2BA72	8PQ2 035-6BA10
3KL61	600	3	передн., задн.	Привод пов. мех. соединения двери	450	1	8PQ6 000-2BA51	8PQ2 045-6BA01
3KL711/3KA711	600	3/4	передн., задн.	Привод пов. мех. соединения двери	200	1	8PQ6 000-2BA53	8PQ2 020-6BA11
	800	3/4	передн., задн.	Привод пов. мех. соединения двери	200	1	8PQ6 000-2BA54	8PQ2 020-8BA04
3KL712/3KA712	600	3/4	передн., задн.	Привод пов. мех. соединения двери	250	1	8PQ6 000-2BA56	8PQ2 025-6BA04
	800	3/4	передн., задн.	Привод пов. мех. соединения двери	250	1	8PQ6 000-2BA57	8PQ2 025-8BA02
3KL713/3KA713	600	3/4	передн., задн.	Привод пов. мех. соединения двери	300	1	8PQ6 000-2BA60	8PQ2 030-6BA05
	800	3/4	передн., задн.	Привод пов. мех. соединения двери	300	1	8PQ6 000-2BA61	8PQ2 030-8BA02
3KL714/3KA714	600	3/4	передн., задн.	Привод пов. мех. соединения двери	350	1	8PQ6 000-2BA63	8PQ2 035-6BA07
	800	3/4	передн., задн.	Привод пов. мех. соединения двери	350	1	8PQ6 000-2BA64	8PQ2 035-8BA04
3KL715/3KA715 b	600	3/4	передн., задн.	Привод пов. мех. соединения двери	450	1	8PQ6 000-2BA68	8PQ2 045-6BA03
	800	3/4	передн., задн.	Привод пов. мех. соединения двери	450	1	8PQ6 000-2BA70	8PQ2 045-8BA01

a Для выключателя 3KA715 с 1250 A/50 кА из-за определенного размера ручки над выключателем требуется дополнительная панель 200 мм.

b Выключатель 3KA715 из-за размера своей ручки может использоваться только до 1250 A/35 кА.

Монтажные комплекты для силового разъединителя 3NP

Обзор

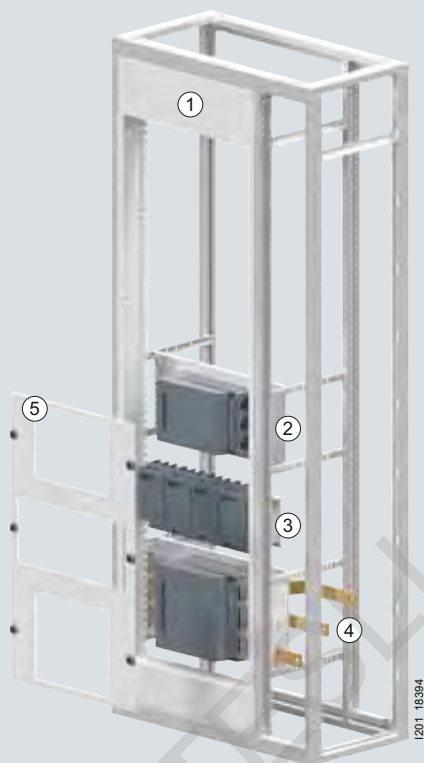

- ① Функциональная рама
- ② Монтажный комплект для 3NP1, горизонтальный
- ③ Монтажный комплект для 3NP1, вертикальный
- ④ Монтажный комплект для подключения к каскадной распределительной шинной системе
- ⑤ Панель для 3NP1 с прямым приводом





Данные для выбора и заказа

Общие сведения

- Монтажный комплект кронштейнов включает регулируемый по глубине кронштейн для подключения спереди и сзади и несущие шины.
- Панель имеет вырез для привода прямого привода.

Примечание

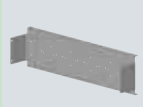
При установке и подключении соблюдайте указания в руководстве по эксплуатации и в инструкции к прибору.

Конструкция							Номер для заказа	Номер для заказа
Силовой разъединитель 3NP1, стационарное оборудование, горизонтальное расположение							 I201_07392I	 I201_07394
Выключатель	Ширина установочного отсека мм	Кол-во полюсов	Подключение	Привод	Высота мм	Кол-во выключателей	Кронштейн с DIN-рейкой	Панель
3NP1 143	600	3	передн., задн.	Прямой привод	250	1	8PQ6 000-3BA75	8PQ2 025-6BA16
3NP1 153	600	3	передн., задн.	Прямой привод	250	1	8PQ6 000-3BA75	8PQ2 025-6BA17
3NP1 163	600	3	передн., задн.	Прямой привод	300	1	8PQ6 000-3BA77	8PQ2 030-6BA22
Силовой разъединитель 3NP1, стационарное оборудование, вертикальное расположение							 I201_07393	 I201_07394
Выключатель	Ширина установочного отсека мм	Кол-во полюсов	Подключение	Привод	Высота мм	Кол-во выключателей	Держатели для распределительной шины	Панель
3NP1 123	600	3	передн., задн.	Прямой привод	250	1 ... 4	8PQ6 000-3BA78	8PQ2 025-6BA18
	800	3	передн., задн.	Прямой привод	250	1 ... 6	8PQ6 000-3BA82	8PQ2 025-8BA10
3NP1 133	600	3	передн., задн.	Прямой привод	300	1 ... 4	8PQ6 000-3BA78	8PQ2 030-6BA23
	800	3	передн., задн.	Прямой привод	300	1 ... 5	8PQ6 000-3BA82	8PQ2 030-8BA11

Конструкция							Номер для заказа	Разм. уп./ед. уп.		
 I201_07395	Монтажный комплект медного подключения для силового разъединителя 3NP1 к каскадной распределительной шинной системе									
	Выключатель	Ширина установочного отсека мм	Кол-во полюсов	Вид установки	Привод	Кол-во выключателей				
	3NP1 143	600	3	Стационарная версия	Прямой привод	1	8PQ6 000-5BA68			1 шт.
	3NP1 153	600	3	Стационарная версия	Прямой привод	1	8PQ6 000-5BA70			1 шт.
 I201_07396	Монтажный комплект медного подключения для силового разъединителя 3NP1 к системе подключения кабелей									
	Выключатель	Ширина установочного отсека мм	Кол-во полюсов	Вид установки	Привод	Кол-во выключателей				
	3NP1 143	600	3	Стационарная версия	Прямой привод	1	8PQ6 000-5BA72			1 шт.
	3NP1 153	600	3	Стационарная версия	Прямой привод	1	8PQ6 000-5BA73			1 шт.
3NP1 163	600	3	Стационарная версия	Прямой привод	1	8PQ6 000-5BA74	1 шт.			

Монтажные комплекты для
разъединителей-предохранителей 3NJ4

Обзор

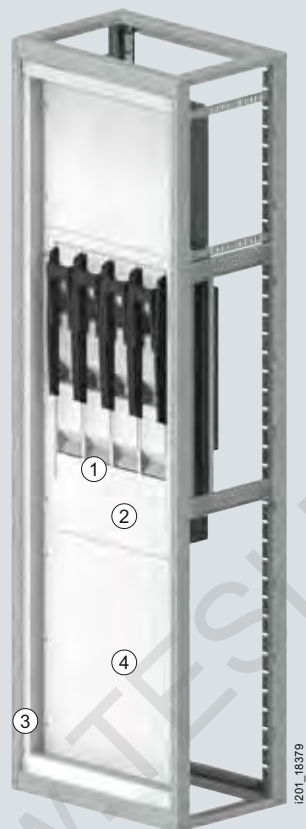

- ① Монтажный комплект для разъединителя-предохранителя 3NJ4, вертикальный
- ② Фронтальная панель перед монтажным комплектом
- ③ Функциональная рама
- ④ Панель перед отсеком для подключения кабелей

Тип		3NJ41 0 3NJ5 0	3NJ41 2	3NJ41 3	3NJ41 4
Стандарты		IEC 60947-1, IEC 60947-3, VDE 0660 часть 107			
Обычный термический ток					
на открытом пространстве $I_{th}^{1)}$	A	160	250	400	630
в корпусе $I_{the}^{2)}$	A	160	225	360	567
Номинальное напряжение развязки U_i	B	750	1000	1000	1000
Номинальное рабочее напряжение U_e	перем. ток 40 Гц ... 60 Гц В	690	690	690	690
Условный номинальный ток короткого замыкания с предохранителями					
при перем. токе 40 Гц до 60 Гц 690 В	кА (эффективное значение)	50	50	50	50
макс. номинальный ток I_n предохранителей	A	160	250	400	630
Допустимый пропускаемый ток предохранителей	кА (амплитудное значение)	15	28	39	52
Для плавких вставок согласно IEC 60269-2-1 или разделительные накладки	Размер/A	00/160	1/250	1 и 2/250 и 400	2 и 3/400 и 630
Степень защиты					
при закрытой вставке ручки с крышкой зажима и боковым кожухом		IP30	IP30	IP30	IP30
при открытой вставке ручки		IP10	IP10	IP10	IP10
Тепловое излучение при ном. токе I_{th}	W	18	23	49	110
Подключение рабочей жилы					
Соединительные винты		M8	M10	M12	M12
Плоские шины	мм	24	42	42	42
Кабельный наконечник, макс. сечение провода (многожильный)	мм ²	95	240	240	240 ³⁾
Момент затяжки	Нм	10 ... 15	30 ... 35	30 ... 35	30 ... 35
Зажимной хомут/V-зажимы	мм ²	1,5 ... 70	25 ... 300	25 ... 300	25 ... 300
Крепежные винты		M8	M12	M12	M12
для монтажа на сборных шинах	Нм	16 ... 18	35 ... 40	35 ... 40	35 ... 40
Необходимый момент затяжки					

1) При использовании нескольких устройств рядом следует соблюдать расчетный коэффициент нагрузки (RDF) согласно EN 61439 часть 1/ DIN VDE 0660 часть 600, приложение E.

2) Необходимый объем корпуса минимум 0,185 м³.

3) Для подключение 2 × 240 мм² требуется специальный блок; поставка по отдельному запросу.

Номинальные токи для горизонтальной распределительной шинной системы

Отдельный провод	Размеры мм	Номинальный ток при температуре окружающего воздуха 35 °C	
		IP ≤ IP41	IP55
1	60 × 10	1560	1280
	80 × 10	1740	1430
	100 × 10	2180	1790

Примечание:

Сведения относятся к обычным условиям эксплуатации при установке внутри помещения согласно IEC 61439-1, в особенности на температуру окружающей среды в 35 °C (среднее значение в течение более 24 ч).

При других условиях эксплуатации необходимо соблюдать поправочные коэффициенты согласно указаниям в главе «Планирование и проектирование».

Монтажные комплекты для разъединителей-предохранителей 3NJ4





Данные для выбора и заказа

Общие сведения

- Кронштейн состоит из поперечин и регулируемых по глубине несущих уголков для горизонтальной распределительной шинной системы.
- Для установки на функциональной раме доступны панели, для прямого привода. Панели крепятся быстродействующими замками на функциональной раме.
- Монтажный комплект модульной двери состоит из двери со степенью защиты IP30, петель, отдельных замков и крепежных элементов.

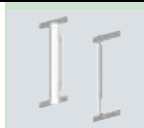
Примечание

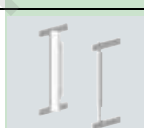
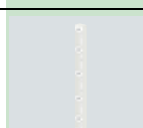
- Кронштейн также может использоваться для установки за закрытой дверью.
- Монтажный комплект подходит для подключения кабелей сверху и снизу.
- Медные шины не входят в состав монтажных комплектов.
- Для одной распределительной шины заказывается 2 держателя.

Конструкция						Номер для заказа	Номер для заказа	Номер для заказа
Разъединитель-предохранитель 3NJ4 с фронтальной панелью								
Выключатель	Ширина установочного отсека мм	Кол-во полюсов	Встраиваемое оборудование	Высота мм	Кол-во выключателей на монтажный комплект	Кронштейн с DIN-рейкой	Держатели для распределительной шины	Панель для прямого привода
3NJ4, BG 1, 2, 3	600	3	стац.	800	1 ... 4	8PQ6 000-2BA48	3NJ5 974-0AB	8PQ2 000-6BA06
3NJ4, BG 1, 2, 3	800	3	стац.	800	1 ... 6	8PQ6 000-2BA48	3NJ5 974-0AB	8PQ2 000-8BA06
Примечание:								
Для обеспечения работоспособности при использовании поворотной функциональной рамы комплектация возможна только до максимального оснащения -1.								
Разъединитель-предохранитель 3NJ4 с модульной дверью								
Выключатель	Ширина установочного отсека мм	Кол-во полюсов	Встраиваемое оборудование	Высота мм	Кол-во выключателей на монтажный комплект	Кронштейн с DIN-рейкой	Держатели для распределительной шины	Модульная дверь для прямого привода
3NJ4, BG 1, 2, 3	600	3	стац.	800	1 ... 4	8PQ6 000-2BA48	3NJ5 974-0AB	8PQ2 080-6BA10
3NJ4, BG 1, 2, 3	800	3	стац.	800	1 ... 6	8PQ6 000-2BA48	3NJ5 974-0AB	8PQ2 080-8BA05



I201_06926

Расположение для подключения кабелей снизу

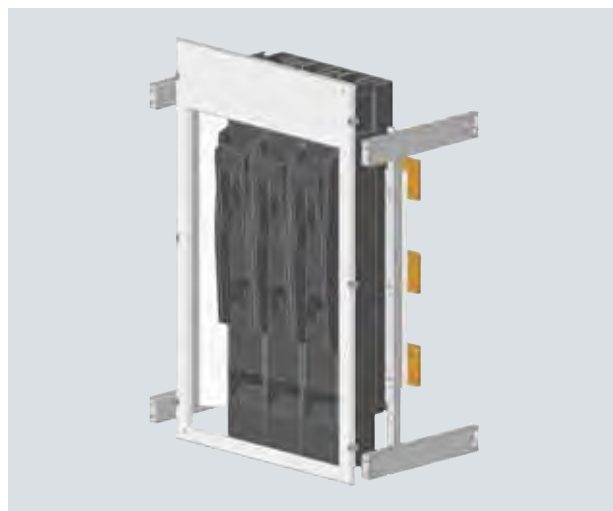

I201_06927

Расположение для подключения кабелей сверху

Обзор

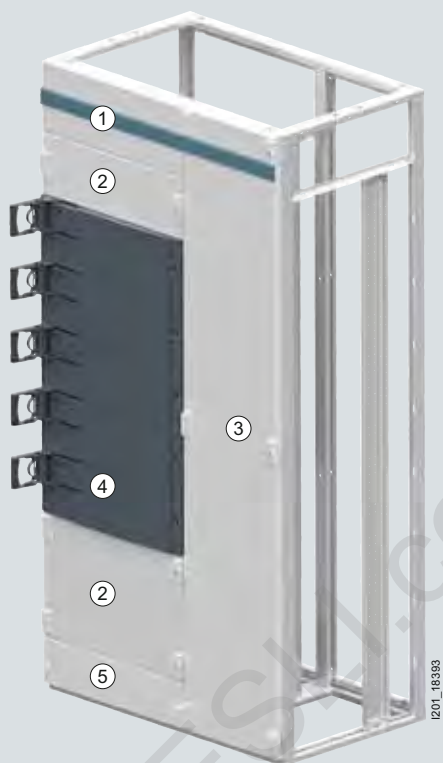

- ① Наружная панель перед основным отсеком
- ② Модульная дверь устройства
- ③ Дверь перед отсеком для подключения кабелей
- ④ Разъединитель-предохранитель 3NJ6
- ⑤ Наружная панель перед шиной PE

Монтажные комплекты для разъединителей-предохранителей 3NJ6

Технические данные

Тип		3NJ60 0.-1	3NJ60 0.-3	3NJ60 1.-1	3NJ60 1.-3	3NJ60 2.-1	3NJ60 2.-3	3NJ60 3.-1	3NJ60 3.-3	
Коммутационная способность		S	H	S	H	S	H	S	H	
Стандарты		IEC 60947-1								
Номинальный длительный ток I_u ¹⁾	A	160		250		400		630		
для плавких вставок согласно IEC 60269										
Номинальное рабочее напряжение U_e	V перем. тока	690								
при номинальной частоте	Гц	50/60								
Номинальное напряжение развязки U_i	V	1000								
Номинальное импульсное напряжение U_{imp}	V	8000								
Условный номинальный ток короткого замыкания										
• Устойчивость к коротким замыканиям (эффе́ктивное значение)	кА	100	100	100	100	100	100	100	100	
• Включающая способность при коротком замыкании (эффе́ктивное значение)	кА	55	66	55	66	55	66	55	66	
Номинальный рабочий ток I_e										
• при 500 В перем. тока	AC-22B	A	160	160	250	250	400	400	630	630
	AC-23B	A	--	160	--	250	--	400	--	630
• при 690 В перем. тока	AC-22B	A	160	160	200	200	400	400	630	630
	AC-23B	A	--	125	--	200	--	315	--	500
Номинальный кратковременно допустимый ток										
• при 500 В перем. тока	cos φ = 0,65	A	480	480	750	750	1200	1200	1890	1890
	cos φ = 0,35	A	--	1280	--	2000	--	3200	--	5040
• при 690 В перем. тока	cos φ = 0,95	A	480	480	600	600	1200	1200	1890	1890
	cos φ = 0,35	A	--	1000	--	1600	--	2520	--	4000
Срок службы										
• всего	Циклы переключения	1600		1600		1000		1000		
• механический	Циклы переключения	1400		1400		800		800		
• электрический (690 В, cos φ = 0,65)	Циклы переключения	200		200		200		200		
Тепловыделение										
	W	39		73		114		215		
(вкл. NH-предохранители с низкой теряемой мощностью согласно VDE 0636 часть 2)										
Допустимое положение использования										
горизонтальное										
Степень защиты (в рабочем состоянии)										
IP41										
Подключение рабочей жилы										
• Подключение кабельного наконечника										
- Сечение провода	мм ²	1 × 10 ... 95		1 × 95 ... 240		1 × 300, 2 × 95 ... 240		1 × 300, 2 × 95 ... 240		
(Al/Cu, одножильный или многожильный) согласно DIN 46235 (Cu) и DIN 46239 (Al)										
- Размер винта		M8		M12		2 × M12		2 × M12		
- Крутящий момент	Нм	15		30		30		30		
• Присоединение зажимом										
- Сечение провода (Al/Cu), m	мм ²	1 × 10 ... 50		1 × 16 ... 35		2 × 16 ... 35		2 × 16 ... 35		
- Сечение провода (Al/Cu), ge	мм ²	1 × 10 ... 50		1 × 16 ... 70		2 × 16 ... 70		2 × 16 ... 70		
- Сечение провода (Al/Cu), sm	мм ²	1 × 35 ... 95		1 × 35 ... 240		2 × 35 ... 240		2 × 35 ... 240		
- Сечение провода (Al/Cu), se	мм ²	1 × 50 ... 95		1 × 35 ... 300		2 × 35 ... 300		2 × 35 ... 300		
- Необходимый крутящий момент	Нм	10		25		25		25		

¹⁾ Согласно IEC 61439 Номинальный длительный ток должен быть уменьшен, если в распределительные шкафы устанавливаются планки.

Номинальные токи для горизонтальной распределительной шинной системы

Отдельный провод	Размеры	Номинальный ток при температуре окружающего воздуха 35 °C IP ≤ IP41
	мм	
1	60 × 10	1560
	80 × 10	2100

Примечание:

Сведения относятся к обычным условиям эксплуатации при установке внутри помещения согласно IEC 61439-1, в особенности на температуру окружающей среды в 35 °C (среднее значение в течение более 24 ч).

При прочих условиях эксплуатации необходимо соблюдать поправочные коэффициенты согласно указаниям в главе «Планирование и проектирование».



Данные для выбора и заказа

Общие сведения

- Монтажный комплект для разъединителей-предохранителей 3NJ6 в горизонтальном положении состоит из вертикальных поперечин и держателей сборных шин и подходит для 3-контактного и 4-контактного расположения шин.
- Отсек для устройства состоит из модульной двери, вертикальной и горизонтальной перегородки и кронштейна.

Примечание

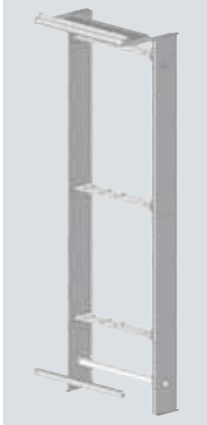
- В соответствии с разделением каркаса конфигурируются каркасы, внутренняя несущая конструкция с высотой комплектации в 1600 мм, внешняя несущая конструкция и разделения.
- Монтажный комплект может устанавливаться в каркасы шириной 1000 мм или 1200 мм и глубиной 400 мм, 600 мм и 800 мм и занимает место шириной в 600 мм.
- На один монтажный комплект для разъединителей-предохранителей 3NJ6 конфигурируется 8 крышек для защиты от прикосновения 3NJ6 916-4EA00.
- Отсек для подключения кабелей шириной 400 мм и 600 мм может комплектоваться стандартными компонентами для шины N, PE и для опорного кронштейна кабеля.
- В зависимости от панели стационарная панель конфигурируется перед главной сборной шиной, стационарная панель перед шиной PE и дверь с панелью управления (отсек для подключения кабелей).
- Степень защиты макс. IP41
- Медные шины не входят в состав монтажных комплектов.

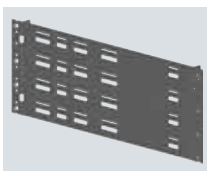
Конструкция					Номер для заказа	Разм. уп./ед. уп.
 I201_06928	Монтажный комплект для разъединителей-предохранителей 3NJ6, вставное оборудование, горизонтальное расположение				8PQ3 000-1BA48	1 шт.
	Кол-во полюсов	Встраиваемое оборудование	Высота мм	Ширина мм		
	3/4	Вставное оборудование	1600	600		
 I201_06929	Отсек для устройства с модульной дверью для создания панели для разъединителей-предохранителей 3NJ6				8PQ3 000-1BA50	1 шт.
	Высота мм	Ширина мм				
	200	600			8PQ3 000-1BA51	1 шт.
	400	600				
 I201_06930	Панель для защиты от прикосновения для разъединителей-предохранителей 3NJ6				3NJ6 916-4EA00	1 шт.

Монтажные комплекты для модульных устройств

Обзор

6

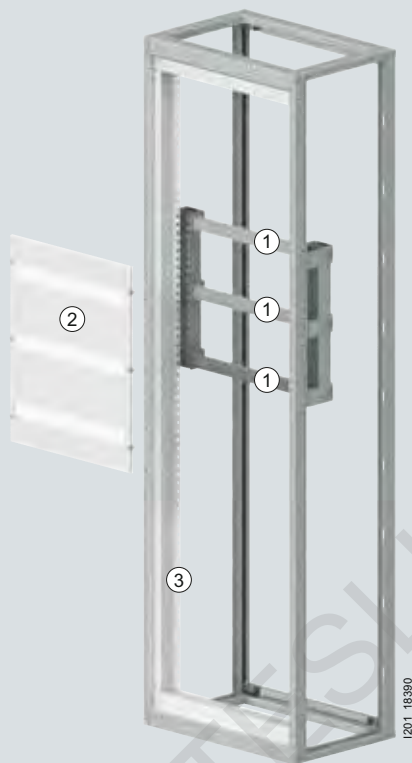

- ① Монтажный комплект для модульных устройств
- ② Фронтальная 3-рядная панель перед монтажным комплектом для модульных устройств
- ③ Функциональная рама







Данные для выбора и заказа

Общие сведения

- Монтажный комплект для модульных устройств включает несущий уголок, регулируемый по глубине DIN-рейку на 35 мм, а также крепежные элементы. DIN-рейка подходит для фиксации монтажной системы SIKclip с обратной стороны. Регулировка DIN-рейки по глубине также доступна во встроеном состоянии и может изменяться.
- Монтажный комплект для крепления проводов включает несущий уголок и крепежные элементы. Для закрепления жгутов проводов используйте дополнительные фиксаторы кабеля.

Примечание

- DIN-рейка может регулироваться по глубине на 47,5 мм, 56,5 мм или 75,5 мм относительно панели.
- Дополнительные фиксаторы кабеля могут так же фиксировать кабели в вертикальном положении, причём ширина захвата может составлять 60 мм.
- На один ряд заказывается один кронштейн соответствующей ширины.

Конструкция				Номер для заказа	Номер для заказа	
Монтажный комплект для модульных устройств с фронтальной панелью, однорядный						
						
				I201_06932	I201_06933	
				Кронштейн с DIN-рейкой	Панель	
Расстояние между рядами мм	Высота мм	Ширина мм	Количество устанавливаемых модулей			
150	150	600	24	8PQ6 000-3BA36	8PQ2 015-6BA07	
200	200	600	24	8PQ6 000-3BA36	8PQ2 020-6BA12	
150	150	800	35	8PQ6 000-3BA37	8PQ2 015-8BA03	
200	200	800	35	8PQ6 000-3BA37	8PQ2 020-8BA05	
Монтажный комплект для модульных устройств с фронтальной панелью, двухрядный						
						
				I201_06932	I201_06934	
				Кронштейн с DIN-рейкой	Панель	
Расстояние между рядами мм	Высота мм	Ширина мм	Количество устанавливаемых модулей	Кол-во		
150	300	600	48	2	8PQ6 000-3BA36	8PQ2 030-6BA07
200	400	600	48	2	8PQ6 000-3BA36	8PQ2 040-6BA10
150	300	800	70	2	8PQ6 000-3BA37	8PQ2 030-8BA03
200	400	800	70	2	8PQ6 000-3BA37	8PQ2 040-8BA10
Монтажный комплект для модульных устройств с фронтальной панелью, трехрядный						
						
				I201_06932	I201_06935	
				Кронштейн с DIN-рейкой	Панель	
Расстояние между рядами мм	Высота мм	Ширина мм	Количество устанавливаемых модулей	Кол-во		
150	450	600	72	3	8PQ6 000-3BA36	8PQ2 045-6BA04
200	600	600	72	3	8PQ6 000-3BA36	8PQ2 060-6BA04
150	450	800	105	3	8PQ6 000-3BA37	8PQ2 045-8BA02
200	600	800	105	3	8PQ6 000-3BA37	8PQ2 060-8BA02

Монтажные комплекты для модульных устройств

Конструкция				Номер для заказа	Номер для заказа	Разм. уп./ ед. уп.
Монтажный комплект для модульных устройств с модульной дверью, однорядный						
				I201_07397	I201_07398	
Расстояние между рядами мм	Высота мм	Ширина мм	Количество устанавливаемых модулей	Кронштейн с DIN-рейкой	Модульная дверь	
200	200	600	24	8PQ6 000-6BA52	8PQ2 020-6BA28	1 шт.
200	200	800	35	8PQ6 000-6BA53	8PQ2 020-8BA14	1 шт.
Монтажный комплект для крепления канала провода						
				I201_06900		
Ширина мм				Монтажный комплект		
600/800				8PQ6 000-0BA16		2 шт.

Обзор



Модульное расположение монтажных комплектов системы 8GK

Для установки монтажного комплекта типа 8GK4 требуется по одному поставляемому конструктивному элементу адаптера и поперечной балки на каркас.





Расположение монтажных комплектов системы 8GK по высоте панели

В зависимости от монтажной ширины требуется один поставляемый конструктивный элемент продольной балки.

Монтажные комплекты для системы 8GK4

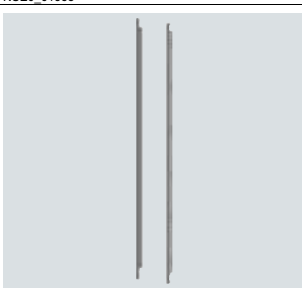
Данные для выбора и заказа

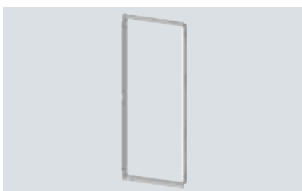
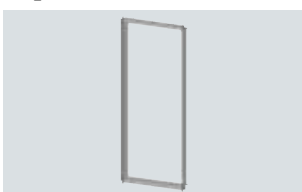
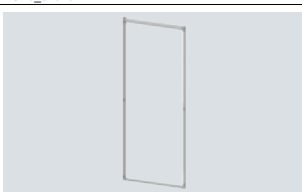
Конструкция	Ширина		Номер для заказа	Разм. уп./ед. уп.	
	Высота	Ширина			Ширина 8GK
	мм	мм	мм		
 NSE0_01568	Адаптер для установки монтажных комплектов системы 8GK, для любой высоты				
	--	--	--	8PQ3 000-1BA74	4 шт.
 NSE0_01569	Продольные балки				
	300	--	--	8GK4 855-2KK02	2 шт.
	450	--	--	8GK4 851-3KK00	2 шт.
	600	--	--	8GK4 851-4KK00	2 шт.
	750	--	--	8GK4 851-5KK00	2 шт.
	900	--	--	8GK4 851-6KK00	2 шт.
	1050	--	--	8GK4 851-7KK00	2 шт.
	1200	--	--	8GK4 851-8KK00	2 шт.
	1350	--	--	8GK4 852-8KK00	2 шт.
	1800	--	--	8PQ3 000-1BA82	2 шт.
 NSE0_01570	Поперечная балка				
	--	350	250	8PQ3 000-1BA76	2 шт.
	--	400	250	8PQ3 000-1BA77	2 шт.
	--	600	500	8PQ3 000-1BA78	2 шт.
	--	850	750	8PQ3 000-1BA80	2 шт.
	--	1100	1000	8PQ3 000-1BA81	2 шт.
 NSE0_01571	Опорный кронштейн для системы по высоте панели > 30 кг				
	1800	--	--	8PQ3 000-1BA75	2 шт.
 NSE0_01572	Панель для защиты от прикосновения				
	• для монтажных комплектов 8GK IP30				
	1800	350	--	8PQ3 000-1BA83	1 шт.
	1800	600	--	8PQ3 000-1BA84	1 шт.
	1800	850	--	8PQ3 000-1BA85	1 шт.
	1800	1100	--	8PQ3 000-1BA86	1 шт.
 NSE0_01573	• для монтажных комплектов 8GK IP55				
	1800	350	--	8PQ3 000-2BA45	1 шт.
	1800	600	--	8PQ3 000-2BA46	1 шт.
	1800	850	--	8PQ3 000-2BA47	1 шт.
	1800	1100	--	8PQ3 000-2BA48	1 шт.
 NSE0_01574	Обшивка каркаса перед крышкой для защиты от прикосновения IP30				
	1800	350	--	8PQ2 197-0BA11	1 шт.
	1800	600	--	8PQ2 197-6BA11	1 шт.
	1800	850	--	8PQ2 197-0BA12	1 шт.
	1800	1100	--	8PQ2 197-0BA13	1 шт.



Данные для выбора и заказа

Общие сведения

- Монтажные комплекты для индивидуальной и проектной сборки, состоят из: кронштейнов, заглушки для пустой панели с опорными изоляторами, винтами и крепежными принадлежностями
- Размеры монтажных комплектов (мм)
Высота: 150, 300, 450, 600
Ширина: 250, 500, 750
Размер раstra по панели
В × Ш: 150 × 250
- Заглушка для пустой панели серийно пломбируется и быстро и надежно крепится быстродействующими замками на опорных изоляторах

Примечание

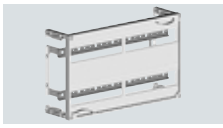
Для установки монтажных комплектов заказывается поставляемый конструктивный элемент адаптера, продольной балки (для каждой ширины) и поперечной балки (см. стр. 6/42).

Конструкция		Номер для заказа		Разм. уп./ед. уп.
Монтажные комплекты для модульных устройств Расстояние между рядами 150 мм, без шины N/PE				
Наружные размеры в мм		Ряды/модули		
Высота	Ширина			
 I201_03088	150 250 500 750	1/12 1/24 1/36	8GK4 351-1KK12 8GK4 351-1KK22 8GK4 351-1KK32	1 шт. 1 шт. 1 шт.
 I201_03090	300 250 500 750	2/24 2/48 2/72	8GK4 351-2KK12 8GK4 351-2KK22 8GK4 351-2KK32	1 шт. 1 шт. 1 шт.
 I201_03092	450 250 500 750	3/36 3/72 3/108	8GK4 351-3KK12 8GK4 351-3KK22 8GK4 351-3KK32	1 шт. 1 шт. 1 шт.
 I201_03094	600 250 500 750	4/48 4/96 4/144	8GK4 351-4KK12 8GK4 351-4KK22 8GK4 351-4KK32	1 шт. 1 шт. 1 шт.

Монтажные комплекты с шириной 250 мм комплектуются DIN-рейкой на 7,5 мм.

Монтажные комплекты с монтажной 500 мм/750 мм комплектуются DIN-рейкой на 15 мм.

Монтажные комплекты 8GK4 для присоединительных зажимов



Данные для выбора и заказа

Общие сведения

- Монтажные комплекты для индивидуальной и проектной сборки, состоят из: кронштейнов, заглушки для пустой панели с опорными изоляторами, винтами и крепежными принадлежностями
- Размеры монтажных комплектов, горизонтальных (мм)
Высота: 150, 300, 450
Ширина: 250, 500, 750
Размер раstra по панели В × Ш: 150 × 250
- Размеры монтажных комплектов, вертикальных (мм)
Высота: 300, 450, 600
Ширина: 250, 500, 750
Размер раstra по панели В × Ш: 150 × 250
- Заглушка для пустой панели серийно пломбируется и быстро и надежно крепится быстродействующими замками на опорных изоляторах

Примечание

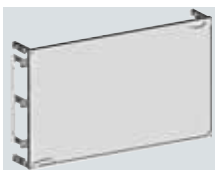
Для установки монтажных комплектов заказывается поставляемый конструктивный элемент адаптера, продольной балки (для каждой ширины) и поперечной балки (см. стр. 6/42).

	Конструкция	Номер для заказа	Разм. уп./ед. уп.	
 I201_03099	Монтажные комплекты для горизонтальных присоединительных зажимов Держатель зажима со ступенчатой и изолированной конструкцией, закрыт заглушкой для пустой панели Наружные размеры в мм Высота			
	Ширина			
	150	250	8GK4 401-1KK12	1 шт.
	300	250 500 750	8GK4 401-2KK12 8GK4 401-2KK22 8GK4 401-2KK32	1 шт. 1 шт. 1 шт.
	450	500 750	8GK4 401-3KK22 8GK4 401-3KK32	1 шт. 1 шт.
 I201_03104	Монтажные комплекты для вертикальных присоединительных зажимов Держатель зажима с изолированной конструкцией, закрыт заглушкой для пустой панели Наружные размеры в мм Высота			
	Ширина			
	300	250 500 750	8GK4 402-2KK12 8GK4 402-2KK22 8GK4 402-2KK32	1 шт. 1 шт. 1 шт.
	450	250 500 750	8GK4 402-3KK12 8GK4 402-3KK22 8GK4 402-3KK32	1 шт. 1 шт. 1 шт.
	600	250 500 750	8GK4 402-4KK12 8GK4 402-4KK22 8GK4 402-4KK32	1 шт. 1 шт. 1 шт.
	 I201_06460	Монтажный комплект заглушки панели для измерительных устройств	8GK4 500-2KK20	1 шт.

Данные для выбора и заказа

Общие сведения

- Монтажные комплекты для индивидуальной и проектной сборки, состоят из: монтажной платы, заглушки для пустой панели с опорными изоляторами, монтажного уголка (регулируемый по глубине), винтов и крепежных принадлежностей
- Размеры монтажных комплектов (мм)
Высота: 300, 450, 600
Ширина: 250, 500, 750
Размер раstra по панели В × Ш: 150 × 250
- Заглушка для пустой панели серийно пломбируется и быстро и надежно крепится быстродействующими замками на опорных изоляторах

Примечание

- Для установки монтажных комплектов заказывается поставляемый блок адаптера, продольной балки (для каждой ширины) и поперечной балки (см. стр. 6/42).
- При установке монтажной плиты для нескольких значений ширины панели продольная балка не может устанавливаться по центру.

Конструкция	Номер для заказа	Разм. уп./ед. уп.
Монтажные комплекты с монтажными платами закрыто заглушкой для пустой панели		
Наружные размеры в мм		
Высота	Ширина	
300	250	8GK4 451-2KK12
	500	8GK4 451-2KK22
	750	8GK4 451-2KK32
450	250	8GK4 451-3KK12
	500	8GK4 451-3KK22
	750	8GK4 451-3KK32
600	250	8GK4 451-4KK12
	500	8GK4 451-4KK22
	750	8GK4 451-4KK32
Монтажные платы, по высоте шкафа • с крепежными винтами • листовая сталь, оцинкованная по методу Сендзимира • для монтажа на продольных балках • использование кожухов невозможно		
Наружные размеры в мм		
Высота	Ширина	
1800	250	8GK9 533-0KK10
	500	8GK9 533-0KK20
	750	8GK9 533-0KK30
1000	1000	8GK9 533-0KK40
	1250	8GK9 533-0KK50

I201_03110

I201_03168

Монтажные комплекты 8GK4 для пустых панелей

Данные для выбора и заказа

Общие сведения

- Монтажные комплекты для индивидуальной и проектной сборки, состоят из: заглушки для пустого поля с опорными изоляторами, винтов и крепежных принадлежностей
- Размеры монтажных комплектов (мм)
Высота: 75, 150, 300, 450, 600
Ширина: 250, 500, 750
Размер раstra по панели В × Ш: 150 × 250
- Заглушка для пустой панели серийно пломбируется и быстро и надежно крепится быстродействующими замками на опорных изоляторах

Примечание

Для установки монтажных комплектов заказывается поставляемый конструктивный элемент адаптера, продольной балки (для каждой ширины) и поперечной балки (см. стр. 6/42).

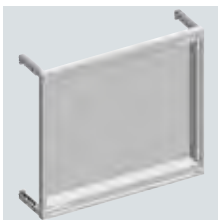
Конструкция	Наружные размеры в мм		Номер для заказа	Разм. уп./ ед. уп.
	Высота	Ширина		
 I201_03120 Монтажные комплекты для пустых панелей серый				
	75	250 500	8GK4 501-0KK12 8GK4 501-0KK22	1 шт. 1 шт.
	150	250	8GK4 501-1KK12	1 шт.
		500	8GK4 501-1KK22	1 шт.
		750	8GK4 501-1KK32	1 шт.
	300	250	8GK4 501-2KK12	1 шт.
		500	8GK4 501-2KK22	1 шт.
		750	8GK4 501-2KK32	1 шт.
	450	250	8GK4 501-3KK12	1 шт.
		500	8GK4 501-3KK22	1 шт.
		750	8GK4 501-3KK32	1 шт.
	600	250	8GK4 501-4KK12	1 шт.
		500	8GK4 501-4KK22	1 шт.
		750	8GK4 501-4KK32	1 шт.
750	250	8GK4 501-5KK12	1 шт.	
	500	8GK4 501-5KK22	1 шт.	
	750	8GK4 501-5KK32	1 шт.	
 I201_06461 Монтажные комплекты для пустых панелей с углублением 40 мм				
	300	250	8GK4 501-2KK13	1 шт.
		500	8GK4 501-2KK23	1 шт.
		750	8GK4 501-2KK33	1 шт.
	450	250	8GK4 501-3KK13	1 шт.
		500	8GK4 501-3KK23	1 шт.
		750	8GK4 501-3KK33	1 шт.





Данные для выбора и заказа

Общие сведения

- Монтажные комплекты для индивидуальной и проектной сборки, состоят из: несущей пластины, заглушки для пустой панели с опорными изоляторами, изолированной крышки, винтов и крепежных принадлежностей
- Размеры монтажных комплектов (мм)
Высота: 300, 450
Ширина: 250, 500
Размер раstra по панели В × Ш: 150 × 250
- Заглушка для пустой панели серийно пломбируется и быстро и надежно крепится быстродействующими замками на опорных изоляторах

Примечание

- Для установки монтажных комплектов заказывается поставляемый конструктивный элемент адаптера, продольной балки (для каждой ширины) и поперечной балки (см. стр. 6/42).
- Медная сборная шина и держатель сборной шины заказываются дополнительно.
- Просьба заказывать отдельно подходящий держатель сборной шины 8GK9 711-0KK03.

Конструкция		Номер для заказа		Разм. уп./ед. уп.	
Монтажные комплекты для разъединителя-предохранителя 3NP4 для монтажа на несущей пластине Крепежная пластина с подходящим кожухом и изолированной крышкой					
Варианты		Наружные размеры в мм			
		Высота	Ширина		
	• до 160 А, для разъединителя-предохранителя NH NH000 - 1 × 3NP40 10 разделитель слева - 2 × 3NP40 10 - 4 × 3NP40 10	300 300 300 450	250 250 500 250	8GK4 551-2KK12 8GK4 552-2KK12 8GK4 552-2KK22 8GK4 553-3KK12	1 шт. 1 шт. 1 шт. 1 шт.
	• до 160 А, для разъединителя-предохранителя NH NH00 - 1 × 3NP40 70 разделитель слева - 2 × 3NP40 70 - 4 × 3NP40 70	300 300 300	250 250 500	8GK4 554-2KK12 8GK4 555-2KK12 8GK4 555-2KK22	1 шт. 1 шт. 1 шт.
	• до 250 А, для разъединителя-предохранителя NH NH1 - 1 × 3NP42 70 - 2 × 3NP42 70	450 450	250 500	8GK4 556-3KK12 8GK4 556-3KK22	1 шт. 1 шт.
	• до 400 А, для разъединителя-предохранителя NH NH2 - 1 × 3NP43 70	450	250	8GK4 557-3KK12	1 шт.
	• до 630 А, для разъединителя-предохранителя NH NH3 - 1 × 3NP44 70	450	500	8GK4 558-3KK13	1 шт.
Монтажные комплекты для разъединителя-предохранителя 3NP4 для монтажа на сборных шинах Расстояние между центром шин 40 мм/60 мм, с подходящим кожухом и изолированной крышкой					
Тип 1	Тип 2	Наружные размеры в мм			
		Высота	Ширина		
1 × NH000	1 × 3NP4 015 / 3NP4 016	300 450	250 250	8GK4 661-2KK12 8GK4 661-3KK12	1 шт. 1 шт.
2 × NH000	2 × 3NP4 015 / 3NP4 016	300 450	250 250	8GK4 662-2KK12 8GK4 665-3KK12	1 шт. 1 шт.
4 × NH000	4 × 3NP4 015 / 3NP4 016	300 450	500 500	8GK4 662-2KK22 8GK4 662-3KK22	1 шт. 1 шт.
1 × NH00	1 × 3NP4 075 / 3NP4 076	300 450	250 250	8GK4 663-2KK12 8GK4 667-3KK12	1 шт. 1 шт.
2 × NH00	2 × 3NP4 075 / 3NP4 076	300 450	250 250	8GK4 664-2KK12 8GK4 664-3KK12	1 шт. 1 шт.
4 × NH00	4 × 3NP4 075 / 3NP4 076	300 450	500 500	8GK4 664-2KK22 8GK4 666-3KK22	1 шт. 1 шт.
1 × NH1	1 × 3NP4 275 / 3NP4 276	450	250	8GK4 663-3KK12	1 шт.
2 × NH1	2 × 3NP4 275 / 3NP4 276	450	500	8GK4 664-3KK22	1 шт.

Монтажные комплекты 8GK4 для компактных автоматических выключателей 3VL





Данные для выбора и заказа

Общие сведения

- Монтажные комплекты для индивидуальной и проектной сборки, состоят из: несущей пластины, заглушки для пустого поля с опорными изоляторами, винтов и крепежных принадлежностей
- Размеры монтажных комплектов (мм)
Высота: 300, 450, 600
Ширина: 250, 500
Размер раstra по панели В × Ш: 150 × 250
- Заглушка для пустой панели серийно пломбируется и быстро и надежно крепится быстродействующими замками на опорных изоляторах

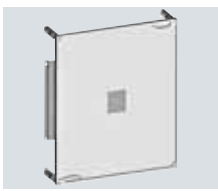
Примечание

Для установки монтажных комплектов заказывается поставляемый конструктивный элемент адаптера, продольной балки (для каждой ширины) и поперечной балки (см. стр. 6/42).

Конструкция		Номер для заказа		Разм. уп./ед. уп.	
Монтажные комплекты для компактного автоматического выключателя 3VL					
Варианты	Наружные размеры в мм		Номер для заказа	Разм. уп./ед. уп.	
	Высота	Ширина			
 I201_03155	• 3-конт. и 4-конт. - 1 × VL160/VL160X - 1 × VL160X, 1 × VL160, 1 × VL250 - 1 × VL400	300 450 600	250 250 250	8GK4 701-2KK12 8GK4 701-3KK12 8GK4 702-4KK12	1 шт. 1 шт. 1 шт.
	• 3-контактный - 1 × VL630	600	250	8GK4 703-4KK13	1 шт.
	• 4-контактный - 1 × VL630	600	500	8GK4 704-4KK13	1 шт.
	• для монтажа с установленным модулем RCD - 1 × VL160X + RCD	450	250	8GK4 720-3KK10	1 шт.
 I201_06524	- 1 × VL160/VL250 + RCD	450	250	8GK4 721-3KK10	1 шт.
	- 1 × VL400 + RCD	750	250	8GK4 720-5KK10	1 шт.
	• для установки с фронтальным приводом поворотного механизма - 1 × VL160X/VL160/VL250	450	250	8GK4 722-3KK10	1 шт.
 I201_06525	- 1 × VL400	600	250	8GK4 722-4KK10	1 шт.
	- 1 × VL630 3-конт.	600	250	8GK4 723-4KK10	1 шт.
	- 1 × VL630 4-конт.	600	500	8GK4 721-4KK20	1 шт.
	Монтажные комплекты для силового разъединителя 3КА на несущей пластине				
Тип	Высота в мм	Ширина в мм	Номер для заказа	Разм. уп./ед. уп.	
 I201_06523	• 1 × 3КА50/51/52/53	300	250	8GK4 707-3KK17	1 шт.
	• 1 × 3КА55/57/58	300	500	8GK4 707-4KK27	1 шт.



Данные для выбора и заказа

Общие сведения

- Монтажные комплекты для индивидуальной и проектной сборки, состоят из: заглушки для пустой панели с опорными изоляторами, держатель сборной шины на несущей пластине, винтов и крепежных принадлежностей
- Размеры монтажных комплектов (мм)
Высота: 600, 750
Ширина: 250, 500, 750
Размер раstra по панели В × Ш: 150 × 250
- Заглушка для пустой панели серийно пломбируется и быстро и надежно крепится быстродействующими замками на опорных изоляторах

Примечание

- Для установки монтажных комплектов заказывается поставляемый конструктивный элемент адаптера, продольной балки (для каждой ширины) и поперечной балки (см. стр. 6/42).
- Медная сборная шина заказывается дополнительно!
- Внимание: не превышайте макс. номинальный ток в 630 А!
- При полной комплектации блоками требуется питающая панель.
- При монтаже предохранительных силовых разъединителей с помощью зажимов сборной шины 3NJ49 11-3AA00 полная комплектация блоками невозможна!

Конструкция		Номер для заказа	Разм. уп./ед. уп.		
Монтажные комплекты для разъединителя-предохранителя 3NJ4					
Варианты	Наружные размеры в мм				
	Высота	Ширина			
 <p>• Расстояние между центрами сборных шин 100 мм, с держателем сборной шины</p> <ul style="list-style-type: none"> - 4 × 3NJ4, размер 00 - 9 × 3NJ4, размер 00 - 14 × 3NJ4, размер 00 	600	250	8GK4 751-4KK13 8GK4 751-4KK23 8GK4 751-4KK33	1 шт. 1 шт. 1 шт.	
	600	500			
	600	750			
 <p>• Расстояние между центрами сборных шин 185 мм, с держателем сборной шины</p> <ul style="list-style-type: none"> - 2 × 3NJ4, размер 1-3 - 4 × 3NJ4, размер 1-3 - 7 × 3NJ4, размер 1-3 	750	250	8GK4 752-5KK15 8GK4 752-5KK25 8GK4 752-5KK35	1 шт. 1 шт. 1 шт.	
	750	500			
	750	750			

I201_03158

I201_10744

Монтажные комплекты 8GK4 для цоколей предохранителей

Данные для выбора и заказа

Общие сведения

- Монтажные комплекты для индивидуальной и проектной сборки, состоят из: заглушки для пустой панели с опорными изоляторами, держателя сборной шины для предохранительного цоколя, винтов и крепежных принадлежностей
- Размеры монтажных комплектов (мм)
Высота: 300, 450
Ширина: 250
Размер раstra по панели В × Ш: 150 × 250
- Заглушка для пустой панели серийно пломбируется и быстро и надежно с помощью быстродействующих замков крепится на опорных изоляторах.

Примечание

- Для установки монтажных комплектов заказывается поставляемый блок адаптера, продольной балки (для каждой ширины) и поперечной балки (см. стр. 6/42).
- Медная сборная шина заказывается дополнительно.
- В комплект блока входит два держателя сборной шины.

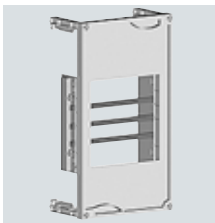
Конструкция	Номер для заказа	Разм. уп./ед. уп.						
 <p>Монтажные комплекты для цоколей предохранителей для монтажа в системах сборных шин</p> <ul style="list-style-type: none"> • 3-контактный • Расстояние между центром шин 60 мм • 7 × NEOZED D02 <p>Наружные размеры в мм</p> <table border="1"> <thead> <tr> <th>Высота</th> <th>Ширина</th> </tr> </thead> <tbody> <tr> <td>300</td> <td>250</td> </tr> <tr> <td>450</td> <td>250</td> </tr> </tbody> </table>	Высота	Ширина	300	250	450	250	<p>8GK4 801-2KK12</p> <p>8GK4 801-3KK12</p>	<p>1 шт.</p> <p>1 шт.</p>
Высота	Ширина							
300	250							
450	250							

I201_03137

Технические данные

Макс. номинальный рабочий ток I_e	250 А при температуре окружающего воздуха в 40 °С
Макс. номинальный выходной ток I_n	63 А при температуре окружающего воздуха в 40 °С
Номинальное напряжение U_n	400 В перем. тока
Номинальное напряжение развязки	660 В перем. тока
Испытательное напряжение	2,5 кВ, 50 Гц
Степень защиты	IP20
Соединительные провода	40 А (6 мм ²), 63 А (10 мм ²)
Тип соединительного провода	H07VK
Цвет	RAL 7035
Рабочая температура	От -5 °С до +60 °С
Предписания по проверке	EN 60947-1, EN 60439-3

Данные для выбора и заказа

Общие сведения

SIKclip является быстрой монтажной системой, упрощающей подключение встраиваемых выключателей.

- Для непосредственного монтажа в задней вертикальной системе медных сборных шин.
- Крепление зажимами с обратной стороны монтажной шины.

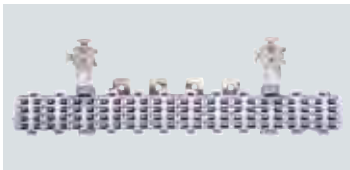
	Конструкция	Номер для заказа	Разм. уп./ед. уп.		
 I201_06991	Монтажная система SIKclip				
	Модульные элементы				
	12	5ST2 520	1 шт.		
	24	5ST2 521	1 шт.		
	36	5ST2 522	1 шт.		
	Соединительные провода				
	Сечение	Длина	Цвет		
	6 мм ²	120 мм	черный	5ST2 523	10 шт.
			синий	5ST2 524	10 шт.
		220 мм	черный	5ST2 527	10 шт.
			синий	5ST2 528	10 шт.
	10 мм ²	120 мм	черный	5ST2 525	10 шт.
			синий	5ST2 526	10 шт.
		220 мм	черный	5ST2 530	10 шт.
синий			5ST2 531	10 шт.	
	Обжимной соединитель	5ST2 532	20 шт.		
	Зажимы для крепления с обратной стороны монтажной шины (пара)	5ST2 533	2 шт.		

Для заметок

6

www.TESLI.com

Панели, модульные двери, монтажные платы и стойки 19"

7



7/2	Общие данные
7/3	Панели
	Модульные двери/внешние панели
7/5	Введение
7/6	Внешняя панель/модульная дверь основного отсека/модульная дверь цокольного отсека
7/7	Модульная дверь
7/10	Модульные монтажные платы
7/11	Монтажные платы
7/12	Стойки 19"

7

www.TESLI.com

Общие данные

Обзор

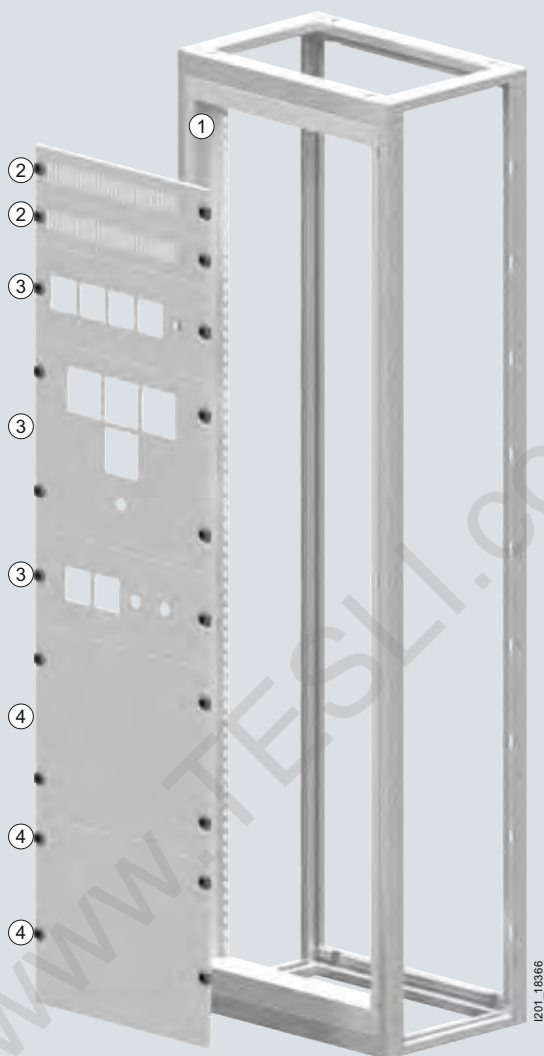

- ① Фиксированная функциональная рама
- ② Панели с вентиляционными прорезями IP40
- ③ Панели с вырезом для индикаторов и переключателей
- ④ Панели без выреза

Обзор

Монтажный комплект панели состоит из панели и быстродействующих замков. Панели крепятся быстродействующими несъемными замками на раме. Для открытия и закрытия быстродействующего замка требуется 1/4 оборота шлицевой или фигурной отверткой. Кроме

функции запирания быстродействующий замок также выполняет функцию заземления панели.

С помощью опционально доступных петель, панель может иметь поворотное исполнение. Петли крепятся без дополнительных деталей к панели и функциональной раме и также выполняют функцию заземления панели.

Данные для выбора и заказа

Конструкция		Номер для заказа	Разм. уп./ед. уп.	
Панель без выреза				
Ширина мм	Высота мм			
600	50	8PQ2 005-6BA01	1 шт.	
	100	8PQ2 010-6BA01	1 шт.	
	150	8PQ2 015-6BA02	1 шт.	
	200	8PQ2 020-6BA01	1 шт.	
	250	8PQ2 025-6BA01	1 шт.	
	300	8PQ2 030-6BA01	1 шт.	
	350	8PQ2 035-6BA01	1 шт.	
	400	8PQ2 040-6BA01	1 шт.	
	500	8PQ2 050-6BA01	1 шт.	
	550	8PQ2 055-6BA01	1 шт.	
	600	8PQ2 060-6BA01	1 шт.	
	650	8PQ2 065-6BA01	1 шт.	
	800	8PQ2 080-6BA01	1 шт.	
	800	50	8PQ2 005-8BA01	1 шт.
		100	8PQ2 010-8BA01	1 шт.
		150	8PQ2 015-8BA02	1 шт.
200		8PQ2 020-8BA01	1 шт.	
250		8PQ2 025-8BA01	1 шт.	
300		8PQ2 030-8BA01	1 шт.	
350		8PQ2 035-8BA01	1 шт.	
400		8PQ2 040-8BA01	1 шт.	
500		8PQ2 050-8BA01	1 шт.	
550		8PQ2 055-8BA01	1 шт.	
600		8PQ2 060-8BA01	1 шт.	
650		8PQ2 065-8BA01	1 шт.	
800		8PQ2 080-8BA01	1 шт.	
Панель высотой 200 мм с вырезом				
Ширина мм		Вырез		
600		2 измерительных прибора 72 × 72 мм + 2 переключателя	8PQ2 020-6BA03	1 шт.
	4 измерительных прибора 72 × 72 мм + 1 переключатель	8PQ2 020-6BA02	1 шт.	
800	2 измерительных прибора 72 × 72 мм + 2 переключателя	8PQ2 020-8BA03	1 шт.	
	4 измерительных прибора 72 × 72 мм + 1 переключателя	8PQ2 020-8BA02	1 шт.	

i201_06960

i201_06973

i201_07285

Панели, модульные двери, монтажные платы и стойки 19"

Панели

Конструкция		Номер для заказа	Разм. уп./ ед. уп.	
 i201_06976	Панель с монтажной высотой 400 мм с вырезом			
	Ширина мм	Вырез		
	600	2 измерительных прибора 96 × 96 мм + 2 переключателя	8PQ2 040-6BA04	1 шт.
		4 измерительных прибора 96 × 96 мм + 1 переключатель	8PQ2 040-6BA03	1 шт.
800	2 измерительных прибора 96 × 96 мм + 2 переключателя	8PQ2 040-8BA04	1 шт.	
	4 измерительных прибора 96 × 96 мм + 1 переключателя	8PQ2 040-8BA03	1 шт.	
 i201_06977				
	Панель с монтажной высотой 100 мм с вентиляционными отверстиями			
	Вырез: вентилируемый			
Ширина мм				
600		8PQ2 010-6BA02	1 шт.	
800		8PQ2 010-8BA02	1 шт.	
 i201_06978				
	Петли для панели			
<ul style="list-style-type: none"> • Навешивание: слева/справа • с заглушкой для быстродействующего замка 				
Примечание				
На одну панель заказывается две петли:				
 i201_07277			8GK9 120-0KK11	10 шт.

Обзор



Монтажный комплект модульной двери основного отсека перед главной системой сборных шин и модульной двери цокольного отсека состоит из двери со степенью защиты IP4X, дверные ригели, петель и замков с двухлепестковой личинкой. Монтажный комплект модульной двери основного отсека дополнительно имеет планку для маркировки колонны.

Монтажный комплект внешней панели перед главной системой сборных шин и шиной РЕ состоит из панели с планкой для маркировки и крепежного держателя.

Проектирование

Для каждой колонны с модульными дверями проектируется внешняя панель перед главной сборной шиной и шиной РЕ или модульную дверь основного отсека перед модульной дверью основного отсека и модульную дверь цокольного отсека перед шиной РЕ.

Модульные двери/наружная панель

Данные для выбора и заказа

	Конструкция	Номер для заказа	Разм. уп./ед. уп.	
Наружная панель перед главной сборной шиной				
	Наружная панель основного отсека: высота 225 мм Степень защиты: IP4X			
	Ширина			
	мм			
	400	8PQ2 022-4BA01	1 шт.	
	600	8PQ2 022-6BA01	1 шт.	
	800	8PQ2 022-8BA01	1 шт.	
i201_06981				
Модульная дверь основного отсека перед главной сборной шиной				
	Модульная дверь основного отсека Степень защиты: IP4X			
	Ширина	Высота		
	мм	мм		
	400	225	8PQ2 022-4BA04	1 шт.
		725	8PQ2 072-4BA02	1 шт.
	600	225	8PQ2 022-6BA04	1 шт.
	725	8PQ2 072-6BA01	1 шт.	
	800	8PQ2 022-8BA03	1 шт.	
i201_07276				
Дополнение IP55 для наружной панели или модульной двери основного отсека перед главной сборной шиной				
	Ширина			
	мм			
	400	225	8PQ2 022-4BA03	1 шт.
		725	8PQ2 070-4BA06	1 шт.
	600	225	8PQ2 022-6BA02	1 шт.
		725	8PQ2 070-6BA11	1 шт.
	800	8PQ2 022-8BA02	1 шт.	
i201_06982				
Наружная панель перед шиной PE				
	Наружная панель цокольного отсека: высота 175 мм Степень защиты: IP4X			
	Ширина			
	мм			
	400	8PQ2 015-4BA01	1 шт.	
	600	8PQ2 000-6BA07	1 шт.	
	800	8PQ2 000-8BA07	1 шт.	
i201_06960				
Модульная дверь цокольного отсека перед шиной PE				
	Модульная дверь цокольного отсека: высота 700 мм Степень защиты: IP4X			
	Ширина			
	мм			
	400	8PQ2 070-4BA01	1 шт.	
	600	8PQ2 070-6BA05	1 шт.	
i201_06989				
Дополнение IP55 для наружной панели или модульной двери основного отсека перед шиной PE				
	Ширина	Высота		
	мм	мм		
	400	175	8PQ2 015-4BA03	1 шт.
		700	8PQ2 070-4BA05	1 шт.
	600	175	8PQ2 015-6BA13	1 шт.
		700	8PQ2 070-6BA10	1 шт.
	800	8PQ2 015-8BA08	1 шт.	
i201_06983				

Обзор

Комплект модульных дверей имеет степень защиты IP4X и содержит дверные ригели, петли, идентификационную полосу и замок под двухлепестковый ключ.

Монтажный комплект наружной панели состоит из панели и крепежного держателя.

Данные для выбора и заказа

Конструкция		Номер для заказа	Разм. уп./ед. уп.	
Модульная дверь				
 <p>i201_06989</p>	Модульная дверь Степень защиты: IP4X.			
	Ширина мм	Высота мм		
	400	150	8PQ2 015-4BA04	1 шт.
		200	8PQ2 020-4BA01	1 шт.
		250	8PQ2 025-4BA01	1 шт.
		300	8PQ2 030-4BA01	1 шт.
		350	8PQ2 035-4BA01	1 шт.
		400	8PQ2 040-4BA01	1 шт.
		450	8PQ2 045-4BA01	1 шт.
		500	8PQ2 050-4BA01	1 шт.
		550	8PQ2 055-4BA11	1 шт.
		600	8PQ2 060-4BA01	1 шт.
		650	8PQ2 065-4BA01	1 шт.
		700	8PQ2 070-4BA07	1 шт.
		750	8PQ2 072-4BA01	1 шт.
		800	8PQ2 080-4BA01	1 шт.
	600	150	8PQ2 015-6BA10	1 шт.
		200	8PQ2 020-6BA14	1 шт.
		250	8PQ2 025-6BA07	1 шт.
		300	8PQ2 030-6BA10	1 шт.
		350	8PQ2 035-6BA12	1 шт.
		400	8PQ2 040-6BA12	1 шт.
		450	8PQ2 045-6BA05	1 шт.
		500	8PQ2 050-6BA03	1 шт.
		550	8PQ2 055-6BA04	1 шт.
		600	8PQ2 060-6BA06	1 шт.
		650	8PQ2 065-6BA03	1 шт.
		700	8PQ2 070-6BA03	1 шт.
		750	8PQ2 075-6BA01	1 шт.
		800	8PQ2 080-6BA03	1 шт.
	800	150	8PQ2 015-8BA05	1 шт.
		200	8PQ2 020-8BA07	1 шт.
		250	8PQ2 025-8BA04	1 шт.
	300	8PQ2 030-8BA05	1 шт.	
	350	8PQ2 035-8BA06	1 шт.	
	400	8PQ2 040-8BA12	1 шт.	
	450	8PQ2 045-8BA03	1 шт.	
	500	8PQ2 050-8BA03	1 шт.	
	550	8PQ2 055-8BA03	1 шт.	
	600	8PQ2 060-8BA04	1 шт.	
	650	8PQ2 065-8BA03	1 шт.	
	700	8PQ2 070-8BA01	1 шт.	
	750	8PQ2 075-8BA01	1 шт.	
	800	8PQ2 080-8BA03	1 шт.	
Примечание				
<ul style="list-style-type: none"> Использование комбинации рамы панели и панели с модульными дверями в одной панели невозможно. При комплектации панели модульными дверями остаточная высота в 50 мм или в 100 мм закрывается наружной панелью. 				

Модульные двери/наружная панель

Конструкция		Номер для заказа	Разм. уп./ ед. уп.	
Дополнение IP55 для модульной двери				
Ширина мм	Высота мм			
400	150	8PQ2 015-4BA05	1 шт.	
	200	8PQ2 020-4BA03	1 шт.	
	250	8PQ2 025-4BA02	1 шт.	
	300	8PQ2 030-4BA02	1 шт.	
	350	8PQ2 035-4BA02	1 шт.	
	400	8PQ2 040-4BA03	1 шт.	
	450	8PQ2 045-4BA02	1 шт.	
	500	8PQ2 050-4BA02	1 шт.	
	550	8PQ2 055-4BA07	1 шт.	
	600	8PQ2 060-4BA03	1 шт.	
	650	8PQ2 065-4BA02	1 шт.	
	700	8PQ2 070-4BA08	1 шт.	
	750	8PQ2 075-4BA01	1 шт.	
	800	8PQ2 080-4BA04	1 шт.	
	600	150	8PQ2 015-6BA12	1 шт.
		200	8PQ2 020-6BA15	1 шт.
250		8PQ2 025-6BA08	1 шт.	
300		8PQ2 030-6BA12	1 шт.	
350		8PQ2 035-6BA13	1 шт.	
400		8PQ2 040-6BA13	1 шт.	
450		8PQ2 045-6BA06	1 шт.	
500		8PQ2 050-6BA04	1 шт.	
550		8PQ2 055-6BA06	1 шт.	
600		8PQ2 060-6BA07	1 шт.	
650		8PQ2 065-6BA04	1 шт.	
700		8PQ2 070-6BA04	1 шт.	
750		8PQ2 075-6BA02	1 шт.	
800		8PQ2 080-6BA04	1 шт.	
800		150	8PQ2 015-8BA07	1 шт.
		200	8PQ2 020-8BA08	1 шт.
	250	8PQ2 025-8BA05	1 шт.	
	300	8PQ2 030-8BA06	1 шт.	
	350	8PQ2 035-8BA07	1 шт.	
	400	8PQ2 040-8BA13	1 шт.	
	450	8PQ2 045-8BA04	1 шт.	
	500	8PQ2 050-8BA04	1 шт.	
	550	8PQ2 055-8BA06	1 шт.	
	600	8PQ2 060-8BA05	1 шт.	
	650	8PQ2 065-8BA04	1 шт.	
	700	8PQ2 070-8BA02	1 шт.	
	750	8PQ2 075-8BA02	1 шт.	
	800	8PQ2 080-8BA04	1 шт.	



i201_06980

Панели, модульные двери, монтажные платы и стойки 19"

Модульные двери/наружная панель

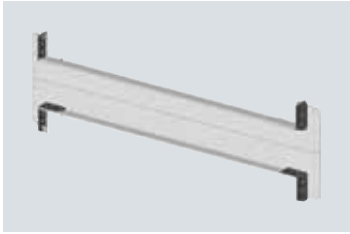
Конструкция		Номер для заказа	Разм. уп./ ед. уп.	
 i201_06984	Наружная панель Степень защиты: IP4X			
	Ширина мм	Высота мм		
	400	50	8PQ2 005-4BA03	1 шт.
		100	8PQ2 010-4BA02	1 шт.
	600	50	8PQ2 005-6BA04	1 шт.
		100	8PQ2 010-6BA04	1 шт.
	800	50	8PQ2 005-8BA04	1 шт.
	100	8PQ2 010-8BA04	1 шт.	
 i201_06985	Дополнение IP55 для наружной панели			
	Ширина мм	Высота мм		
	400	50	8PQ2 005-4BA01	1 шт.
		100	8PQ2 010-4BA01	1 шт.
	600	50	8PQ2 005-6BA03	1 шт.
		100	8PQ2 010-6BA03	1 шт.
	800	50	8PQ2 005-8BA03	1 шт.
	100	8PQ2 010-8BA03	1 шт.	

www.TESLI.com

Модульные монтажные платы

Обзор

Монтажный комплект модульных монтажных плат включает монтажную плату, несущие рейки и крепежные элементы. Монтажная плата выполняется перфорированной или

неперфорированной и крепится на несущих рейках с возможностью регулировки по глубине.

Данные для выбора и заказа

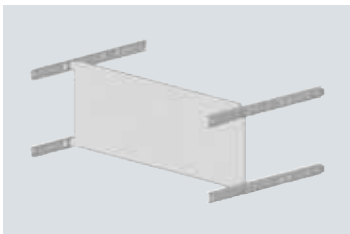
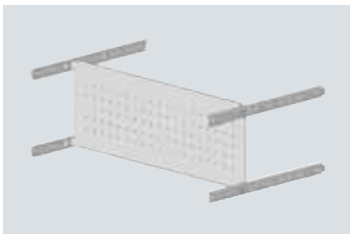
	Конструкция	Номер для заказа	Разм. уп./ед. уп.	
 i201_06986	Модульные монтажные платы, неперфорированные закрытые			
	Ширина мм	Высота мм		
	400	150	8PQ3 000-2BA60	1 шт.
		200	8PQ3 000-2BA17	1 шт.
		300	8PQ3 000-2BA66	1 шт.
		400	8PQ3 000-2BA18	1 шт.
		600	8PQ3 000-2BA21	1 шт.
		800	8PQ3 000-2BA23	1 шт.
	600	150	8PQ3 000-2BA62	1 шт.
		200	8PQ3 000-1BA56	1 шт.
		300	8PQ3 000-2BA51	1 шт.
		400	8PQ3 000-1BA61	1 шт.
		600	8PQ3 000-1BA65	1 шт.
		800	8PQ3 000-1BA26	1 шт.
	800	150	8PQ3 000-2BA64	1 шт.
		200	8PQ3 000-1BA58	1 шт.
		300	8PQ3 000-2BA53	1 шт.
		400	8PQ3 000-1BA63	1 шт.
		600	8PQ3 000-1BA67	1 шт.
		800	8PQ3 000-1BA28	1 шт.
 i201_06987	Модульные монтажные платы, перфорированные с перфорированным растром			
	Ширина мм	Высота мм		
	400	150	8PQ3 000-2BA61	1 шт.
		200	8PQ3 000-2BA24	1 шт.
		300	8PQ3 000-2BA67	1 шт.
		400	8PQ3 000-2BA25	1 шт.
		600	8PQ3 000-2BA27	1 шт.
		800	8PQ3 000-2BA30	1 шт.
	600	150	8PQ3 000-2BA63	1 шт.
		200	8PQ3 000-1BA57	1 шт.
		300	8PQ3 000-2BA52	1 шт.
		400	8PQ3 000-1BA62	1 шт.
		600	8PQ3 000-1BA66	1 шт.
		800	8PQ3 000-1BA27	1 шт.
	800	150	8PQ3 000-2BA65	1 шт.
		200	8PQ3 000-1BA60	1 шт.
		300	8PQ3 000-2BA54	1 шт.
		400	8PQ3 000-1BA64	1 шт.
		600	8PQ3 000-1BA68	1 шт.
		800	8PQ3 000-1BA30	1 шт.
Примечание				
<ul style="list-style-type: none"> Перфорированный растр монтажной плиты составляет 25 × 25 мм. Диаметр отверстия в 5,4 мм подходит для использования резьбонарезающих винтов M6. 				

Обзор

Монтажный комплект монтажной платы включает монтажную плату, а также крепежный уголок. Крепежные уголки устанавливаются на несущей конструкции или на задних поперечинах каркаса. Для использования с большим весом конструкции доступны монтажные платы усиленной конструкции из листовой стали толщиной 3 мм.

Для облегчения монтажа нижние крепежные уголки выполнены так, чтобы монтажная плата могла направленно откидываться в панель.

Монтажный комплект промежуточной платы объединяет две монтажные платы, расположенные рядом в двух каркасах.

Данные для выбора и заказа

С помощью 6 дополнительных поперечин монтажная плата может устанавливаться с регулировкой по глубине. Соответствующие поперечины указаны в главе 10, принадлежности, в разделе механических принадлежностей.

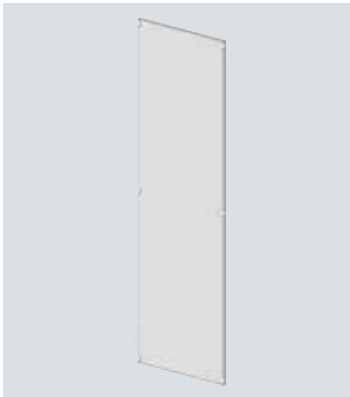
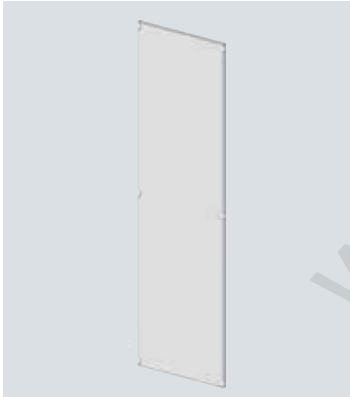
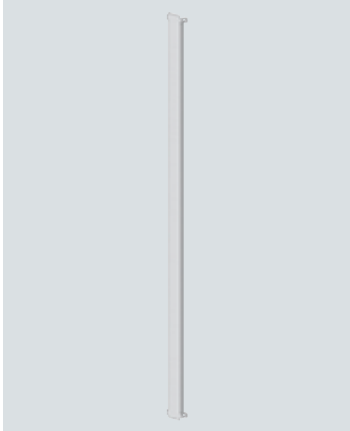
Конструкция		Номер для заказа	Разм. уп./ ед. уп.	
 i201_06961	Монтажная плата, обычное исполнение 2 мм			
	Высота мм	Ширина мм		
	1600	400	8PQ3 000-0BA33	1 шт.
		600	8PQ3 000-0BA35	1 шт.
		800	8PQ3 000-0BA37	1 шт.
		1000	8PQ3 000-1BA06	1 шт.
		1200	8PQ3 000-1BA07	1 шт.
	1900	400	8PQ3 000-0BA32	1 шт.
		600	8PQ3 000-0BA34	1 шт.
		800	8PQ3 000-0BA36	1 шт.
		1000	8PQ3 000-1BA04	1 шт.
		1200	8PQ3 000-1BA05	1 шт.
	 i201_06961	Монтажная плата, усиленное исполнение 3 мм		
Высота мм		Ширина мм		
1600		800	8PQ3 000-2BA81	1 шт.
		1000	8PQ3 000-2BA55	1 шт.
		1200	8PQ3 000-2BA57	1 шт.
1900		800	8PQ3 000-2BA80	1 шт.
		1000	8PQ3 000-2BA56	1 шт.
		1200	8PQ3 000-2BA58	1 шт.
 i201_06975		Промежуточная плата для монтажной платы		
	Высота мм			
	1600	8PQ3 000-1BA10	1 шт.	
1900	8PQ3 000-1BA08	1 шт.		

Панели, модульные двери, монтажные платы и стойки 19"

Стойки 19"

Обзор

Для стоек 19" доступна фиксированная монтажная рама под ширину каркаса 600 мм, а также поворотная рама по высоте панели под ширину каркаса 800 мм.

Данные для выбора и заказа

Конструкция		Номер для заказа	Разм. уп./ ед. уп.
 <p>Монтажная плата 19"</p> <ul style="list-style-type: none"> Высота комплектации в мм: 1800 Стойечный юнит (HE): 39 			
<p>Ширина каркаса мм</p>	<p>Вид установки</p>		
600	стац.	8PQ3 000-1BA11	1 шт.
800	поворотная	8PQ3 000-1BA12	1 шт.
<p>Примечание</p> <ul style="list-style-type: none"> 1 стойечный юнит (HE) = 44,45 мм. Поворотная рама для левого и правого варианта открывания Максимальный вес устанавливаемого устройства составляет 160 кг. 			

i201_06990

Форма внутреннего разделения



8/2 **Общие данные**

8/4 **Система главных шин**

8/7 **Системы распределительных шин**

SENTRON Защитные и коммуникационные аппараты

8/10 Защитные и коммутационные аппараты 3WL

8/12 Защитные и коммутационные аппараты 3VL, 3VT, 3K, 3NP

8/17 Защитные и коммутационные аппараты 3VL, подключение сзади

8/21 Защитные и коммутационные аппараты 3NJ4, 3NJ6

Форма внутреннего разделения

Общие данные

Обзор

Фундаментальной характеристикой распределительного устройства является наличие внутренних разделений в соответствии с требованиями применяемых стандартов. Главная цель внутренних перегородок состоит в том, чтобы все коммутации, управление и обслуживание выполнялись в полной безопасности, обеспечивая бесперебойную работу системы.

Эффективность

- Ограничение опасности при подключении, техобслуживании и ремонте
- Ограничение воздействий локальных неисправностей и тем самым быстрое восстановление готовности

Применение

- Защита от контакта между прилегающими функциональными частями. Требуемая степень защиты: IP2X или IPXXB;
- защита от проникновения твердых тел из одного функционального узла в соседний узел, со степенью защиты не менее IP2X и
- защита от случайного контакта внутри функционального узла.

SIVACON S4

В устройстве SIVACON S4 форма внутреннего разделения 2b достигается с помощью перегородок и кожуха главной системы сборных шин и вертикальных распределительных шин.

Монтажные комплекты защитных и коммутационных аппаратов, гарантирующие в базовом исполнении форму внутреннего разделения 1, не требуют дополнительных разделений для обеспечения формы внутреннего разделения 2b.

При наличии одного выключателя на панель форма внутреннего разделения 3b соответствует форме внутреннего разделения 4b (3b = 4b).

Определение по IEC 61439-1, EN 61439-1

Форма 1	Без внутреннего разделения
Форма 2	Разделение между сборными шинами и функциональными узлами
Форма 2a	Без разделения между подключениями и сборными шинами
Форма 2b	Разделение между подключениями и сборными шинами
Форма 3	<ul style="list-style-type: none"> • Разделение между сборными шинами и всеми функциональными узлами • Разделение между всеми функциональными узлами между собой • Разделение между подключениями для подводимых снаружи проводов функциональных узлов, но не между подключениями функциональных узлов
Форма 3a	Без разделения между подключениями и сборными шинами
Форма 3b	Разделение между подключениями и сборными шинами
Форма 4	<ul style="list-style-type: none"> • Разделение между сборными шинами и всеми функциональными узлами • Разделение между всеми функциональными узлами между собой • Разделение между подключениями для подводимых снаружи проводов, присвоенных конкретному функциональному узлу, и между подключениями всех остальных функциональных узлов, а также сборных шин
Форма 4a	Подключения в том же разделении, что и подключенный функциональный узел
Форма 4b	Подключения не в том же разделении, что и подключенный функциональный узел

Форма внутреннего разделения

Общие данные

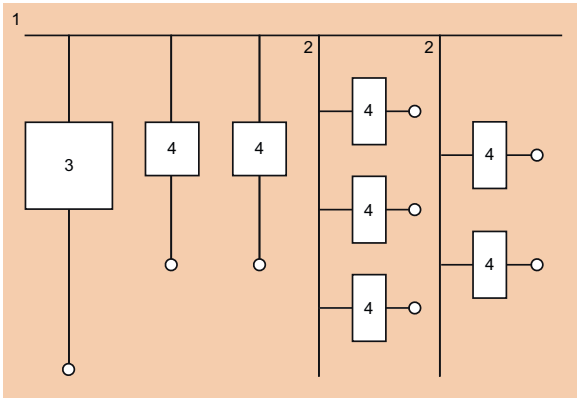

Форма 1

I201_18216

Условные обозначения:

Функциональные узлы

Входы и отводы

1= главные сборные шины

2 = вертикальные распределительные шины

3 = вход

4 = отвод

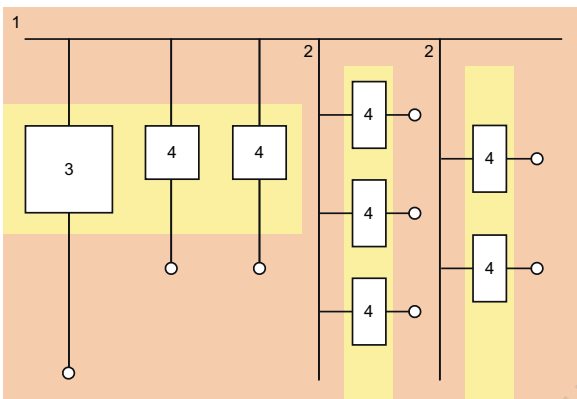

Форма 2a

I201_18217

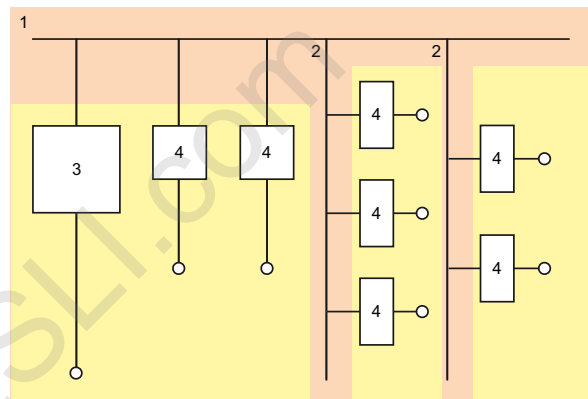

Форма 2b

I201_18218

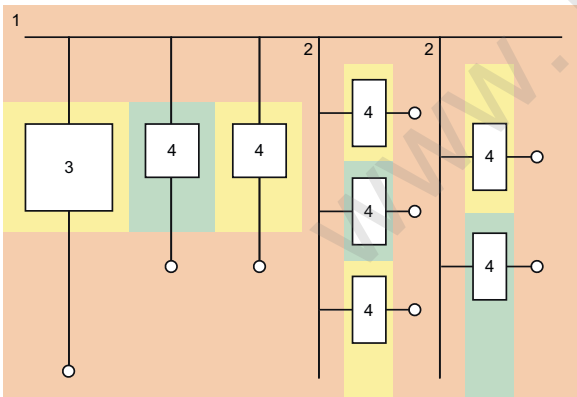

Форма 3a

I201_18219

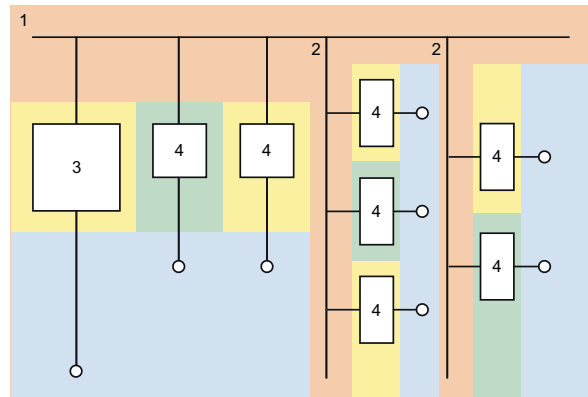

Форма 3b

I201_18220

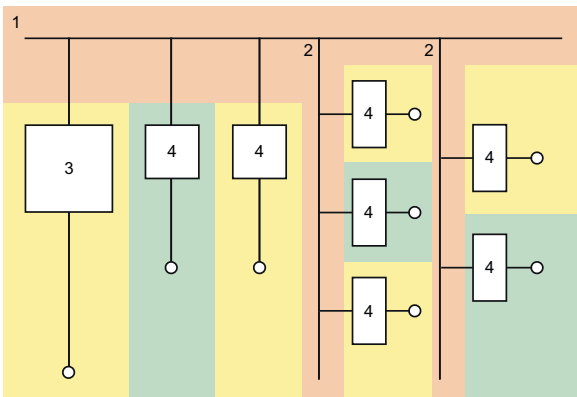

Форма 4a

I201_18221

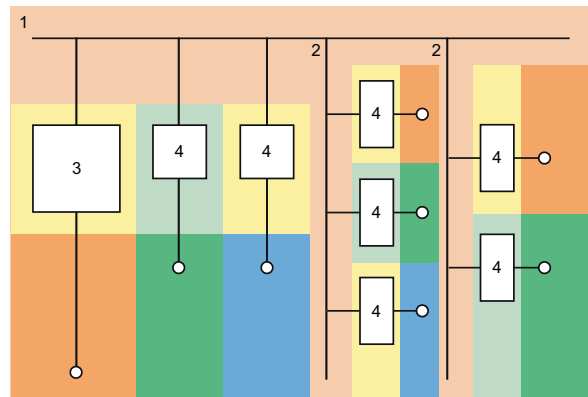

Форма 4b

I201_18222

Форма внутреннего разделения

Система главных шин

Обзор

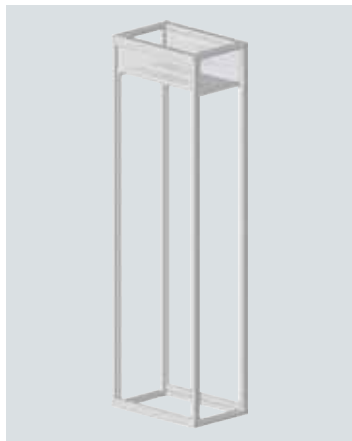

i201_07010

Главная система сборных шин
Стандартно спереди вверху
Глубина 400 мм



i201_07007

Главная система сборных шин
Стандартно спереди вверху
Глубина 600 мм



i201_07008

Главная система сборных шин
Стандартно спереди или сзади вверху
Глубина 800 мм



i201_07009

Главная система сборных шин
Стандартно спереди и сзади вверху
Глубина 800 мм



i201_07011

Главная система сборных шин, свободное
расположение сзади, переменное
Глубина 800 мм

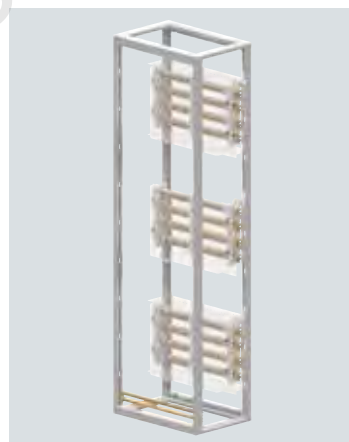

i201_07280

Главная система сборных шин сзади
с вертикальным расположением шин

Монтажный комплект формы внутреннего разделения 2b для главных систем сборных шин состоит из деталей для изготовления разделения и из стандартных крепежных элементов.

Проектирование

Выбирается одна конфигурация на установочный отсек, в соответствии с делением каркаса на установочный отсек устройства и отсек для подключения кабелей.

При использовании деления каркаса в качестве отсека для подключения кабелей дополнительно требуется внутренняя несущая конструкция, в соответствии с высотой комплектации и глубиной каркаса, без дополнительного разделения напольного пространства.

Для разделения 2b для главной сборной шины в сочетании с монтажными комплектами для предохранительного силового разъединителя 3NJ6, планочная конструкция, доступно специальное разделение.

Данные для выбора и заказа

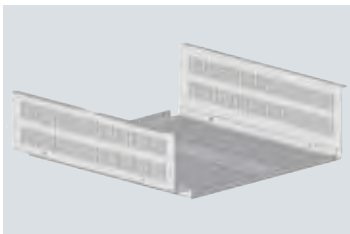
Конструкция			Номер для заказа	Разм. уп./ ед. уп.	
 <p>i201_07000</p>	Главная сборная шина в стандартном положении сверху с горизонтальным расположением шин, разделение 2b Высота: 225 мм				
	Глубина каркаса мм	Положение Главная система сборных шин	Ширина установочного отсека мм		
	400	спереди	200	8PQ3 000-1BA52	1 шт.
			350	8PQ3 000-2BA68	1 шт.
			400	8PQ3 000-0BA67	1 шт.
			600	8PQ3 000-0BA68	1 шт.
			800	8PQ3 000-0BA70	1 шт.
			850	8PQ3 000-2BA70	1 шт.
			1000	8PQ3 000-1BA13	1 шт.
			1200	8PQ3 000-1BA15	1 шт.
	600	спереди	200	8PQ3 000-1BA53	1 шт.
			350	8PQ3 000-2BA71	1 шт.
			400	8PQ3 000-0BA52	1 шт.
			600	8PQ3 000-0BA53	1 шт.
			800	8PQ3 000-0BA54	1 шт.
			850	8PQ3 000-2BA72	1 шт.
			1000	8PQ3 000-1BA14	1 шт.
			1200	8PQ3 000-1BA16	1 шт.
	800	спереди или сзади	200	8PQ3 000-1BA54	1 шт.
			350	8PQ3 000-2BA73	1 шт.
			400	8PQ3 000-0BA55	1 шт.
			600	8PQ3 000-0BA56	1 шт.
			800	8PQ3 000-0BA57	1 шт.
			850	8PQ3 000-2BA74	1 шт.
			1000	8PQ3 000-1BA17	1 шт.
			1200	8PQ3 000-1BA18	1 шт.
		спереди и сзади	200	8PQ3 000-1BA55	1 шт.
			350	8PQ3 000-2BA75	1 шт.
400			8PQ3 000-0BA58	1 шт.	
600			8PQ3 000-0BA60	1 шт.	
800			8PQ3 000-0BA61	1 шт.	
850			8PQ3 000-2BA76	1 шт.	
1000			8PQ3 000-1BA20	1 шт.	
1200			8PQ3 000-1BA21	1 шт.	

Форма внутреннего разделения

Система главных шин

Конструкция		Номер для заказа	Разм. уп./ед. уп.
 <p>Главная сборная шина со свободным расположением, монтажное положение сзади Разделение 2b Высота: 250 мм</p>			
Глубина каркаса мм	Положение Главная система сборных шин	Ширина установочного отсека мм	
400 ¹⁾ , 600 ¹⁾ , 800	переменная	350	8PQ3 000-2BA77 1 шт.
		400	8PQ3 000-0BA78 1 шт.
		600	8PQ3 000-0BA80 1 шт.
		800	8PQ3 000-0BA81 1 шт.
		850	8PQ3 000-2BA78 1 шт.
		1000	8PQ3 000-1BA22 1 шт.
		1200	8PQ3 000-1BA23 1 шт.
1) с модульными дверями			
 <p>Главная сборная шина с монтажным положением сзади с вертикальным расположением шин, разделение 2b</p>			
Глубина каркаса мм	Положение Главная система сборных шин	Ширина установочного отсека мм	
400	сзади сверху/посередине/снизу	350	8PQ3 000-2BA00 1 шт.
		400	8PQ3 000-2BA01 1 шт.
		600	8PQ3 000-2BA02 1 шт.
		800	8PQ3 000-3BA00 1 шт.
		850	8PQ3 000-2BA03 1 шт.
600	сзади сверху/снизу	350	8PQ3 000-2BA05 1 шт.
		400	8PQ3 000-2BA06 1 шт.
		600	8PQ3 000-2BA07 1 шт.
		850	8PQ3 000-2BA08 1 шт.

i201_07002

i201_07340

Обзор

Монтажный комплект формы внутреннего разделения 2b для распределительных шинных систем состоит из деталей для изготовления разделения и из стандартных крепежных элементов.

Проектирование

При использовании расположенных в ряд панелей заказывается дополнительный монтажный комплект для формы внутреннего разделения 2b для распределительных шин или перегородка поля.

Панель для защиты от прикосновения не устанавливается сзади при глубине каркаса в 400 мм.



① Форма внутреннего разделения 2b для главной сборной шины

② Форма внутреннего разделения 2b для вертикальной распределительной шины

I201_18223

Форма внутреннего разделения

Системы распределительных шин

Данные для выбора и заказа

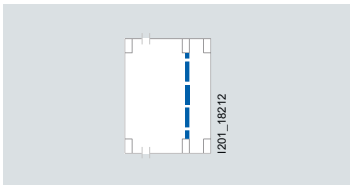
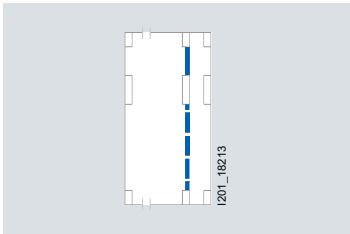
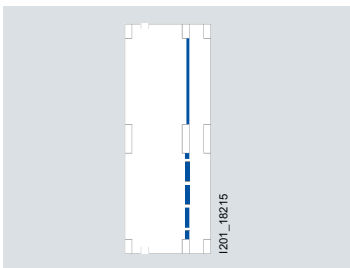
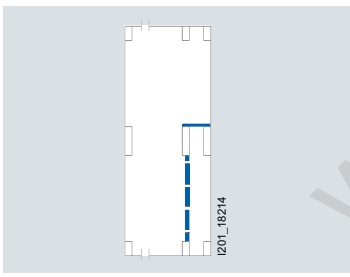
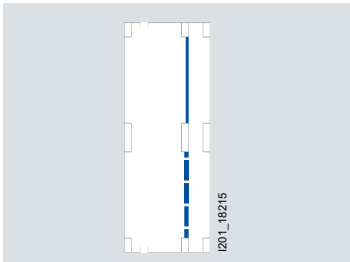
Конструкция		Номер для заказа	Разм. уп./ед. уп.
Вертикальные распределительные шины, с главной сборной шиной сверху, разделение 2b			
Положение Главной система сборных шин	Глубина каркаса мм	Ширина установочного отсека мм	
 I201_18212	спереди	400	200, 400
		600	200, 400
			8PQ4 000-0BA05 1 шт.
 I201_18213			8PQ4 000-0BA07 1 шт.
	спереди и сзади	800	200, 400
 I201_18215			8PQ4 000-0BA64 1 шт.
 I201_18214	спереди или сзади	800	200
			8PQ4 000-0BA02 1 шт.
			8PQ4 000-0BA01 1 шт.
Вертикальные распределительные шины, без главной сборной шины, разделение 2b			
Ширина установочного отсека в мм: 200, 400			
Положение главной системы сборных шин	Глубина каркаса мм		
 I201_18215	спереди и сзади	400	8PQ4 000-0BA06 1 шт.
		600	8PQ4 000-0BA03 1 шт.
		800	8PQ4 000-0BA76 1 шт.

Форма внутреннего разделения

Системы распределительных шин

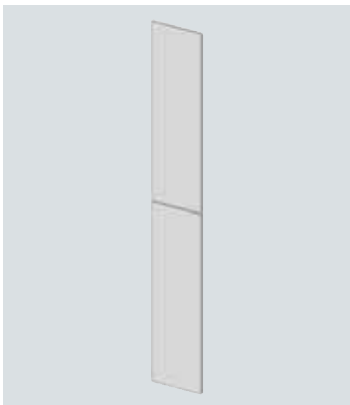
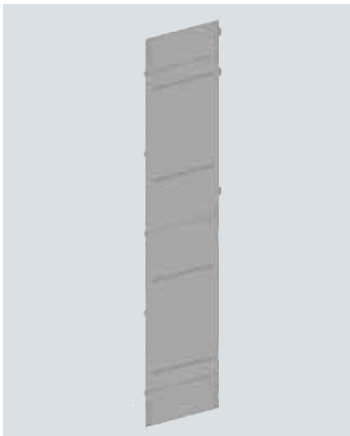
Конструкция		Номер для заказа	Разм. уп./ ед. уп.
 <p>Вертикальные распределительные шины, крышки для защиты от прикосновения Высота в мм: 1900</p>			
Внешняя оболочка	Ширина установочного отсека мм		
Внутренняя панель	200	8PQ3 000-0BA50	1 шт.
Наружная панель	200	8PQ3 000-2BA50	1 шт.
	400	8PQ3 000-0BA51	1 шт.
 <p>Межкаркасная разделительная перегородка Высота в мм: 1900</p>			
Глубина каркаса мм		Кол-во	
400		1	8PQ3 000-0BA15 1 шт.
600		1	8PQ3 000-0BA16 1 шт.
800		2	8PQ3 000-0BA15 1 шт.
<p>Примечание Комплект разделения между каркасами симметричен и снабжён подвижными секционными частями для использования в соединении с горизонтальной системой шин.</p>			

Форма внутреннего разделения

Защитные и коммутационные аппараты SENTRON

Защитные и коммутационные аппараты 3WL

Обзор

Монтажный комплект формы внутреннего разделения для автоматических 3WL обеспечивает разделение сзади и сбоку.



Колонна с присоединительными шинами и разделением формы 4b.

Данные для выбора и заказа



Конструкция				Номер для заказа	Разм. уп./ед. уп.
Автоматический 3WL, разделение 3 Высота ответвления: 550 мм					
Типо-размер	Облицовка отсека спереди	Ширина установочного отсека мм	Вид установки		
I	Дверь	400	Стационарная/выдвижная версии	8PQ5 000-3BA82	1 шт.
		600	Стационарная/выдвижная версии	8PQ5 000-3BA82	1 шт.
	Панель	600	Стационарная версия	8PQ5 000-0BA08	1 шт.
			Выдвижная версия	8PQ5 000-0BA07	1 шт.
		800	Стационарная версия	8PQ5 000-1BA65	1 шт.
		Выдвижная версия	8PQ5 000-1BA66	1 шт.	
II	Дверь	600	Выдвижная версия	8PQ5 000-3BA82	1 шт.
		800	Стационарная/выдвижная версии	8PQ5 000-3BA81	1 шт.
	Панель	600	Стационарная версия	8PQ5 000-0BA13	1 шт.
			Выдвижная версия	8PQ5 000-0BA12	1 шт.
		800	Стационарная версия	8PQ5 000-0BA11	1 шт.
		Выдвижная версия	8PQ5 000-0BA10	1 шт.	
Примечание					
Разделения не могут использоваться для 3WL1240.					

i201_06994

Форма внутреннего разделения

Защитные и коммутационные аппараты SENTRON

Защитные и коммутационные аппараты 3WL

Конструкция							Номер для заказа	Разм. уп./ед. уп.
 i201_06996								
Автоматический 3WL, разделение 4								
Вид установки: стационарная и выдвигаемая версии								
Типо-размер	Облицовка отсека спереди	Ширина установочного отсека мм	Глубина колонны мм	Функциональный отсек	Высота установки над выключателем под выключателем мм			
I	Дверь	400	400	Подключение кабеля ¹⁾	250	300		
				Подключение к сборной шине	250	300	8PQ5 000-3BA84	1 шт.
				Подключение кабеля	250	300	8PQ5 000-4BA00	1 шт.
		600	400	Подключение к сборной шине	250	300	8PQ5 000-3BA85	1 шт.
				Подключение кабеля ¹⁾	250	300		
				Подключение к сборной шине	250	300	8PQ5 000-3BA86	1 шт.
	Панель	600	600/800	Подключение кабеля	250	300	8PQ5 000-4BA01	1 шт.
				Подключение к сборной шине	250	300	8PQ5 000-3BA87	1 шт.
		800	600/800	Подключение кабеля	250	300	8PQ5 000-0BA30	1 шт.
				Подключение к сборной шине	250	300	8PQ5 000-0BA14	1 шт.
II	Дверь	800	600/800	Подключение кабеля	250	300	8PQ5 000-1BA68	1 шт.
				Подключение к сборной шине	250	300	8PQ5 000-1BA67	1 шт.
				Подключение кабеля	350	400	8PQ5 000-4BA02	1 шт.
				Подключение к сборной шине	300	350	8PQ5 000-3BA88	1 шт.
	Панель	800	600/800	Подключение кабеля	350	400	8PQ5 000-0BA38	1 шт.
				Подключение к сборной шине	300	350	8PQ5 000-0BA21	1 шт.
 i201_06995								
¹⁾ Для типоразмера I с дверью и глубиной панели 400 мм разделение 4 для подключения кабеля обеспечивается монтажным комплектом разделения 4 подключения к сборной шине.								

Форма внутреннего разделения

Защитные и коммутационные аппараты SENTRON

Защитные и коммутационные аппараты 3VL, 3VT, 3K, 3NP

Обзор

Для таких монтажных комплектов, как 3VL, 3VT, 3K, 3NP, монтажные встроенные устройства и модульные платы устройства доступна модульная система монтажных комплектов для создания формы внутреннего разделения.

Монтажные комплекты для компактных силовых выключателей обеспечивают внутреннее разделение формы 1. Форма 2b достигается разделениями главной системы сборных шин и вертикальной распределительной шинной системы.

С помощью комбинации горизонтального, вертикального и заднего вертикального разделения обеспечивается внутреннее разделение формы 4a.

Монтажный комплект для внутреннего разделения формы 4a для 3VL во встраиваемом виде состоит из комбинации горизонтального, вертикального и заднего вертикального разделения.

Указание по проектированию:

монтажный комплект вставных шин необходим для внутреннего разделения формы = 2b. Вставная шина используется для безвинтового крепления горизонтального и вертикального разделения в заднем установочном отсеке. В типе каркаса для простого применения после установки монтажного комплекта вставных шин установочный отсек может комплектоваться по высоте поля горизонтальными ответвлениями типа 3VL и 3KL до 630 А.

8

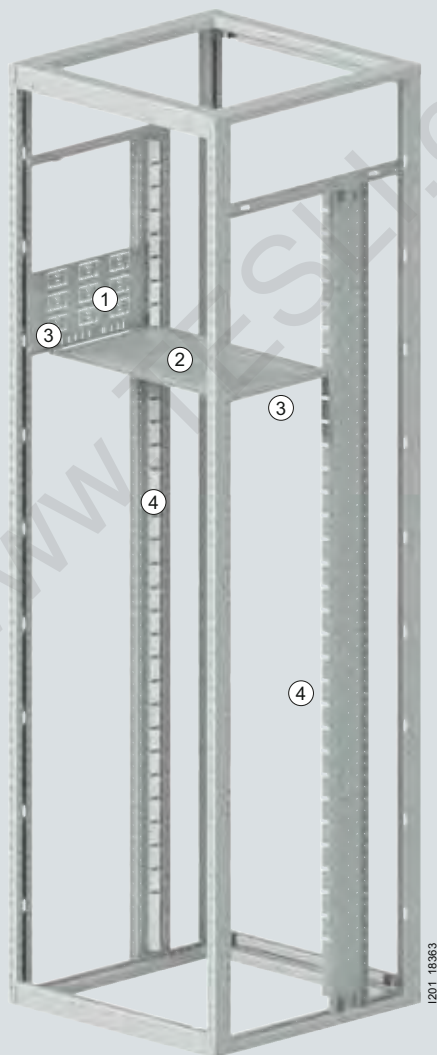

- ① Вертикальное разделение для бокового отсека для подключения кабелей
- ② Горизонтальное разделение
- ③ Несущие шины
- ④ Вставные шины

Форма внутреннего разделения

Защитные и коммутационные аппараты SENTRON

Защитные и коммутационные аппараты 3VL, 3VT, 3K, 3NP

Указание по проектированию:

- Для монтажных комплектов монтажных встроенных устройств дополнительно проектируются несущие шины.
- Для каркаса глубиной 400 мм требуется горизонтальное и вертикальное разделение на каждое ответвление.
- Для каркаса глубиной 600 мм и 800 мм требуется горизонтальное, вертикальное и заднее вертикальное разделение на каждое ответвление.
- При использовании монтажного комплекта медного подключения для компактного силового выключателя 3VL для подключения кабеля не требуется вертикальное разделение относительно отсека для подключения кабелей.
- Для вертикального разделения на высоте 50 мм заказывается два монтажных комплекта высотой 25 мм.

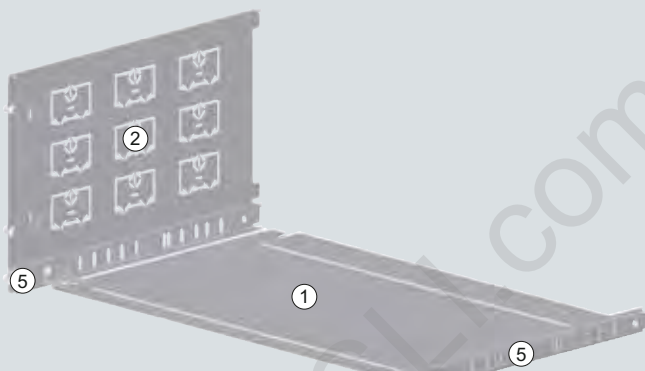

Разделение для глубины каркаса 400 мм

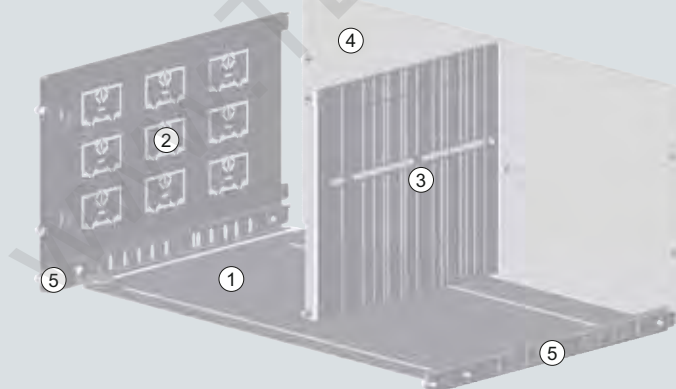

Разделение для глубины каркаса 600, 800 мм

- ① Горизонтальное разделение
- ② Вертикальное разделение бокового отсека для подключения кабелей
- ③ Вертикальное разделение
- ④ Вертикальное разделение, сзади
- ⑤ Несущие шины



I201_18211

Форма внутреннего разделения

Защитные и коммутационные аппараты SENTRON

Защитные и коммутационные аппараты 3VL, 3VT, 3K, 3NP

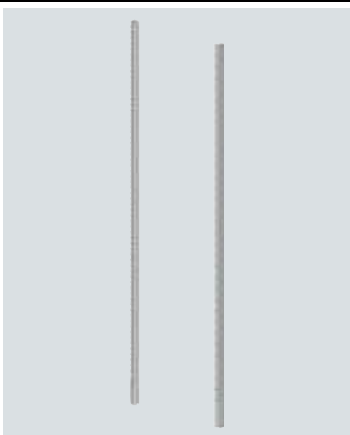
Данные для выбора и заказа

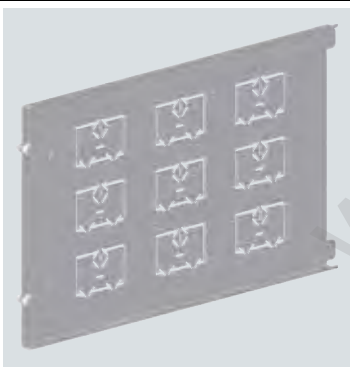
	Конструкция	Номер для заказа	Разм. уп./ед. уп.	
 <p>i201_07006</p>	Вставные шины для разделения 3 и 4			
	Высота комплектации мм			
	1600	8PQ3 000-0BA82	2 шт.	
	1800	8PQ3 000-0BA83	2 шт.	
	Примечание			
	Заказывается один монтажный комплект вставной шины на установочный отсек шириной 600 мм или 800 мм.			
 <p>i201_07014</p>	Несущие шины	8PQ5 000-2BA63	2 шт.	
	<ul style="list-style-type: none"> • Высота установки в мм: 25 • Глубина каркаса в мм: 400, 600, 800 			
 <p>i201_07015</p>	Горизонтальное разделение			
	Глубина каркаса в мм: 400, 600, 800			
	Ширина установочного отсека мм			
	400	8PQ5 000-3BA44	1 шт.	
	600	8PQ5 000-2BA61	1 шт.	
	800	8PQ5 000-2BA62	1 шт.	
 <p>i201_07016</p>	Вертикальное разделение для бокового отсека для подключения кабелей			
	Глубина каркаса в мм: 400, 600, 800			
	Высота установки мм	Ток отщвления А		
	25	--	8PQ5 000-2BA63	2 шт.
	100	--	8PQ5 000-2BA27	1 шт.
	150	--	8PQ5 000-2BA28	1 шт.
	200	≤ 250	8PQ5 000-2BA30	1 шт.
		≥ 400	8PQ5 000-2BA31	1 шт.
	250	≤ 250	8PQ5 000-2BA32	1 шт.
		≥ 400	8PQ5 000-2BA33	1 шт.
	300	≤ 250	8PQ5 000-2BA34	1 шт.
		≥ 400	8PQ5 000-2BA35	1 шт.
	350	≤ 800	8PQ5 000-2BA46	1 шт.
		--	8PQ5 000-2BA36	1 шт.
	400	≥ 800	8PQ5 000-3BA48	1 шт.
		--	8PQ5 000-2BA37	1 шт.
	450	≥ 800	8PQ5 000-3BA50	1 шт.
		--	8PQ5 000-2BA38	1 шт.
	500	≥ 800	8PQ5 000-2BA65	1 шт.
		--	8PQ5 000-2BA40	1 шт.
	550	≥ 800	8PQ5 000-2BA66	1 шт.
		--	8PQ5 000-2BA41	1 шт.
600	--	8PQ5 000-2BA42	1 шт.	
	≥ 800	8PQ5 000-2BA48	1 шт.	
650	--	8PQ5 000-2BA43	1 шт.	
700	--	8PQ5 000-2BA44	1 шт.	
	≥ 800	8PQ5 000-2BA50	1 шт.	
800	--	8PQ5 000-2BA45	1 шт.	

Форма внутреннего разделения

Защитные и коммутационные аппараты SENTRON

Защитные и коммутационные аппараты 3VL, 3VT, 3K, 3NP

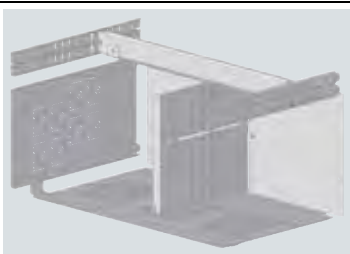



Конструкция		Номер для заказа	Разм. уп./ед. уп.							
 <p>i201_07017</p>	Вертикальное разделение, сзади Глубина каркаса в мм: 600, 800									
	Ширина установочного отсека мм	Высота установки мм								
	600	50	8PQ5 000-2BA51	1 шт.						
		100	8PQ5 000-2BA52	1 шт.						
		150	8PQ5 000-2BA53	1 шт.						
		200	8PQ5 000-2BA54	1 шт.						
		250	8PQ5 000-2BA55	1 шт.						
		300	8PQ5 000-2BA56	1 шт.						
		350	8PQ5 000-2BA57	1 шт.						
	800	450	8PQ5 000-2BA58	1 шт.						
		550	8PQ5 000-2BA60	1 шт.						
		50	8PQ5 000-2BA67	1 шт.						
		100	8PQ5 000-2BA68	1 шт.						
		200	8PQ5 000-2BA70	1 шт.						
		250	8PQ5 000-2BA71	1 шт.						
		350	8PQ5 000-2BA72	1 шт.						
	 <p>i201_07018</p>	Компактный автоматический выключатель 3VL, встраиваемое оборудование, горизонтальное, разделение формы 4a								
Ширина установочного отсека мм		Глубина каркаса мм	Выключатель	Число полюсов	Высота ответвления мм	Подключение кабеля				
600		400	VL160/250	3/4	250	спереди	8PQ5 000-1BA76	1 шт.		
			VL400	3/4	300	спереди	8PQ5 000-1BA77	1 шт.		
			VL630	3	300	спереди	8PQ5 000-1BA81	1 шт.		
			VL630	4	350	спереди	8PQ5 000-1BA80	1 шт.		
		600, 800	VL160/250	3/4	250	спереди, сзади	8PQ5 000-1BA82	1 шт.		
				3/4	300	спереди, сзади	8PQ5 000-1BA84	1 шт.		
			VL630	3/4	1)	спереди, сзади				
			800	400	VL160/250	3/4	250	спереди	8PQ5 000-2BA75	1 шт.
					VL400	3/4	300	спереди	8PQ5 000-2BA76	1 шт.
					VL630	3/4	350	спереди	8PQ5 000-2BA77	1 шт.
600, 800		VL160/250		3/4	250	спереди, сзади	8PQ5 000-2BA80	1 шт.		
			3/4	300	спереди, сзади	8PQ5 000-2BA86	1 шт.			
		VL630 по VL1600	3/4	1)						

1) Разделения выбираются в соответствии с размерами из модульных монтажных комплектов вертикальные боковые и/или задние.

Форма внутреннего разделения

Защитные и коммутационные аппараты SENTRON

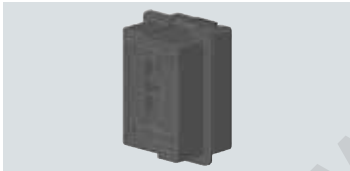
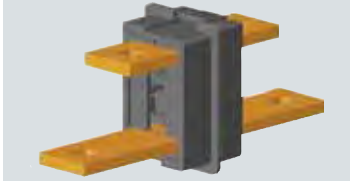
Защитные и коммутационные аппараты 3VL, 3VT, 3K, 3NP

Конструкция		Номер для заказа	Разм. уп./ ед. уп.				
Компактный автоматический выключатель 3VL, встраиваемое оборудование, вертикальное, разделение формы 4а							
Ширина установочного отсека мм	Выключатель	Число полюсов	Глубина каркаса мм	Высота ответвления мм	Подключение кабеля	Номер для заказа	Разм. уп./ ед. уп.
	VL160/250	3/4	400, 600, 800	350	спереди, сзади	8PQ5 000-1BA86	1 шт.
	VL400/630	3/4	400, 600, 800	400	спереди	8PQ5 000-1BA87	1 шт.
	VL800	3/4	600, 800	600	спереди, сзади	8PQ5 000-1BA88	1 шт.
	VL1250/1600	3/4	600, 800	650	спереди, сзади	8PQ5 000-2BA00	1 шт.
	VL160/250	3/4	400, 600, 800	350	спереди, сзади	8PQ5 000-2BA01	1 шт.
	VL400/630	3/4		400	спереди, сзади	8PQ5 000-2BA02	1 шт.
Подключающий терминал, дополнение для разделения 4а на 3б							
<ul style="list-style-type: none"> С помощью монтажного комплекта подключающего терминала выполняется переход с формы разделения 4а на форму 3б. Благодаря комбинации подключающего терминала и сильфона обеспечивается переход с формы внутреннего разделения 3б на форму 4б. 							
Номинальная сила тока I_n		Шина					
А		мм × мм					
--		нет				8PQ5 000-0BA05	4 шт.
250		2 × 25 × 5				8PQ5 000-0BA72	2 шт.
400		1 × 30 × 10				8PQ5 000-0BA73	4 шт.
630		1 × 40 × 10				8PQ5 000-0BA74	4 шт.
Примечание							
<ul style="list-style-type: none"> В дополнение к разделению заказывается подключающий терминал (с или без медной шины) в необходимом количестве. При использовании монтажного комплекта медного подключения для компактного силового выключателя 3VL подключающие терминалы не заказываются. 							
							
							
							
Сильфон, дополнение для разделения с 3б на 4б							
						8PQ9 400-0BA03	4 шт.

Форма внутреннего разделения

Защитные и коммутационные аппараты SENTRON

Защитные и коммутационные аппараты 3VL,
подключение сзади

Обзор

Монтажные комплекты для формы внутреннего разделения 3VL для подключения сзади с помощью модульных блоков для вертикальной распределительной шины и отсеков для подключения кабелей образуют форму внутреннего разделения 4b. Разделение распределительной шины может выполняться с помощью горизонтальных разделений на частичные сегменты. Монтажные комплекты отсеков для подключения кабелей для VL250–VL1600 включают шины для подключения кабелей из меди, для VL160 доступна монтажная шина для установки соединительных зажимов. Соединительные зажимы не входят в комплект поставки.

Проектирование

На каждый встраиваемый отсек заказывается по одному базовому блоку обратного подключения. Блок обеспечивает необходимое заднее вертикальное разделение и является центральной точкой крепления для вертикального разделения вертикальной распределительной шины и отсека для подключения кабелей.

На каждый встраиваемый отсек заказывается как минимум один блок горизонтального разделения для распределительной шины. Для каждого частичного сегмента заказывается по одному монтажному комплекту горизонтального разделения для распределительной шины.

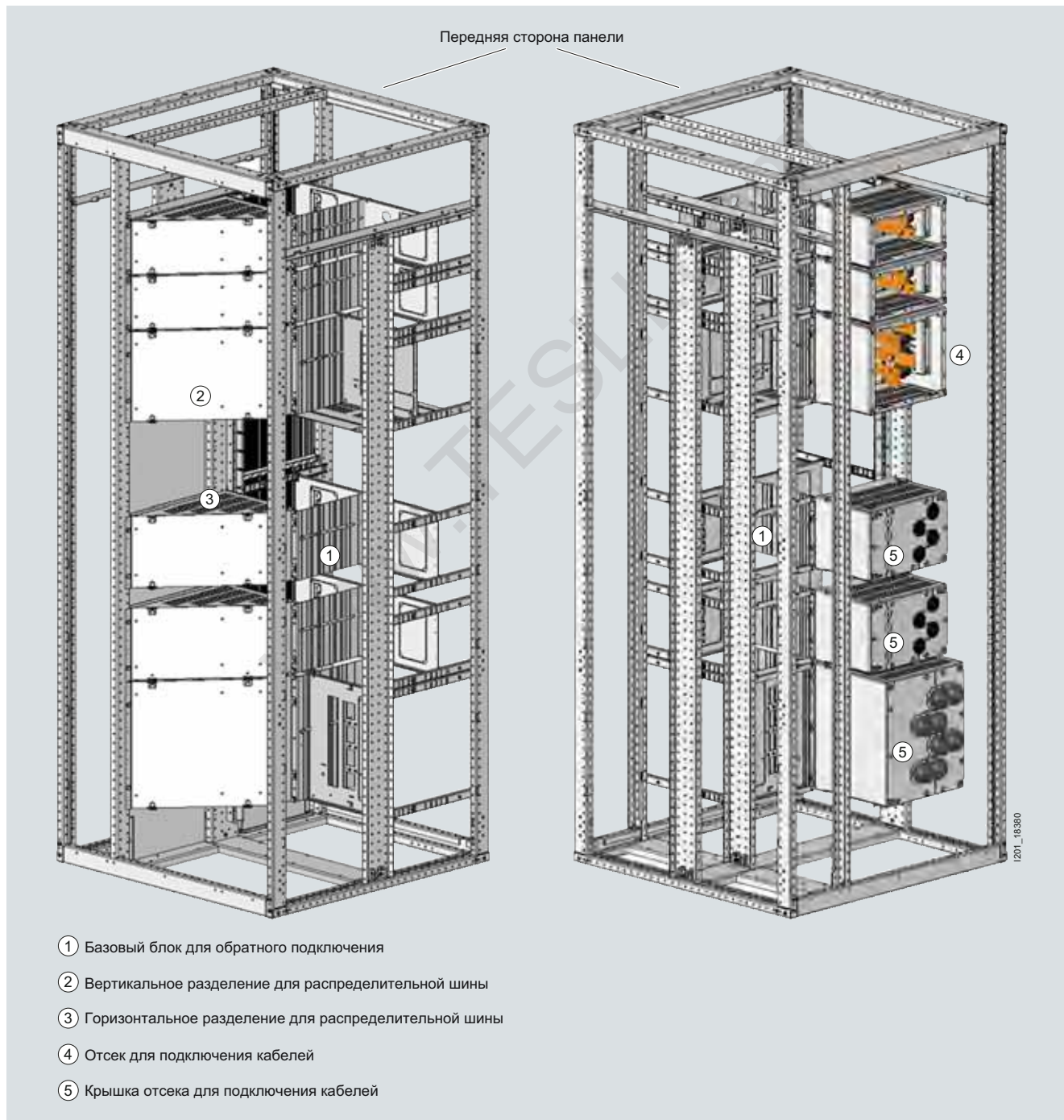



Форма внутреннего разделения

Защитные и коммутационные аппараты SENTRON

Защитные и коммутационные аппараты 3VL,
подключение сзади

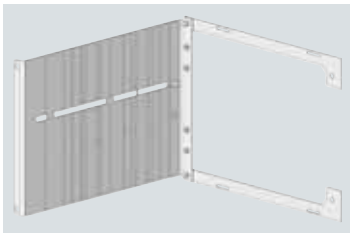
Данные для выбора и заказа

Конструкция	Номер для заказа	Разм. уп./ ед. уп.				
 <p>Компактный автоматический выключатель 3VL, базовый блок для заднего подключения</p> <p>Ширина установочного отсека мм</p> <p>Высота ответвления мм</p>						
			600	150	8PQ5 000-3BA65	1 шт.
				200	8PQ5 000-3BA66	1 шт.
				250	8PQ5 000-3BA67	1 шт.
				300	8PQ5 000-3BA68	1 шт.
				350	8PQ5 000-3BA70	1 шт.
				400	8PQ5 000-4BA03	1 шт.
			800	200	8PQ5 000-3BA77	1 шт.
				250	8PQ5 000-3BA78	1 шт.
				350	8PQ5 000-3BA80	1 шт.
				400	8PQ5 000-4BA04	1 шт.
				450	8PQ5 000-4BA05	1 шт.
			 <p>Вертикальное разделение для вертикальной распределительной шины</p> <p>Ширина установочного отсека мм</p> <p>Высота ответвления мм</p>			
						600
	200	8PQ5 000-3BA53				1 шт.
	250	8PQ5 000-3BA54				1 шт.
	300	8PQ5 000-3BA55				1 шт.
	350	8PQ5 000-3BA56				1 шт.
	400	8PQ5 000-4BA06				1 шт.
800	200	8PQ5 000-3BA58				1 шт.
	250	8PQ5 000-3BA60				1 шт.
	350	8PQ5 000-3BA61				1 шт.
	400	8PQ5 000-4BA07				1 шт.
	450	8PQ5 000-4BA08				1 шт.
	500	8PQ5 000-4BA10				1 шт.
 <p>Горизонтальное разделение для вертикальной распределительной шины</p> <p>Ширина установочного отсека мм</p>						
			600	8PQ5 000-3BA63	2 шт.	
			800	8PQ5 000-3BA64	2 шт.	

Форма внутреннего разделения

Защитные и коммутационные аппараты SENTRON

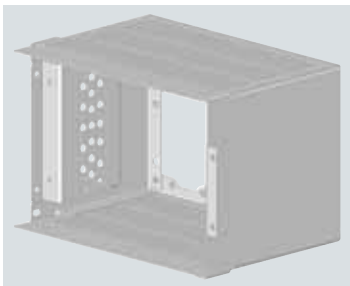
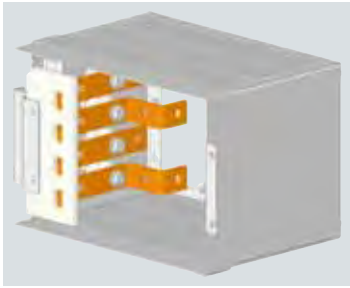
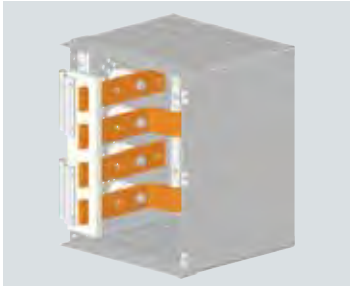
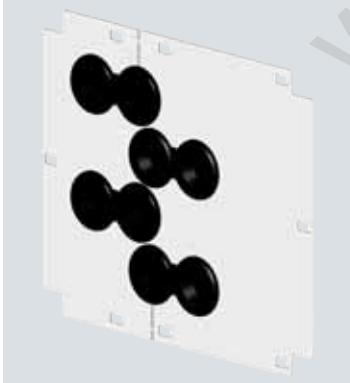

Защитные и коммутационные аппараты 3VL,
подключение сзади

Конструкция			Номер для заказа	Разм. уп./ед. уп.
Компактный автоматический выключатель 3VL, горизонтальное расположение, отсек для подключения кабелей сзади				
Варианты	Число полюсов	Высота модуля мм		
	VL160X, VL160	3	150	8PQ6 000-5BA13 1 шт.
	VL160X, VL160	4	200/250 ¹⁾	8PQ6 000-5BA14 1 шт.
	VL250	3	150	8PQ6 000-5BA15 1 шт.
		4	200/250 ¹⁾	8PQ6 000-5BA17 1 шт.
	VL400	3	200	8PQ6 000-5BA18 1 шт.
		4	200/300 ¹⁾	8PQ6 000-5BA20 1 шт.
	VL630	3	300	8PQ6 000-5BA21 1 шт.
		4	350	8PQ6 000-5BA22 1 шт.
1) Высота отсека при использовании встраиваемого оборудования. Высота отсека для подключения кабелей остается неизменной и соответствует высоте вариантов стационарного и вставного оборудования.				
Компактный автоматический выключатель 3VL, защитная панель для отсека подключения кабелей				
Варианты	Число полюсов	Высота модуля мм		
	VL160X, VL160, VL250	3	150	8PQ5 000-3BA71 1 шт.
	VL160X, VL160, VL250	4	200	8PQ5 000-3BA72 1 шт.
VL400	3	200	8PQ5 000-3BA73 1 шт.	
	4	250	8PQ5 000-3BA74 1 шт.	
VL630	3	300	8PQ5 000-3BA75 1 шт.	
	4	350	8PQ5 000-3BA76 1 шт.	

Форма внутреннего разделения

Защитные и коммутационные аппараты SENTRON

Защитные и коммутационные аппараты 3VL,
подключение сзади

Конструкция		Номер для заказа	Разм. уп./ед. уп.			
 <p>Компактный автоматический выключатель 3VL, горизонтальное расположение, стационарная установка, отсек для подключения кабелей сзади</p> <ul style="list-style-type: none"> Монтажный комплект содержит все необходимые разделения, медные шины для подключения выключателя, шины для подключения кабелей и защитную крышку отсека для подключения кабелей Для каждого монтажного комплекта с подключением сзади проектируется базовый блок соответствующей высоты для подключения сзади. 						
Ширина установочного отсека мм	Выключатель	Число полюсов	Вид привода	Высота мм		
600	VL800	3	Прямой	350	8PQ6 000-5BA87	1 шт.
			Двигатель/механизм двери	350	8PQ6 000-5BA88	1 шт.
			Привод поворотного механизма	350	8PQ6 000-6BA00	1 шт.
	4	Прямой	400	8PQ6 000-6BA25	1 шт.	
		Двигатель/механизм двери	400	8PQ6 000-6BA26	1 шт.	
		Привод поворотного механизма	400	8PQ6 000-6BA24	1 шт.	
800	VL800	3/4	Прямой	400	8PQ6 000-6BA25	1 шт.
			Двигатель/механизм двери	400	8PQ6 000-6BA26	1 шт.
			Привод поворотного механизма	400	8PQ6 000-6BA24	1 шт.
	VL1250	3/4	Прямой	450	8PQ6 000-6BA01	1 шт.
			Двигатель/механизм двери	450	8PQ6 000-6BA02	1 шт.
	VL1600	3/4	Прямой	450	8PQ6 000-6BA03	1 шт.
			Двигатель/механизм двери	450	8PQ6 000-6BA04	1 шт.
	 <p>Компактный автоматический выключатель 3VL, горизонтальное расположение, встраиваемое оборудование, блок подключения для подключения сзади</p> <ul style="list-style-type: none"> Монтажный комплект содержит все необходимые разделения, медные шины для подключения выключателя, шины для подключения кабелей и защитную крышку отсека для подключения кабелей Для каждого монтажного комплекта с подключением сзади проектируется базовый блок соответствующей высоты для подключения сзади. 					
	Ширина установочного отсека мм	Выключатель	Число полюсов	Вид привода	Высота мм	
800	VL800	3/4	Прямой	500	8PQ6 000-6BA05	1 шт.
	VL1250	3/4	Прямой	500	8PQ6 000-6BA05	1 шт.
	VL1600	3/4	Прямой	500	8PQ6 000-6BA05	1 шт.

Форма внутреннего разделения

Защитные и коммутационные аппараты SENTRON

Защитные и коммутационные аппараты 3NJ4, 3NJ6

Данные для выбора и заказа

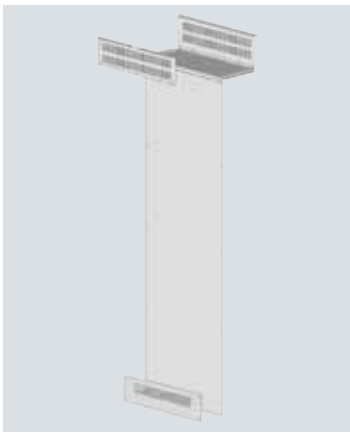
	Конструкция	Номер для заказа	Разм. уп./ед. уп.	
 <p>i201_07021</p>	<p>Предохранительный силовой разъединитель 3NJ4, планочная конструкция, разделение 3b</p> <p>Монтажный комплект формы внутреннего разделения 3b для предохранительного силового разъединителя 3NJ4, планочная конструкция состоит из горизонтального и вертикального разделения сбоку и сзади.</p> <p>Ширина установочного отсека</p> <p>мм</p>			
	600	8PQ5 000-1BA70	1 шт.	
	800	8PQ5 000-1BA71	1 шт.	
	Примечание			
	<ul style="list-style-type: none"> На монтажный комплект для предохранительных разъединительных планок 3NJ4 заказывается один монтажный комплект. При подключении кабеля сверху дополнительно заказывается один монтажный комплект несущих шин и одно горизонтальное разделение соответствующей ширины установочного отсека. 			
 <p>i201_07022</p>	<p>Предохранительный силовой разъединитель 3NJ6, планочная конструкция, разделение 2b, 3b</p> <ul style="list-style-type: none"> Ширина установочного отсека в мм: 600 Монтажный комплект формы внутреннего разделения 3b для предохранительного силового разъединителя 3NJ6, планочная конструкция обеспечивает отделение главной сборной шины и вертикальной распределительной шины от отсека для устройств. Горизонтальное разделение обеспечивается предохранительным силовым разъединителем 3NJ6, планочная конструкция. 			
	Положение главной системы сборных шин	Глубина каркаса мм		
	спереди	400	8PQ3 000-1BA44	1 шт.
		600	8PQ3 000-1BA45	1 шт.
		800	8PQ3 000-1BA46	1 шт.
	спереди и сзади	800	8PQ 3000-1BA47	1 шт.
Примечание				
	<ul style="list-style-type: none"> На монтажный комплект 3NJ6 заказывается один монтажный комплект. Для отсека подключения кабелей дополнительно заказывается одно разделение 2b для главной сборной шины с выбранным делением каркаса. Форма внутреннего разделения 4b реализуется с помощью специфических кожухов устройства. Они заказываются отдельно. 			

Форма внутреннего разделения

Защитные и коммутационные аппараты SENTRON

Для заметок

8

WWW.TESLI.COM

Климатическое оборудование SIVACON 8MR

9



9/2	Введение
9/4	Вентилятор с фильтром
9/7	Кондиционеры/охлаждающие устройства
9/8	Теплообменники
9/9	Нагреватели
9/10	Нагреватель с вентилятором
9/12	Термостаты, гигростаты, гидротермографы, коммутационные модули

Техническая информация

доступна по адресу
www.siemens.ru/lmv

Введение

Обзор

	Рабочее напряжение			
	24/48 В пост. тока	115 В перем. тока	230 В перем. тока	400/440 В перем. тока
Климатическое оборудование 8MR				
Вентилятор с фильтром				
Стандартный вентилятор с фильтром, IP54 или IP55				
• С или без дополнительной защиты ЭМС		✓	✓	--
• Мощность охлаждения 8 Вт/К ... 282 Вт/К		✓	✓	--
• Объем подаваемого воздуха 25 м ³ /ч ... 845 м ³ /ч		✓	✓	--
• Размер 92 × 92 мм до 292 мм × 292 мм		✓	✓	--
• Цвет RAL 7035 или RAL 7032		✓	✓	--
Вентилятор с фильтром для крыши, IP44				
• Мощность охлаждения 113 Вт/К ... 242 Вт/К	--	✓	✓	--
• Объем подаваемого воздуха 350 м ³ /ч ... 690 м ³ /ч	--	✓	✓	--
• Размер 430 мм × 430 мм до 470 мм × 470 мм	--	✓	✓	--
• Цвет RAL 7035 или RAL 7032	--	✓	✓	--
Кондиционеры/охлаждающие устройства				
для установки в двери и сбоку (утапливаемый)				
• 380 ... 5800 Вт	--	--	✓	✓
для установки на крыше				
• 410 ... 3850 Вт	--	--	✓	✓
Теплообменник				
Стандартный				
• Воздух/воздух (при ΔT = 20 К)	--	✓	✓	--
для установки сбоку и в дверь				
• 700 ... 1900 Вт	--	✓	✓	--
Нагреватели на выбор без или с термостатом				
• 10 Вт ... 150 Вт	✓	✓	✓	--
Нагреватель с вентилятором на выбор без или с термостатом				
• 100 Вт ... 1200 Вт	✓	✓	✓	--
• Диапазоны регулировки 0 ... +60 °C, +32 ... +140 °F	✓	✓	✓	--
Термостаты, гигростаты, гигротермические устройства, коммутационные модули				
Термостаты, на выбор размыкающий контакт, замыкающий контакт, переключающий контакт				
• Диапазоны регулировки -10 ... +80 °C	--	✓	✓	--
• Разрывная мощность до 16 А	✓	✓	✓	--
Гигростаты, переключающие контакты				
• 40 ... 95 % отн. влажность воздуха	✓	✓	✓	--
Гигротермические устройства, на выбор размыкающий контакт, замыкающий контакт, переключающий контакт				
• Диапазоны регулировки 0 ... 60 °C, +32 ... +140 °F	--	✓	✓	--
• 50 ... 90 % отн. влажность воздуха	--	✓	✓	--
• Разрывная мощность 6 (1) А ... 8 (1,6) А	✓	✓	✓	--
• Коммутационные модули 16 А	✓	--	--	--

✓ имеется или возможно

-- не имеется или невозможно

○ по запросу

Значения в скобках отображают разрывную мощность

Эффективность

Благодаря установке климатического оборудования в системы распределительных шкафов SIVACON обеспечивается высокая степень защищенности от отказов распределительных и управляющих устройств и тем самым высокий уровень надежности установок и систем.

Область применения

В распределительных шкафах в зависимости от окружения (например, жара, холод, влажность воздуха и пр.) может возникать перегрев или образовываться плесень. В данном случае требуется климатическое оборудование для шкафов. Для этого доступны следующие элементы:

- вентилятор с фильтром
- кондиционеры/охлаждающие устройства
- теплообменник воздух/воздух
- нагреватели/термостаты

При выборе конкретной системы климатического оборудования следует обращать внимание на температуру окружающего воздуха, теряемую мощность установленных устройств, максимально допустимую температуру устройства и отвод тепла из используемого шкафа. Дополнительно следует учитывать необходимую степень защиты.

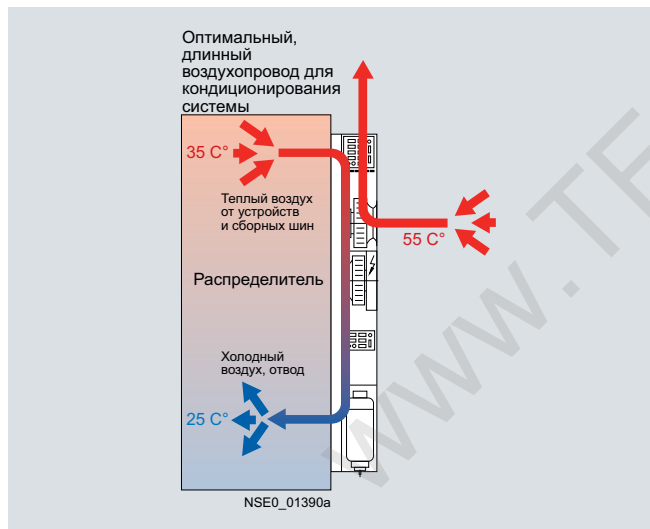

Кондиционирование системы — оптимальное распределение воздушных потоков

Вентилятор с фильтром

Обзор

Вентиляторы с фильтром, после отвода тепла по поверхности распределительного шкафа и/или через вентиляционные отверстия в части облицовки распределительных шкафов, являются самым недорогим оборудованием для отвода тепла из распределительных шкафов.

Однако в данном случае в распределительном шкафу достигается только такая температура, которая превышает температуру окружающего воздуха.

Стандартный вентилятор с фильтром на выбор в исполнении ЭМС

Если для кондиционирования используются вентиляторы с фильтром, в шкафу должны быть отверстия, которые будут беспрепятственно впускать и выпускать электромагнитные лучи. Вентиляторы в исполнении ЭМС обеспечивают дополнительную защиту в случае повышенных требований к электромагнитной совместимости.

Вентилятор с фильтром, конструкции

По запросу доступны следующие вентиляторы с фильтром:



- стандартный вентилятор с фильтром IP54, цвет RAL 7035/7032
- стандартный вентилятор с фильтром IP55, цвет RAL 7035/7032
- стандартный вентилятор с фильтром ЭМС, цвет RAL 7035/7032, IP54
- стандартный вентилятор с фильтром ЭМС, цвет RAL 7035/7032, IP55

Примечание:



Во всех стандартных вентиляторах с фильтром эффективная холодильная мощность и объем подаваемого воздуха уменьшается при сочетании вентилятор с фильтром/выходной вентилятор/фильтрующий холст в среднем примерно на 30 %, в вентиляторах с фильтром для крыши в среднем примерно на 40 %.

Данные для выбора и заказа



Вентилятор с фильтром

	Степень защиты	Типоразмер	Воздушный поток, свободный при 50 Гц м ³ /ч	Вырез мм	Напряжение		Цвет RAL	Номер для заказа	Разм. уп./ед. уп.	
					В	Вт				
Вентилятор с фильтром										
50/60 Гц кроме 8MR6 402-2LV41										
 i202_06530	IP54	1	25	92 × 92	AC 115	12	7035	8MR6 411-5LV10	1 шт.	
					AC 230	12	7032		8MR6 423-2LV10	1 шт.
					AC 230	12	7035		8MR6 423-5LV10	1 шт.
		2	63	125 × 125	AC 115	20	7035	8MR6 411-5LV25	1 шт.	
					AC 230	20	7032		8MR6 423-2LV25	1 шт.
					AC 230	20	7035		8MR6 423-5LV25	1 шт.
	3	115	177 × 177	AC 115	20	7035	8MR6 411-5LV30	1 шт.		
				AC 230	20	7035		8MR6 423-5LV30	1 шт.	
				4	160	223 × 223		AC 115	18	7035
	AC 230	18	7032				8MR6 423-2LV45	1 шт.		
	AC 230	18	7035				8MR6 423-5LV45	1 шт.		
	6	580	292 × 292	DC 24	16	7032	8MR6 402-2LV41	1 шт.		
AC 115				43	7035	8MR6 411-5LV41		1 шт.		
AC 230				45	7032	8MR6 423-2LV41		1 шт.		
930		292 × 292	AC 230	AC 230	45	7035	8MR6 423-5LV41	1 шт.		
				AC 115	115	7035	8MR6 411-5LV80	1 шт.		
				AC 230	135	7035		8MR6 423-5LV80	1 шт.	
 i202_06530	IP55	2	63	125 × 125	AC 115	20	7035	8MR6 511-5LV25	1 шт.	
					AC 230	20	7035		8MR6 523-5LV25	1 шт.
					3	115	177 × 177		AC 115	20
	AC 230	20	7035	8MR6 523-5LV30				1 шт.		
	4	160	223 × 223	AC 115				18	7035	8MR6 511-5LV45
				AC 230	18	7035	8MR6 523-5LV45	1 шт.		
				250	223 × 223	AC 115	43	7035	8MR6 511-5LV41	
	AC 230	45	7035			8MR6 423-5LV41	1 шт.			
	6	580	292 × 292			AC 115	64	7035		8MR6 511-5LV60
AC 230				64	7035	8MR6 523-5LV60	1 шт.			
930				292 × 292	AC 115	115	7035	8MR6 511-5LV80	1 шт.	
	AC 230	135	7035		8MR6 523-5LV80	1 шт.				

Вентилятор с фильтром

Типоразмер	Воздушный поток, свободный при 50 Гц м ³ /ч	Вырез мм	Напряжение В	Потребляемая мощность при 50 Гц Вт	Цвет RAL	Номер для заказа	Разм. уп./ед. уп.		
Вентилятор с фильтром, исполнение ЭМС, IP54									
 i202_06535	3	115	177 × 177	AC 115	7035	8MR6 411-6LV30	1 шт.		
				AC 230			20	8MR6 423-6LV30	1 шт.
	4	160	223 × 223	AC 115	7035	8MR6 411-6LV45	1 шт.		
				AC 230			18	8MR6 423-6LV45	1 шт.
				250	223 × 223	AC 115	7035	8MR6 411-6LV41	1 шт.
						AC 230			43
			AC 115	7035	8MR6 511-6LV30	1 шт.			
			AC 230			20	8MR6 523-6LV30	1 шт.	
 i202_06535	3	115	177 × 177	AC 115	7035	8MR6 511-6LV45	1 шт.		
				AC 230			18	8MR6 523-6LV45	1 шт.
	4	160	223 × 223	AC 115	7035	8MR6 511-6LV41	1 шт.		
				AC 230			18	8MR6 523-6LV41	1 шт.
				250	223 × 223	AC 115	7035	8MR6 511-6LV45	1 шт.
						AC 230			43

Выходной фильтр

Типоразмер	Размеры Вырез мм	Наружный размер Ш × В мм	Глубина установки мм	Высота защитной решетки мм	Цвет RAL	Номер для заказа	Разм. уп./ед. уп.
Выходной фильтр IP54							
 i202_06526	1	92 × 92	105 × 105	12	7032	8MR6 400-2GV10	1 шт.
						7035	8MR6 400-5GV10
	2	125 × 125	148 × 148	23	7032	8MR6 400-2GV25	1 шт.
						7035	8MR6 400-5GV25
	3	177 × 177	204 × 204	26	7035	8MR6 400-5GV30	1 шт.
						7032	8MR6 400-2GV45
4	223 × 223	250 × 250	32	7035	8MR6 400-5GV45	1 шт.	
					7032	8MR6 400-2GV67	1 шт.
6	292 × 292	323 × 323	33	7032	8MR6 400-5GV67	1 шт.	
					7035	8MR6 400-2GV67	1 шт.
Выходной фильтр IP55							
 i202_06526	2	125 × 125	148 × 148	23	7035	8MR6 500-5GV25	1 шт.
						7032	8MR6 500-5GV30
	3	177 × 177	204 × 204	26	7035	8MR6 500-5GV45	1 шт.
						7032	8MR6 500-5GV67
6	292 × 292	323 × 323	33	7035	8MR6 500-5GV67	1 шт.	
					7032	8MR6 500-5GV67	1 шт.
ЭМС-выходной фильтр IP54							
 i202_06520	3	177 × 177	204 × 204	26	7035	8MR6 400-6GV30	1 шт.
						7032	8MR6 400-6GV45
ЭМС-выходной фильтр IP55							
	3	177 × 177	204 × 204	26	7035	8MR6 500-6GV30	1 шт.
						7032	8MR6 500-6GV45

Климатическое оборудование SIVACON 8MR

Вентилятор с фильтром

Фильтрующие элементы

Типоразмер	Размеры Ш × В мм	Номер для заказа	Разм. уп./ ед. уп.
Фильтрующие элементы для вентилятора с фильтром или выходной фильтр с IP54			
1	89 × 89	8MR6 000-0AM10	5 шт.
2	118 × 118	8MR6 000-0AM25	5 шт.
3	171 × 171	8MR6 000-0AM30	5 шт.
4	216 × 216	8MR6 000-0AM45	5 шт.
6	283 × 283	8MR6 000-0AM67	5 шт.

i202_06588

Вентилятор с фильтром для крыши

Воздушный поток, свободный при 50 Гц	Размеры Вырез	Наружный размер Ш × В × Г	Напряжение	Потребляемая мощность	Номер для заказа	Разм. уп./ ед. уп.
м ³ /ч	мм	мм	В	Вт		
Вентилятор с фильтром для крыши IP 44 на 50/60 Гц, цвет RAL 7035						
405	345 × 265	420 × 340 × 108	115	40/45	8MR6 311-5DL40	1 шт.
			230	40/45	8MR6 323-5DL40	1 шт.
690	345 × 265	420 × 340 × 108	115	100/130	8MR6 311-5DL42	1 шт.
			230	100/130	8MR6 323-5DL42	1 шт.
Вентилятор с фильтром для крыши IP 44, цвет RAL 7035						
без вентилятора	345 × 265	420 × 340 × 83	--	--	8MR6 000-5DE40	1 шт.

i202_06520

i202_06507

Вставной блок вентилятора 19"

Мощность	Напряжение	Серия	Номер для заказа	Разм. уп./ ед. уп.
Вт	В			
45	230	LE 019	8MR2 190-1A	1 шт.

NSE0_00767

Обзор

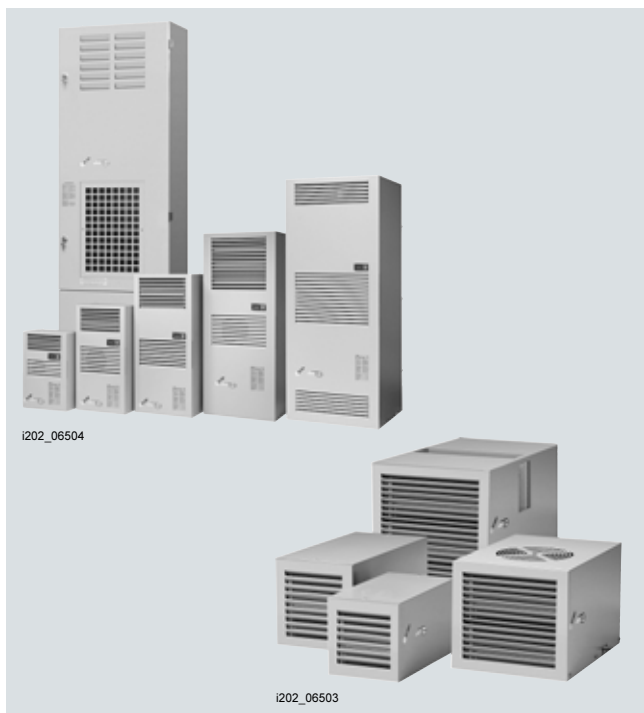

Охлаждающие устройства 8MR6: слева вверху установка в дверь или сбоку, справа внизу установка на крышу

При температуре окружающего воздуха, превышающей допустимую температуру устройства, следует использовать кондиционеры.

Все устройства работают на экологически безопасном хладагенте. Кондиционеры удаляют влагу из воздуха внутри распределительного шкафа.

Охлаждающие устройства для установки в дверь или сбоку или для установки на крышу

Два отдельных контура воздуха заботятся о том, чтобы окружающий воздух не попадал в распределительный шкаф. Мощные центробежные вентиляторы обеспечивают хорошую циркуляцию воздуха в распределительном шкафу.

Высокоэффективная интеллектуальная электроника:

- простая регулировка температуры встроенным термостатом
- режим проверки
- ограничения температуры
- задержка пуска
- функция контакта двери
- сигнальный контакт
- локальная диагностика
- UL-допуск
- допуск по CE

Конструкции

Доступны следующие конструкции кондиционеров/охлаждающих устройств:

- для установки сбоку и в дверь
- для установки на крыше

Данные для выбора и заказа

Охлаждающие устройства для установки в дверь или сбоку, степень защиты внутри IP54/снаружи IP34, цвет RAL 7035

Охлаждающая способность	Номинальная мощность	Размеры Ш × В × Г	Производительность по воздуху внутри/снаружи	Номер для заказа	Разм. уп./ ед. уп.
Вт	Вт	мм	м ³ /ч		
Охлаждающие устройства на 230 В, 50/60 Гц¹⁾					
380	280	285 × 460 × 180	280/280	8MR6 423-5EG04	1 шт.
640	400	360 × 606 × 212	330/570	8MR6 423-5EG06	1 шт.
820	440	348 × 783 × 215	330/570	8MR6 423-5EG08	1 шт.
1050 ²⁾	570	348 × 783 × 215	570/860	8MR6 423-5SK10	1 шт.
1550 ²⁾	880	400 × 950 × 233	570/1050	8MR6 423-5SK15	1 шт.
2050 ²⁾	1080	400 × 1265 × 236	860/1050	8MR6 423-5SK20	1 шт.
Охлаждающие устройства на 400 В, 50/60 Гц¹⁾					
2900	1220	500 × 1270 × 336	860/1450	8MR6 440-5EG30	1 шт.
1780	1780	500 × 1270 × 336	1450/1450	8MR6 440-5EG40	1 шт.
5800	2340	600 × 2000 × 380	1450/2900	8MR6 440-5EG60	1 шт.

1) Возможна установка и полное встраивание.

2) Возможна установка деталей.

Охлаждающие устройства для установки на крыше, степень защиты внутри IP54/снаружи IP34, цвет RAL 7035

Охлаждающая способность	Номинальная мощность	Размеры Ш × В × Г	Производительность по воздуху внутри/снаружи	Номер для заказа	Разм. уп./ ед. уп.
Вт	Вт	мм	м ³ /ч		
Охлаждающие устройства на 230 В, 50/60 Гц					
410	270	259 × 264 × 486	235/330	8MR6 423-5DE04	1 шт.
820	510	340 × 340 × 600	330/570	8MR6 423-5DE08	1 шт.
1150	550	401 × 415 × 567	570/1010	8MR6 423-5DE12	1 шт.
1550	810	401 × 415 × 567	860/1820	8MR6 423-5DE15	1 шт.
2050	1190	401 × 415 × 567	1050/1820	8MR6 423-5DE20	1 шт.
Охлаждающие устройства на 400 В, 50/60 Гц					
2900	1210	492 × 496 × 797	860/3410	8MR6 440-5DE30	1 шт.
3850	1630	492 × 496 × 797	1450/3410	8MR6 440-5DE40	1 шт.

Теплообменник

Обзор



i202_06544

Теплообменник 80 Вт/К

Принцип воздух-воздух

Теплообменники воздух-воздух работают по принципу воздух-воздух с двумя полностью отдельными контурами воздуха: наружный и внутренний контур. Вентилятор всасывает наружный воздух. С помощью второго вентилятора нагретый воздух внутри распределительного шкафа направляется на пластинчатый разделительный элемент большой площади, который направляет тепло во внешний контур.

Примечание:

Устройства могут монтироваться путем установки или полного встраивания.

9

Данные для выбора и заказа

Теплообменник воздух-воздух, степень защиты IP54, цвет RAL 7035

Тепловая мощность	Номинальная мощность	Размеры Ш × В × Г	Производительность по воздуху внутри/снаружи	Номер для заказа	Разм. уп./ ед. уп.
Вт/К	Вт	мм	м ³ /ч		
Теплообменник на 230 В, 50/60 Гц					
36	140	316 × 771 × 93	570/570	8MR6 423-5ML36	1 шт.
80	240	317 × 1260 × 108	1050/1050	8MR6 423-5ML80	1 шт.



i202_06544

Обзор



NSG0_00189

Небольшой полупроводниковый нагреватель, 8MR2 131-0A



Нагреватели распределительного шкафа используются для предотвращения функциональных неисправностей из-за образования конденсата и коррозии, а также для поддержания равномерной температуры в распределительных шкафах (соблюдение минимальной температуры).

Пластмассовый корпус сконструирован так, чтобы температура на поверхности боковых деталей, к которым можно прикоснуться, была небольшой.

Нагреватели предназначены для непрерывного режима работы.

Все устройства прошли допуск в UL и доступны со специальным напряжением.

Данные для выбора и заказа

Конструкция	Номер для заказа	Разм. уп./ед. уп.
Нагреватели		
 <p>Нагреватели PTC, допуск по UL 110-250 В перем./пост. тока</p> <ul style="list-style-type: none"> • 15 Вт • 30 Вт • 45 Вт • 60 Вт • 75 Вт • 100 Вт • 150 Вт 	<p>8MR2 130-1A</p> <p>8MR2 130-3A</p> <p>8MR2 130-4A</p> <p>8MR2 130-6A</p> <p>8MR2 130-7A</p> <p>8MR2 130-0A</p> <p>8MR2 130-5A</p>	<p>2 шт.</p> <p>2 шт.</p> <p>1 шт.</p> <p>1 шт.</p> <p>1 шт.</p> <p>1 шт.</p> <p>1 шт.</p>
 <p>Полупроводниковые нагреватели без термостата, степень защиты IP20, допуск по UL, компактная конструкция 120-250 В перем./пост. тока</p> <ul style="list-style-type: none"> • 50 Вт • 100 Вт • 150 Вт 	<p>8MR2 131-4A</p> <p>8MR2 131-0A</p> <p>8MR2 131-5A</p>	<p>1 шт.</p> <p>1 шт.</p> <p>1 шт.</p>
 <p>Полупроводниковые нагреватели с термостатом, степень защиты IP20, компактная конструкция 120-250 В перем./пост. тока</p> <ul style="list-style-type: none"> • 50 Вт, 15 °C • 50 Вт, 25 °C • 100 Вт, 15 °C • 100 Вт, 25 °C • 150 Вт, 15 °C • 150 Вт, 25 °C 	<p>8MR2 132-1A</p> <p>8MR2 132-1AB</p> <p>8MR2 132-0A</p> <p>8MR2 132-0AB</p> <p>8MR2 132-5A</p> <p>8MR2 132-5AB</p>	<p>1 шт.</p> <p>1 шт.</p> <p>1 шт.</p> <p>1 шт.</p> <p>1 шт.</p> <p>1 шт.</p>

NSG0_00188

Нагреватель с вентилятором

Обзор



NSG0_00185





Нагреватель с вентилятором со встроенным термостатом или гигростатом

При более высокой тепловой мощности от 150 Вт используются нагреватели с вентиляторами.



Встроенные вентиляторы обеспечивают улучшенную циркуляцию воздуха и способствуют поддержанию равномерной температуры воздуха в распределительном шкафу.

Все устройства прошли допуск в UL и доступны со специальным напряжением.

Данные для выбора и заказа

Конструкция	Номер для заказа	Разм. уп./ед. уп.
Нагреватель с вентилятором		
Стандартная конструкция нагревателя с вентилятором		
 i202_06591	<ul style="list-style-type: none"> • без вентилятора, допуск по UL <ul style="list-style-type: none"> - 230 В перем. тока, 100 Вт - 230 В перем. тока, 150 Вт - 230 В перем. тока, 200 Вт - 230 В перем. тока, 300 Вт - 230 В перем. тока, 400 Вт 	<ul style="list-style-type: none"> 8MR2 140-0A 1 шт. 8MR2 140-1A 1 шт. 8MR2 140-2A 1 шт. 8MR2 140-3A 1 шт. 8MR2 140-4A 1 шт.
 i202_06592	<ul style="list-style-type: none"> • с вентилятором, допуск по UL <ul style="list-style-type: none"> - 230 В перем. тока, 100 Вт - 230 В перем. тока, 150 Вт - 230 В перем. тока, 200 Вт - 230 В перем. тока, 300 Вт - 230 В перем. тока, 400 Вт 	<ul style="list-style-type: none"> 8MR2 140-0B 1 шт. 8MR2 140-1B 1 шт. 8MR2 140-2B 1 шт. 8MR2 140-3B 1 шт. 8MR2 140-4B 1 шт.
Компактный нагреватель с вентилятором		
 i202_06590	<ul style="list-style-type: none"> • с вентилятором, допуск по UL <ul style="list-style-type: none"> - 230 В перем. тока, 250 Вт - 230 В перем. тока, 400 Вт - 120 В перем. тока, 250 Вт - 120 В перем. тока, 400 Вт • с вентилятором <ul style="list-style-type: none"> - 24 В пост. тока, 250 Вт - 48 В пост. тока, 250 Вт • без вентилятора, допуск по UL <ul style="list-style-type: none"> - 230 В перем. тока, 600 Вт • с вентилятором <ul style="list-style-type: none"> - 230 В перем. тока, 600 Вт 	<ul style="list-style-type: none"> 8MR2 122-4A 1 шт. 8MR2 122-8A 1 шт. 8MR2 122-4B 1 шт. 8MR2 122-8B 1 шт. 8MR2 122-4AB 1 шт. 8MR2 122-4AC 1 шт. 8MR2 140-6C 1 шт. 8MR2 140-6D 1 шт.
Нагреватель с вентилятором со встроенным термостатом или гигростатом		
 NSG0_00185	<ul style="list-style-type: none"> • Нагреватель с вентилятором, допуск по UL, для напольного крепления <ul style="list-style-type: none"> - диапазон температур от 0 до 60 °C - отн. влажность воздуха 65 % 	<ul style="list-style-type: none"> 8MR2 150-0A 1 шт. 8MR2 150-0BA 1 шт.
 NSG0_00204	<ul style="list-style-type: none"> • Нагреватель с вентилятором, допуск по UL, для настенного крепления <ul style="list-style-type: none"> - диапазон температур от 0 до 60 °C - отн. влажность воздуха 65 % 	<ul style="list-style-type: none"> 8MR2 150-0C 1 шт. 8MR2 150-0CA 1 шт.

Нагреватель с вентилятором

Конструкция	Номер для заказа	Разм. уп./ед. уп.
Полупроводниковые нагреватели с вентилятором		
Нагреватель с вентилятором		
UL-допуск		
<ul style="list-style-type: none"> • Крепление зажимом для 35 мм шины DIN 	8MR2 140-3C	1 шт.
<ul style="list-style-type: none"> - 230 В перем. тока, 350 Вт, °C 	8MR2 140-5C	1 шт.
<ul style="list-style-type: none"> - 230 В перем. тока, 550 Вт, °C 	8MR2 140-3D	1 шт.
<ul style="list-style-type: none"> - 120 В перем. тока, 350 Вт, °F 	8MR2 140-5D	1 шт.
<ul style="list-style-type: none"> - 120 В перем. тока, 550 Вт, °F 		
<ul style="list-style-type: none"> • с креплением 	8MR2 150-2C	1 шт.
<ul style="list-style-type: none"> - 230 В перем. тока, 150 Вт, крепление зажимом для 35 мм шины DIN 	8MR2 150-2D	1 шт.
<ul style="list-style-type: none"> - 230 В перем. тока, 150 В, резьбовое крепление 		
		
NSG0_00186		
Нагреватель с вентилятором РТС для напольного крепления		
230 В перем. тока, 1200 Вт, резьбовое крепление (M5)		
<ul style="list-style-type: none"> • с термостатом, 0 до 60 °C 	8MR2 150-2A	1 шт.
<ul style="list-style-type: none"> • без термостата 	8MR2 150-2B	1 шт.
		
NSG0_00205		
Нагреватели РТС для настенного крепления		
UL-допуск, 230 В перем. тока, 1200 Вт, крепление зажимом для 35 мм шины DIN или резьбовое крепление (M6)		
<ul style="list-style-type: none"> • с термостатом, от 0 до 60 °C 	8MR2 150-3A	1 шт.
<ul style="list-style-type: none"> • без термостата 	8MR2 150-3B	1 шт.
		
NSG0_00203		

Термостаты, гигростаты, гигротермические устройства, коммутационные модули

Обзор



NSG0_00192

Фиксированный термостат, серия FTO 01, размыкающий контакт

Термостаты

Термостаты (размыкающий, замыкающий или переключающий контакт) используются для регулирования охлаждающих устройств, вентиляторов с фильтрами, теплообменников или для включения сигнальных датчиков при превышении температуры.

Гигростаты

Гигростаты используются для регулирования систем отопления/нагревателей с вентилятором для того, чтобы при увеличении температуры увеличивать точку росы, начиная с критической влажности воздуха в 65 % в шкафах или в корпусах устройств с электрическими и электронными компонентами. Это позволяет предотвратить образование конденсата на деталях и в компонентах электроники.

Гигротермические устройства

Гигротермические устройства одновременно контролируют температуру и относительную влажность в шкафах и корпусах с электрическими/электронными компонентами и по достижении заданного значения (температуры или относительной влажности) включают нагреватели или вентиляторы. Это позволяет предотвратить образование конденсата на деталях и в компонентах электроники.

Коммутационные модули



Коммутационные модули представляют собой электронные реле для включения устройств постоянного тока с высокой мощностью.

Для активации коммуникационных модулей можно подключать термостаты, гигростаты или гигротермические устройства.



Примечание:

Указанные в скобках значения разрывной мощности построены на индуктивной нагрузке.

Данные для выбора и заказа

Конструкция	Номер для заказа	Разм. уп./ед. уп.
Термостаты		
Биметаллические термостаты UL-допуск, макс. мощность 250 В перем. тока, 10 А (2 А)		
 NSG0_00199	<ul style="list-style-type: none"> Размыкающий контакт <ul style="list-style-type: none"> - Диапазон температуры 0 ... 60 °C, - Диапазон температуры -10 ... 50 °C - Диапазон температуры +20 ... 80 °C 	8MR2 170-2BA 1 шт. 8MR2 170-1CA 3 шт. 8MR2 170-1DA 3 шт.
	<ul style="list-style-type: none"> Замыкающий контакт <ul style="list-style-type: none"> - Диапазон температуры 0 ... +60 °C - Диапазон температуры -10 ... +50 °C - Диапазон температуры +20 ... +80 °C 	8MR2 170-2BB 1 шт. 8MR2 170-1CB 3 шт. 8MR2 170-1DB 3 шт.
	Фиксированные термостаты UL-допуск, макс. мощность 250 В перем. тока, 5 А (1,6 А)	
 NSG0_00192	<ul style="list-style-type: none"> Размыкающий контакт <ul style="list-style-type: none"> - диапазон температуры 15 °C/59 °F (5 °C/41 °F) - диапазон температуры 25 °C/77 °F (15 °C/59 °F) 	8MR2 171-1BA 1 шт. 8MR2 171-2BA 1 шт.
	<ul style="list-style-type: none"> Замыкающий контакт <ul style="list-style-type: none"> - диапазон температуры 50 °C/122 °F (40 °C/104 °F), - диапазон температуры 60 °C/140 °F (50 °C/122 °F), 	8MR2 171-1BB 1 шт. 8MR2 171-2BB 1 шт.
 NSG0_00194		

Термостаты, гигростаты, гигротермические устройства, коммутационные модули

Конструкция	Номер для заказа	Разм. уп./ед. уп.
 <p>NSG0_00195</p>	Механические термостаты	
	UL-допуск <ul style="list-style-type: none"> Переключающий контакт, +5 ... +60 °C, макс. мощность 250 В перем. тока, 10 А (4 А) 	
	8MR2 170-1A	2 шт.
	8MR2 170-1B	1 шт.
	Электронные термостаты	
	<ul style="list-style-type: none"> Переключающий контакт, 0 ... +60 °C, макс. Мощность 28 В пост. тока, 16 А 	
	8MR2 170-2A	1 шт.
	Сдвоенные термостаты	
	<ul style="list-style-type: none"> Размыкающий и замыкающий контакт, 0... +60 °C, макс. мощность 250 В перем. тока, 10 (2 А) 	
	8MR2 170-1E	2 шт.
 <p>i202_06589</p>	Сдвоенные термостаты (фиксированные)	
	<ul style="list-style-type: none"> Размыкающий контакт, 15 °C/59 °F (5 °C/41 °F) и замыкающий контакт, 50 °C/122 °F (40 °C/104 °F) макс. мощность 250 В перем. тока, 5 А (1,6 А) 	
	8MR2 172-1A	1 шт.
	<ul style="list-style-type: none"> Размыкающий контакт, 25 °C/77 °F (15 °C/59 °F) и замыкающий контакт, 60 °C/140 °F (50 °C/122 °F) макс. мощность 250 В перем. тока, 5 А (1,6 А) или 30 Вт пост. тока 	
	8MR2 172-2A	1 шт.
	<ul style="list-style-type: none"> Замыкающий контакт, 50 °C/122 °F (40 °C/104 °F) и замыкающий контакт, 60 °C/140 °F (50 °C/122 °F) макс. мощность 250 В перем. тока, 5 А (1,6 А) 	
	8MR2 172-1AB	1 шт.
Гигростаты		
	Механические гигростаты	
	<ul style="list-style-type: none"> UL-допуск для регулирования отопителей/нагревателей с вентилятором, чтобы повышать точку росы путем повышения температуры переключающий контакт, 230 В перем. тока 35 ... 95 % отн. влажность воздуха макс. мощность 250 В перем. тока, 5 А (0,2 А) или DC 20 Вт пост. тока мин. мощность 20 В пост./перем. тока, 100 мА 	
	8MR2 170-1C	1 шт.
 <p>NSG0_00190</p>	Электронные гигростаты	
	<ul style="list-style-type: none"> переключающий контакт, 230 В перем. тока 40 ... 90 % отн. влажность воздуха макс. мощность 240 В перем. тока, 8 А (1,6 А), для регулирования отопителей/нагревателей с вентилятором, чтобы повышать точку росы путем повышения температуры 	
	8MR2 170-1AF	1 шт.

Климатическое оборудование SIVACON 8MR

Термостаты, гигростаты, гигротермические устройства, коммутационные модули

Конструкция	Номер для заказа	Разм. уп./ед. уп.
Гигротермические устройства		
 <p>Электронные гигротермические устройства UL-допуск, 50 ... 90 % отн. влажность воздуха, для одновременного контроля температуры и относительной влажности в шкафах и корпусах с электрическими приборами, переключающий контакт</p> <ul style="list-style-type: none"> • 120 В перем. тока, от +32 до +140 °F, макс. мощность размыкающего контакта: 120 В перем. тока, 6 А (1 А), макс. мощность замыкающего контакта: 120 В перем. тока, 8 А (1,6 А) • 120 В перем. тока, 0 ... +60 °C, макс. мощность размыкающего контакта: 120 В перем. тока, 6 А (1 А), макс. мощность замыкающего контакта: 120 В перем. тока, 8 А (1,6 А) • 230 В перем. тока, 0 ... +60 °C, макс. мощность размыкающего контакта: 240 В перем. тока, 6 А (1 А), макс. мощность замыкающего контакта: 240 В перем. тока, 8 А (1,6 А) 	8MR2 170-4F	1 шт.
	8MR2 170-4H	1 шт.
	8MR2 170-4E	1 шт.
Коммутационные модули		
<p>Коммутационные модули Электронное реле для включения устройств постоянного тока с высокой нагрузкой из термостатов, гигростатов или гигротермических устройств</p> <ul style="list-style-type: none"> • 24 В пост. тока, 16 А • 48 В пост. тока, 16 А 	8MR2 180-1A	1 шт.
	8MR2 180-1B	1 шт.

Принадлежности



10/2 Крепежные элементы



10/3 Разнообразные части

www.TESLI.com

Принадлежности

Крепежные элементы

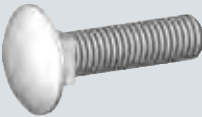
Данные для выбора и заказа

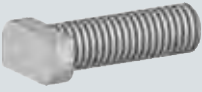





	Конструкция	Номер для заказа	Разм. уп./ед. уп.
Разнообразные части для механических соединений			
 I201_07034	Резьбонарезающий винт DIN 7500		
	Наружный диаметр × длина в мм		
	M6 × 10	8PQ9 500-0BA34	100 шт.
	M6 × 16	8PQ9 500-0BA32	100 шт.
	M6 × 20	8PQ9 500-0BA31	100 шт.
	Резьбонарезающий винт с потайной головкой DIN 7500, M6 × 12	8PQ9 500-1BA07	100 шт.
	Принадлежности		
	Колпачок для <i>резьбонарезающего винта</i> RAL7035	8PQ9 400-0BA14	100 шт.
Крепежные элементы для электрических соединений, прямоугольные профили			
 I201_07035	Винт с полупотайной квадратной головкой DIN 603		
	Наружный диаметр × длина в мм		
	M10 × 35	8PQ9 500-0BA14	50 шт.
	M10 × 45	8PQ9 500-0BA16	50 шт.
	M10 × 55	8PQ9 500-1BA36	50 шт.
	M10 × 65	8PQ9 500-1BA25	50 шт.
	Примечание		
	Для электрических соединений используйте только крепежные элементы класса прочности 8.8.		
 I201_06880	Шинный зажим	8PQ9 400-0BA02	20 шт.
Крепежные элементы для электрических соединений, профильные шины			
 I201_07036	Болт с прямоугольной головкой		
	Наружный диаметр × длина в мм		
	M10 × 25	8PQ9 500-0BA01	100 шт.
	M10 × 35	8PQ9 500-0BA02	100 шт.
	Примечание		
	Для электрических соединений используйте только крепежные элементы класса прочности 8.8.		
Крепежные элементы для электрических соединений			
	Винт с шестигранной головкой ISO 4017		
	Наружный диаметр × длина в мм		
	M8 × 25	8PQ9 500-0BA77	50 шт.
	M8 × 35	8PQ9 500-0BA78	50 шт.
	M12 × 40	8PQ9 500-0BA88	50 шт.
	Винт с шестигранной головкой ISO 4014		
	Наружный диаметр × длина в мм		
	M12 × 50	8PQ9 500-0BA64	50 шт.
	M12 × 60	8PQ9 500-1BA02	50 шт.
	M12 × 80	8PQ9 500-1BA51	50 шт.
	Шестигранная гайка ISO 4032		
	Наружный диаметр		
	M8	8PQ9 500-0BA07	50 шт.
	M10	8PQ9 500-0BA05	50 шт.
	M12	8PQ9 500-0BA04	50 шт.
	Зажимная шайба DIN 6796		
	Наружный диаметр		
	8	8PQ9 500-0BA58	50 шт.
	10	8PQ9 500-0BA60	50 шт.
	12	8PQ9 500-0BA61	50 шт.
	Шайба DIN 125		
	Наружный диаметр		
	8,4	8PQ9 500-0BA70	50 шт.
	10,5	8PQ9 500-0BA67	50 шт.
	13	8PQ9 500-1BA33	50 шт.
	Запорное ребровое кольцо BN208012		
	Наружный диаметр		
	8	8PQ9 500-0BA48	50 шт.
	10	8PQ9 500-0BA50	50 шт.
	12	8PQ9 500-0BA51	50 шт.
	Примечание		
	Для электрических соединений используйте только крепежные элементы класса прочности 8.8.		

Данные для выбора и заказа

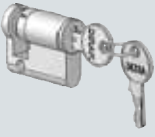
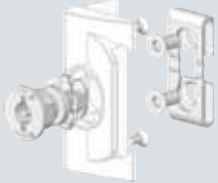

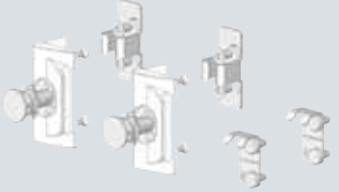

	Конструкция	Номер для заказа	Разм. уп./ ед. уп.
Маркировка панели			
	Табличка для маркировки панели SIVACON SIEMENS	8PQ9 400-0BA06	1 шт.
I201_18224			
Детали для двери и панели			
	Быстродействующий замок для панели, 2-компонентный, до 09/11	8PQ9 400-0BA17	20 шт.
I201_07043			
	Быстродействующий замок для панели, 3-компонентный, с 09/11	8PQ9 400-0BA54	20 шт.
I201_07345			
	Монтажный комплект петель для панели, 3-компонентный, с заглушкой для быстродействующего замка	8GK9 120-0KK11	10 шт.
I201_07277			
	Поворотная ручка с замком под ключ • с одинаковым запиранием • ограничитель: справа и слева	8PQ9 400-0BA07	1 шт.
I201_07033			
	Поворотная ручка под двухлепестковый ключ	8PQ9 400-0BA08	1 шт.
I201_07037			
	Поворотная ручка для профильного полуцилиндра	8PQ9 400-0BA41	1 шт.
I201_07301			

Принадлежности

Разнообразные части

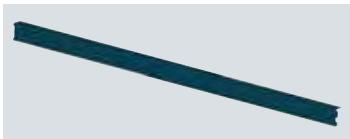
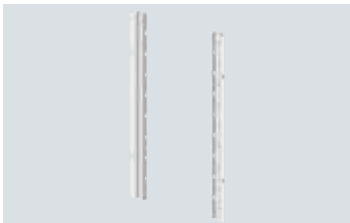
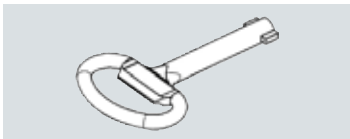
	Конструкция	Номер для заказа	Разм. уп./ед. уп.
 I201_07038	Профильный полуцилиндр <ul style="list-style-type: none"> • согласно DIN 18252/18254 • 8 × 45° регулируемый • с одинаковым запирающим 	8PQ9 400-0BA26	1 шт.
 I201_07291	Замок двери под двухлепестковый ключ	8PQ9 400-0BA40	1 шт.
 I201_07346	Петли для дверей	8PQ9 400-0BA55	2 шт.
 I201_07292	Соединительные тяги для шпингалета, поворотной рукояткой с замком под двухлепестковый ключ	8PQ9 400-0BA27	1 шт.
 I201_07293	Соединительные тяги для шпингалета, с поворотной рукояткой для профильного полуцилиндра	8PQ9 400-0BA28	1 шт.
 I201_07289	Запирающие тяги для шпингалета, поворотной рукояткой с замком под двухлепестковый ключ	8PQ9 400-0BA37	1 шт.
 I201_07290	Запирающие тяги для шпингалета, с поворотной рукояткой для профильного полуцилиндра	8PQ9 400-0BA38	1 шт.
 I201_07288	Направляющая тяги для систем шпингалетов	8PQ9 400-0BA36	1 шт.

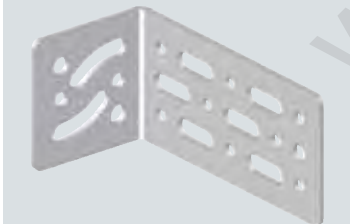



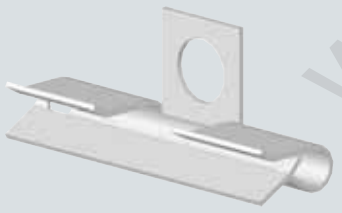

Разнообразные части

	Конструкция	Номер для заказа	Разм. уп./ ед. уп.
 I201_07287	Маркировочная планка для модульной двери		
	Ширина в мм		
	400	8PQ5 000-3BA42	6 шт.
	600	8PQ5 000-3BA43	6 шт.
	800	8PQ5 000-3BA46	6 шт.
 I201_07286	Внутренняя распорка двери		
	Высота в мм		
	400	8PQ2 040-0BA06	2 шт.
	550	8PQ2 055-0BA05	2 шт.
	600/625	8PQ2 060-0BA14	2 шт.
	700/725	8PQ2 070-0BA02	2 шт.
	800	8PQ2 080-0BA07	2 шт.
1975	8PQ2 197-0BA10	2 шт.	
 I201_07026	Двухлепестковый ключ, 3 мм	8PQ9 400-0BA12	10 шт.
Механические принадлежности			
 I201_07029	Поперечина для установки по ширине каркаса		
	Ширина в мм		
	350	8PQ3 000-0BA10	2 шт.
	400	8PQ3 000-0BA12	2 шт.
	600	8PQ3 000-0BA71	2 шт.
	800	8PQ3 000-0BA72	2 шт.
	850	8PQ3 000-2BA32	2 шт.
	1000	8PQ3 000-0BA84	2 шт.
	1200	8PQ3 000-0BA85	2 шт.
	Поперечина для глубины каркаса		
Глубина в мм			
400 - Примечание: с внутренней несущей конструкцией также для глубины 600 мм, 800 мм.	8PQ3 000-0BA10	2 шт.	
600 - Примечание: не комбинируется со внутренней несущей конструкцией.	8PQ3 000-1BA24	2 шт.	
800 - Примечание: не комбинируется со внутренней несущей конструкцией.	8PQ3 000-1BA25	2 шт.	
 I201_07027	Универсальный крепежный уголок	8PQ9 400-0BA01	10 шт.
 I201_07030	Опорный кронштейн кабеля, профиль С30		
	Глубина в мм		
	400, 600, 800	8PQ3 000-0BA38	5 шт.
	Ширина мм		
	350	8PQ3 000-0BA38	5 шт.
	400	8PQ3 000-0BA41	5 шт.
	600	8PQ3 000-0BA42	5 шт.
	800	8PQ3 000-0BA43	5 шт.
	850	8PQ3 000-2BA35	5 шт.
	1000	8PQ3 000-0BA86	5 шт.
	1200	8PQ3 000-0BA87	5 шт.

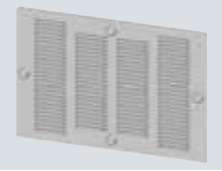
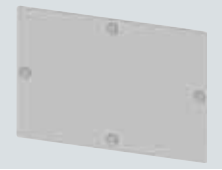
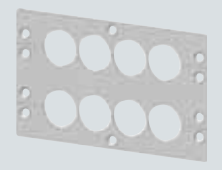
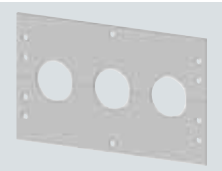
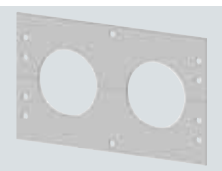
Принадлежности

Разнообразные части

	Конструкция	Номер для заказа	Разм. уп./ ед. уп.
 I201_07031	Держатель для крепления опорного кронштейна кабеля	8PQ3 000-0BA73	10 шт.
	Уголок для жесткости каркаса	8PQ9 400-0BA35	2 шт.
 I201_07028	Двупрофильная DIN рейка, 35 мм, L = 1600 мм	8PQ9 600-0BA01	1 шт.
 I201_07032	Рым болт	8PQ9 400-0BA11	4 шт.
	Подъемные кронштейны для ширины каркаса		
	Ширина в мм		
	350	8PQ3 000-2BA37	2 шт.
	400	8PQ3 000-0BA88	2 шт.
	600	8PQ3 000-1BA00	2 шт.
800	8PQ3 000-1BA01	2 шт.	
850	8PQ3 000-2BA38	2 шт.	
1000	8PQ3 000-1BA02	2 шт.	
1200	8PQ3 000-1BA03	2 шт.	
 I201_07294	Крепежный уголок для крепления кабельного канала на задней поперечине каркаса	8PQ9 400-0BA51	5 шт.
 I201_07295	Крепежный зажим для крепления кабельного канала в горизонтальном разделении	8PQ9 400-0BA52	20 шт.
 I201_07296	Пластмассовая заклепка для крепления кабельного канала на крепежном зажиме	8PQ9 400-0BA53	20 шт.

	Конструкция	Номер для заказа	Разм. уп./ ед. уп.
Фланцевые платы для каркаса типа Economic			
 I201_07268	Фланец, вентилируемый IP40	8PQ2 300-0BA01	1 шт.
 I201_07269	Фланец, не вентилируемый IP55	8PQ2 300-0BA02	1 шт.
 I201_07270	Фланец IP55 для вводов провода 8HP18 8 Ø 38 мм	8PQ2 300-0BA03	1 шт.
 I201_07271	Фланец IP55 для вводов провода 8PQ9 400-0BA33 3 Ø 45 мм	8PQ2 300-0BA04	1 шт.
 I201_07272	Фланец IP55 для вводов провода 8HC6 900 2 Ø 75 мм	8PQ2 300-0BA05	1 шт.
Сальники для фланцевых плат			
Ввод провода Ø 38 мм			
 I201_01261	Кол-во Сечение 4 Ø 4 ... 12 мм	8HP1 808	1 шт.
 I201_01260	3 Ø 4 ... 12,5 мм	8HP1 807	1 шт.
 I201_01259	2 Ø 6 ... 15 мм	8HP1 806	1 шт.
 I201_01258	1 Ø 12 ... 29 мм	8HP1 805	1 шт.
 I201_06147	Ввод провода Ø 45 мм для проводов 1 Ø 14 ... 38 мм	8PQ9 400-0BA33	6 шт.
 I201_06148	Ввод провода Ø 75 мм для проводов 1 Ø 14 ... 65 мм	8HC6 900	1 шт.

Принадлежности

Разнообразные части

	Конструкция	Номер для заказа	Разм. уп./ед. уп.
Электрические принадлежности			
	Лампа для распределительного шкафа <ul style="list-style-type: none"> Люминесцентная лампа 11 Вт Розетка SCHUKO® Включатель/выключатель Удерживающий магнит 	8MF4 900	1 шт.
I201_07039			
	Розетка SCHUKO® <ul style="list-style-type: none"> Макс. 250 В Со слаботочным предохранителем 6,3 А Крепление на 35 мм шине DIN Розетка <ul style="list-style-type: none"> Макс. 250 В Без слаботочного предохранителя на 16 А Крепление на 35 мм шине DIN 	8MF9 300	1 шт.
		8MF9 305	1 шт.
I201_07040			
	Концевой выключатель, 1 NO/NC	3SE5 232-0HD03	1 шт.
I201_07041			
	Заземляющая лента для модульной двери 6 мм	8PQ9 400-0BA15	10 шт.
I201_07042			
	Уплотнитель для кабельного ввода	8PQ9 400-0BA16	20 шт.
I201_07044			
Прочие принадлежности			
	Глухая заглушка для модульных устройств на 12 модулей	8GK9 910-0KK00	10 шт.
	Адаптер для модульных устройств глубиной 70 мм на 55 мм	8GF9 670-1	1 шт.
	Крышка разъема для модульных устройств	5ST3 800	10 шт.
	Глухая заглушка для вырезов измерительных приборов		
	Вырез для измерительных приборов в мм		
	72 × 72	8GF7 770-4	1 шт.
	96 × 96	8GF7 770-5	1 шт.
	Карман для электрической схемы, пластмассовый, размера А4	8GD9 132	1 шт.
	Самоклеющиеся этикетки, L1, L2, L3, N, PE	8GK9920-0KK27	1 к-т.

www.TESLI.com

Принадлежности

Для заметок

10

www.TESLI.com

Чертежи с размерами

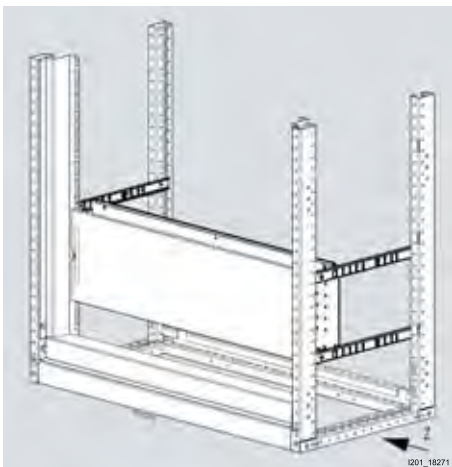

11/2	Каркас шкафа
11/4	Цоколь и корпус
11/5	Корпус
11/7	Системы сборных шин
11/12	Клеммные блоки
11/13	Монтажные платы
11/15	Панели, модульные двери
11/16	Подключение к шинопроводу SIVACON 8PS
11/21	Компактный автоматический выключатель 3VL с моторприводом
11/22	Монтажные комплекты для системы 8GK

WWW.TESLI.COM

Чертежи с размерами

Каркас шкафа

Обзор

Каркас

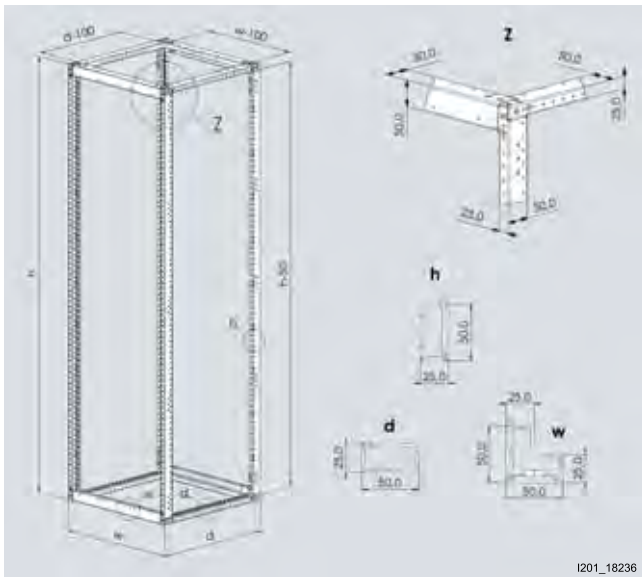

w Ширина мм	d Глубина мм	h Высота мм
350	400	2000
400	600	
600	800	
800		
850		
1000		
1200		

Напольное крепление, каркас без цоколя

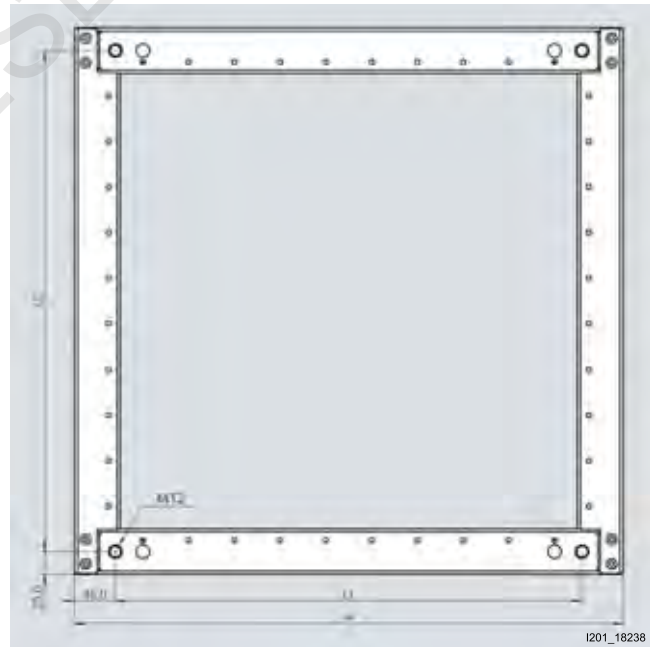
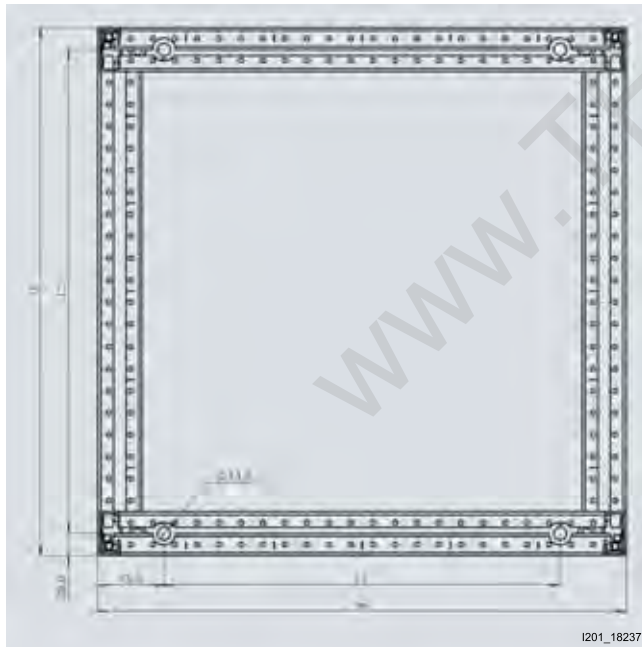

d мм	L2 мм
400	350
600	550
800	750

w мм	L1 мм
350	200
400	250
600	450
800	650
850	700
1000	850
1200	1050

d мм	L1 мм
400	350
600	550
800	750

w мм	L1 мм
350	260
400	310
600	510
800	710
850	760
1000	910
1200	1110

Каркас шкафа

Угловой каркас

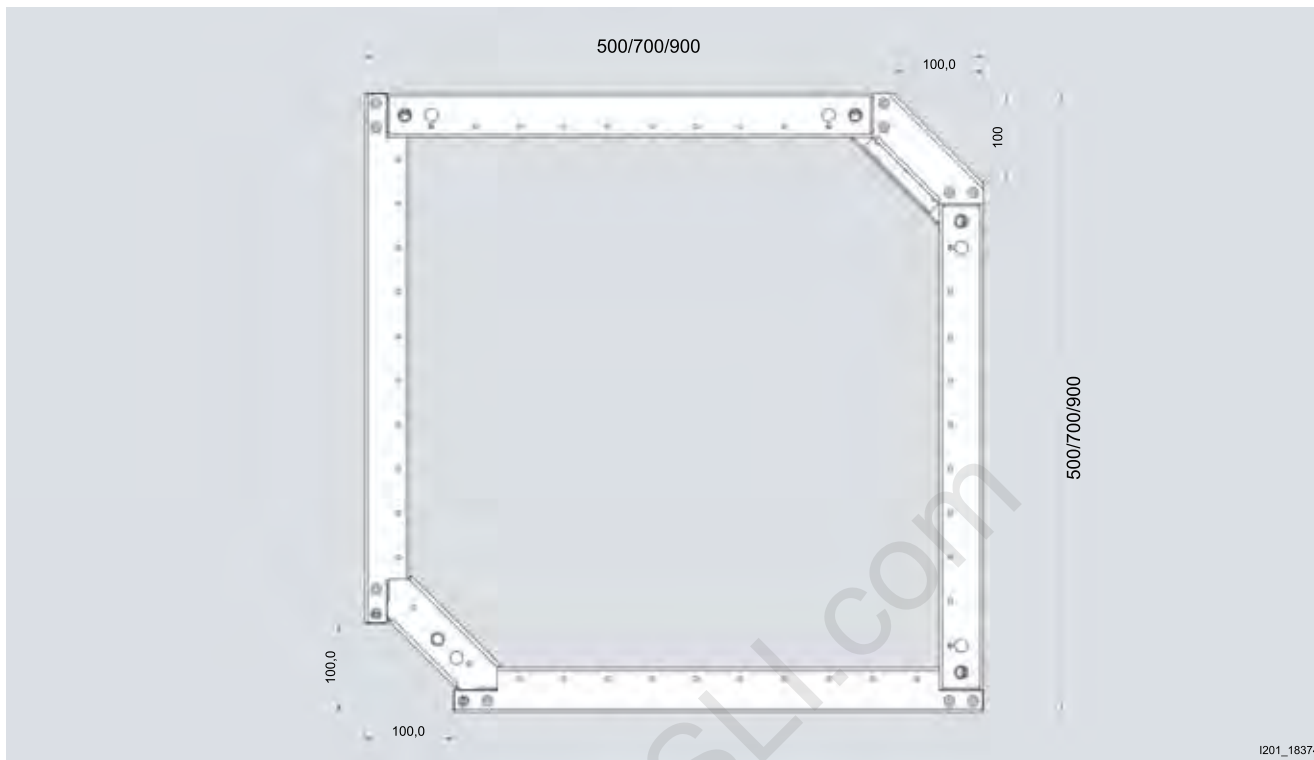

Чертежи с размерами

Цоколь и корпус

Обзор

Цоколь

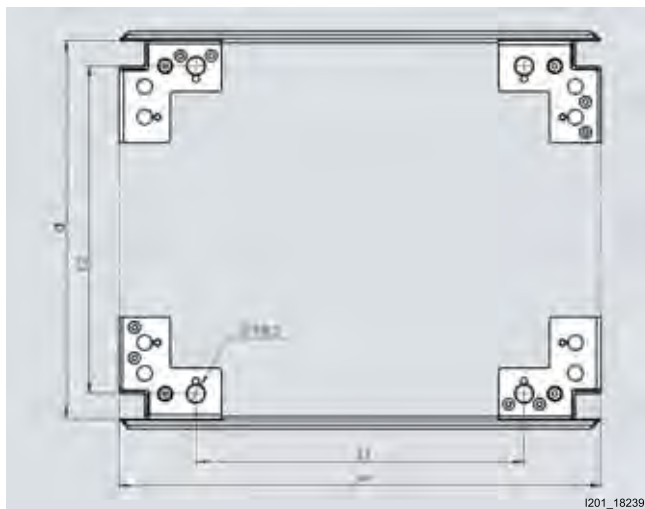

I201_18239

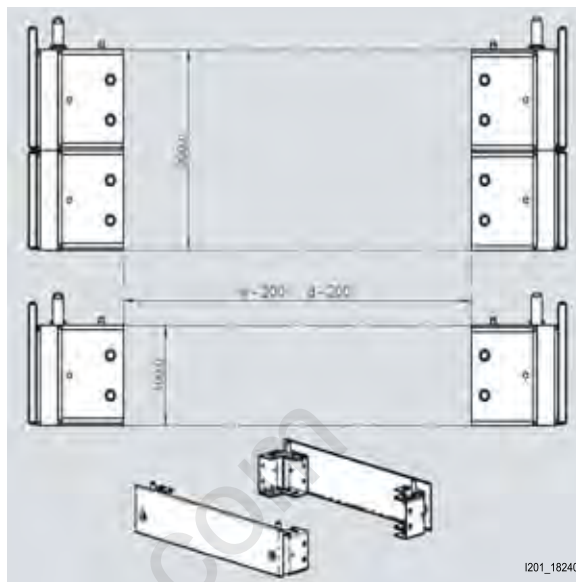

I201_18240

d	L2
MM	MM
400	350
600	550
800	750

w	L1
MM	MM
400	250
600	450
800	650
1000	850
1200	1050

Дверь, задняя и боковая стенки с и без декоративной планки

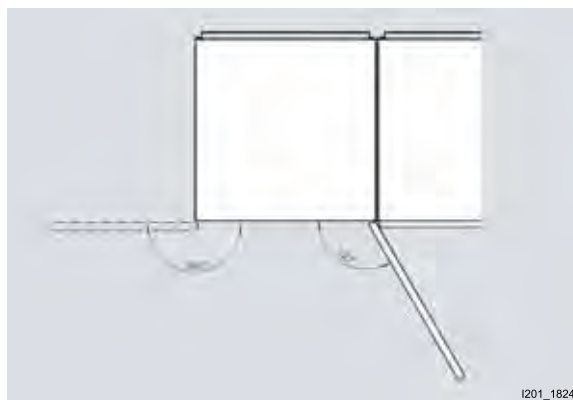
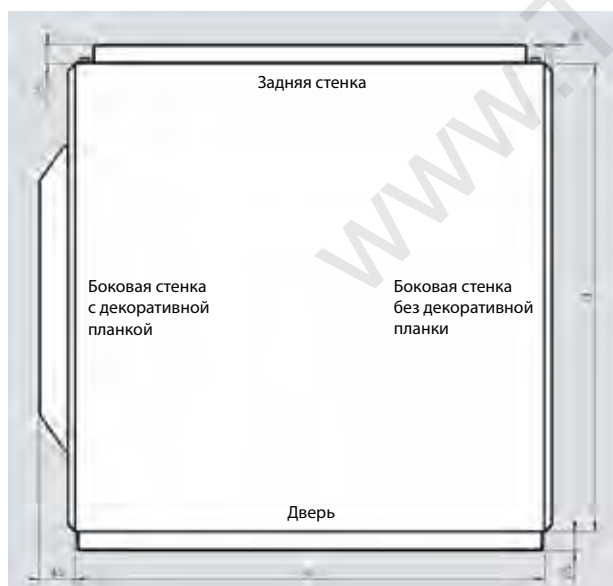

I201_18242

Дополнение для верхней пластины IPX1

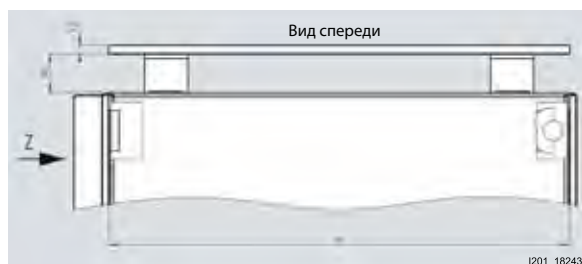

I201_18243



I201_18244

Обзор

Верхняя пластина с кабельным вводом

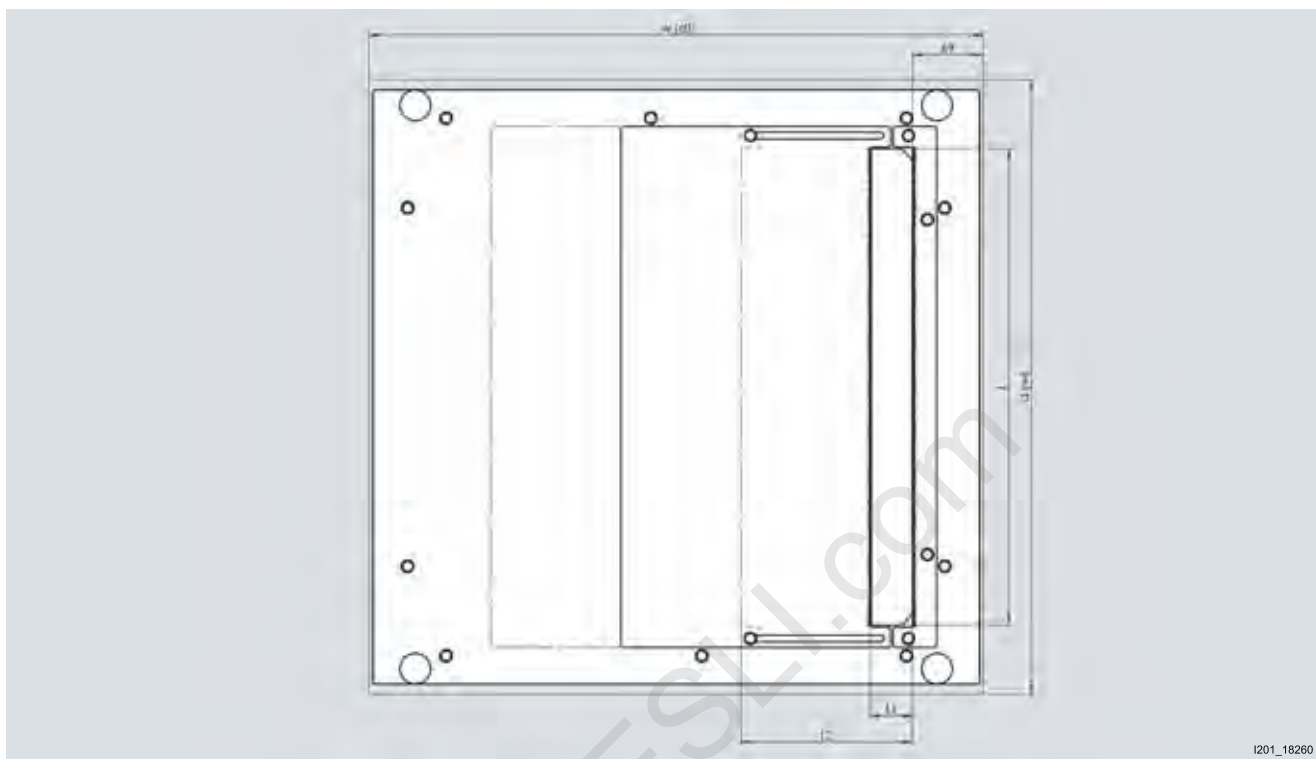

1201_18260

Ширина мм	Глубина (d) мм	L мм	L1 мин. отверстие мм	L2 макс. отверстие мм	Положение Кабельный ввод
400	400	265	38	125	
	600	465	38	125	
	800	2 x 265	2 x 38	2 x 125	
600	400	465	38	125	
	600	465	38	165	
	800	2 x 465	2 x 38	2 x 165	
800	400	665	38	125	
	600	665	38	165	
	800	2 x 665	2 x 38	2 x 165	

Чертежи с размерами

Корпус

Нижняя пластина с кабельным вводом

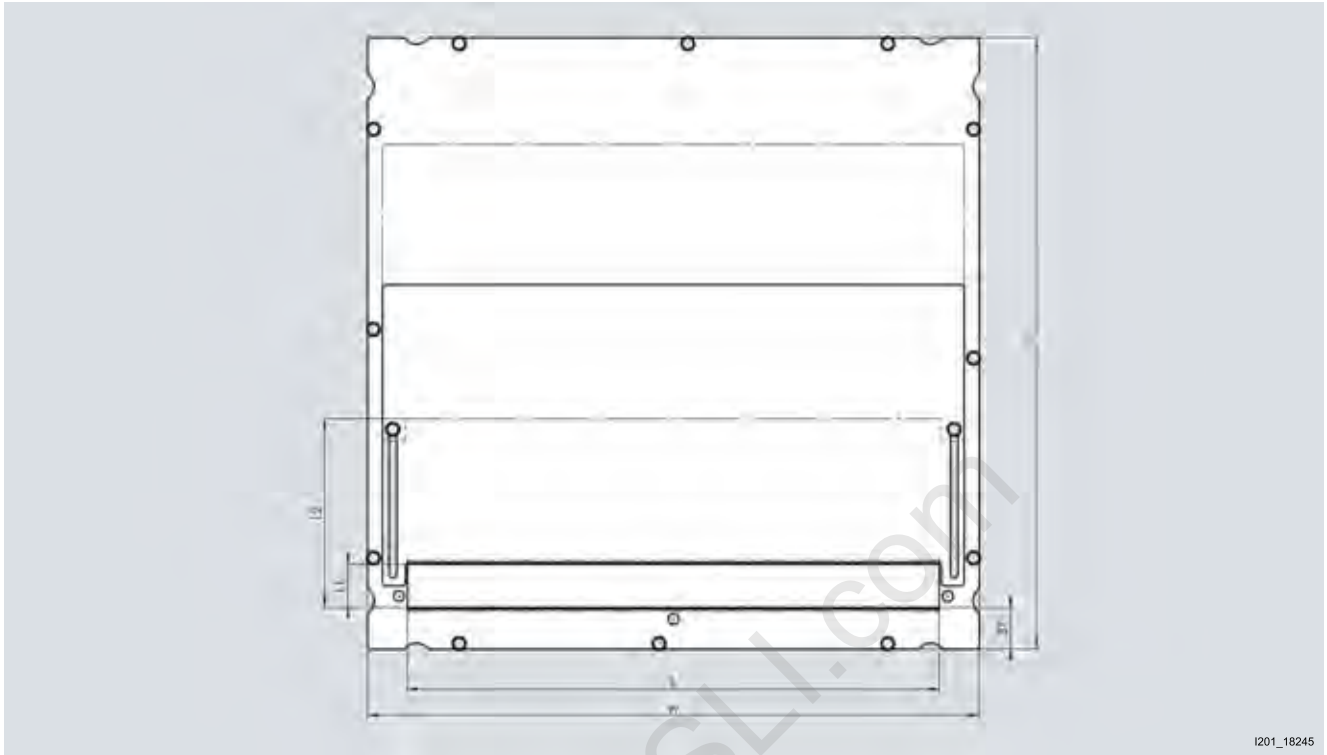

I201_18245

Ширина мм	Глубина мм	L мм	L1 мин. отверстие мм	L2 макс. отверстие мм	Положение Кабельный ввод
400	400	265	38	125	
	600	465	38	125	
600	400	465	38	125	
	600	465	38	165	
800 Деление 600+200	400	2 × 665	38	125	
	600	2 × 665	38	165	
800 без деления	400	2 × 665	38	125	
	600	2 × 665	38	165	

Обзор

Главная система сборных шин с их горизонтальным расположением в стандартном положении

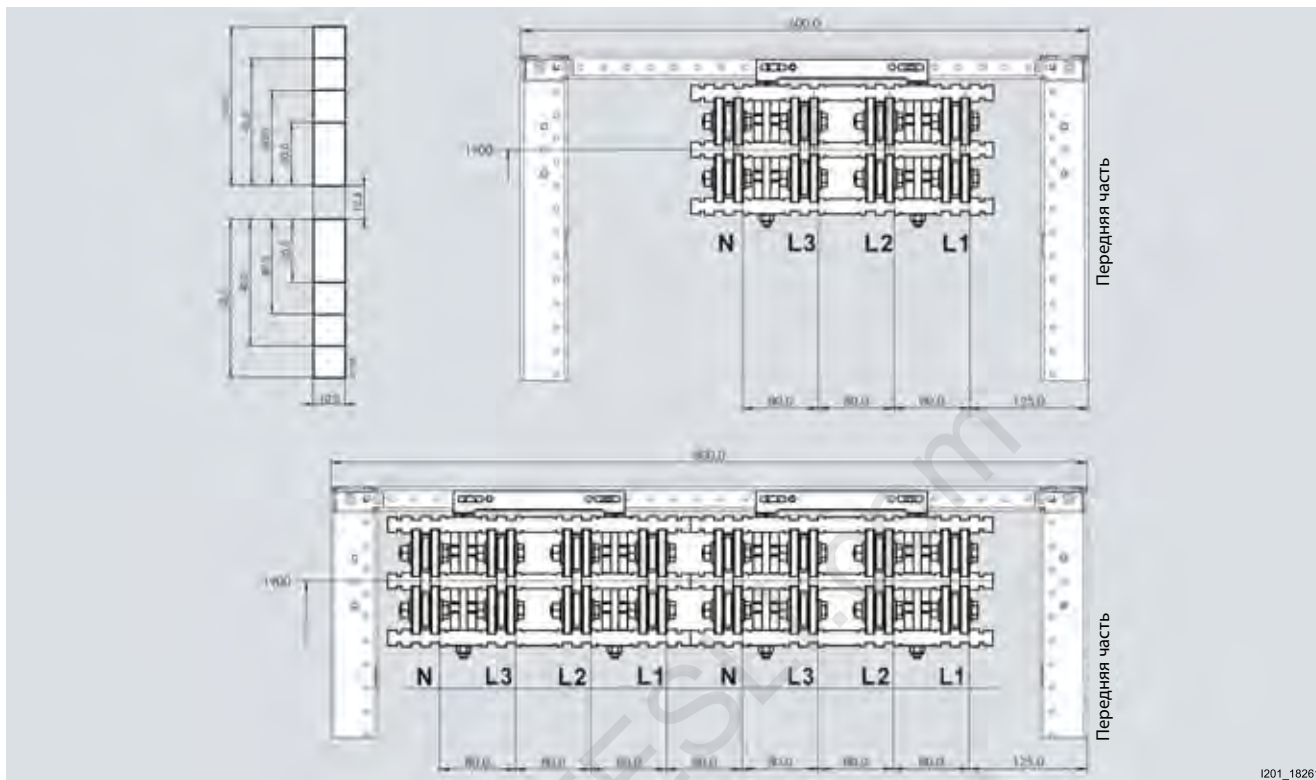

I201_18261

Главная система сборных шин со свободным расположением

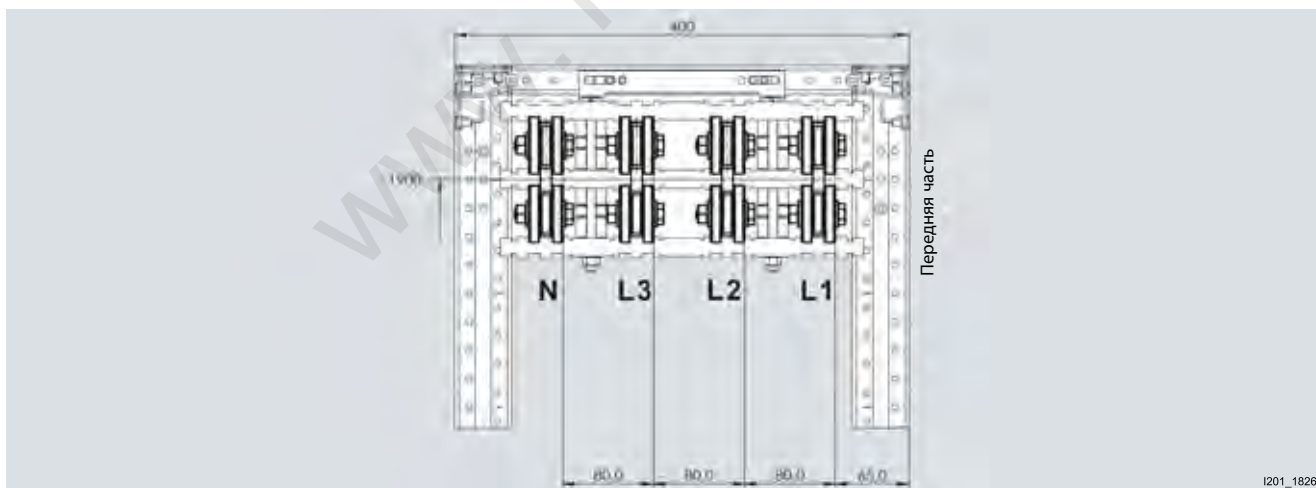

I201_18262

Чертежи с размерами

Системы сборных шин

Главная система сборных шин с их вертикальным расположением

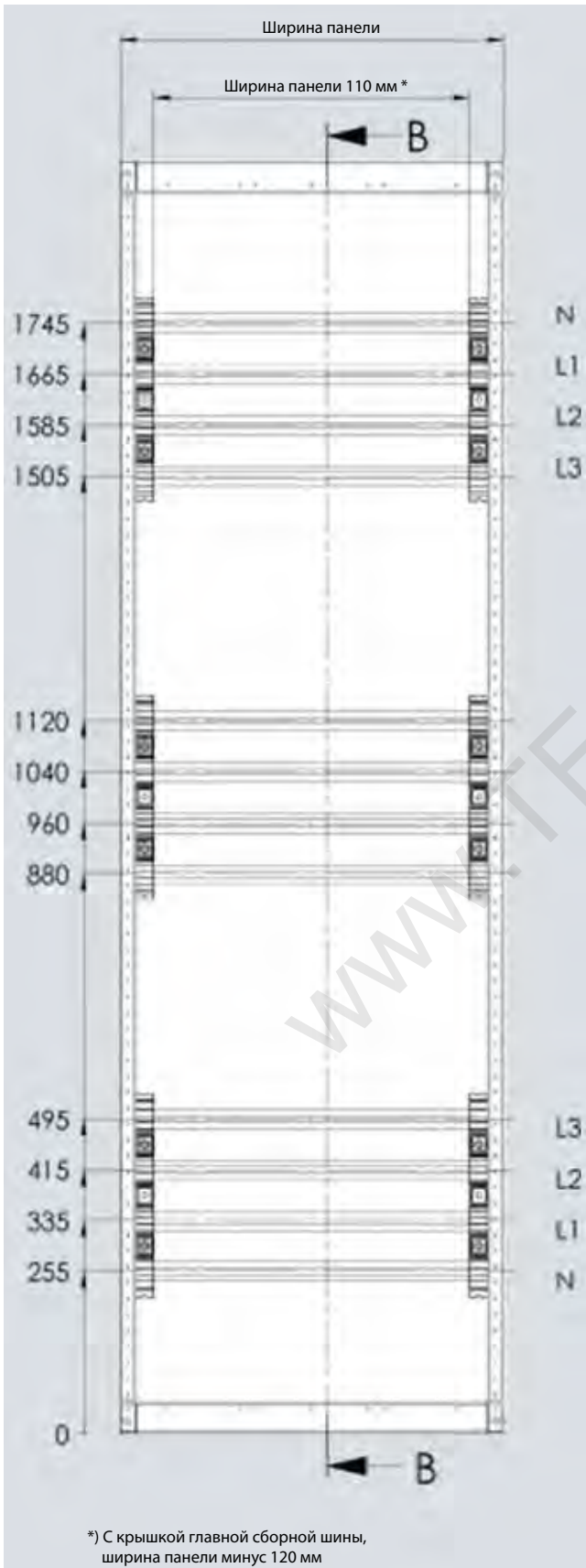

Вид каркаса спереди с 3 системами сборных шин

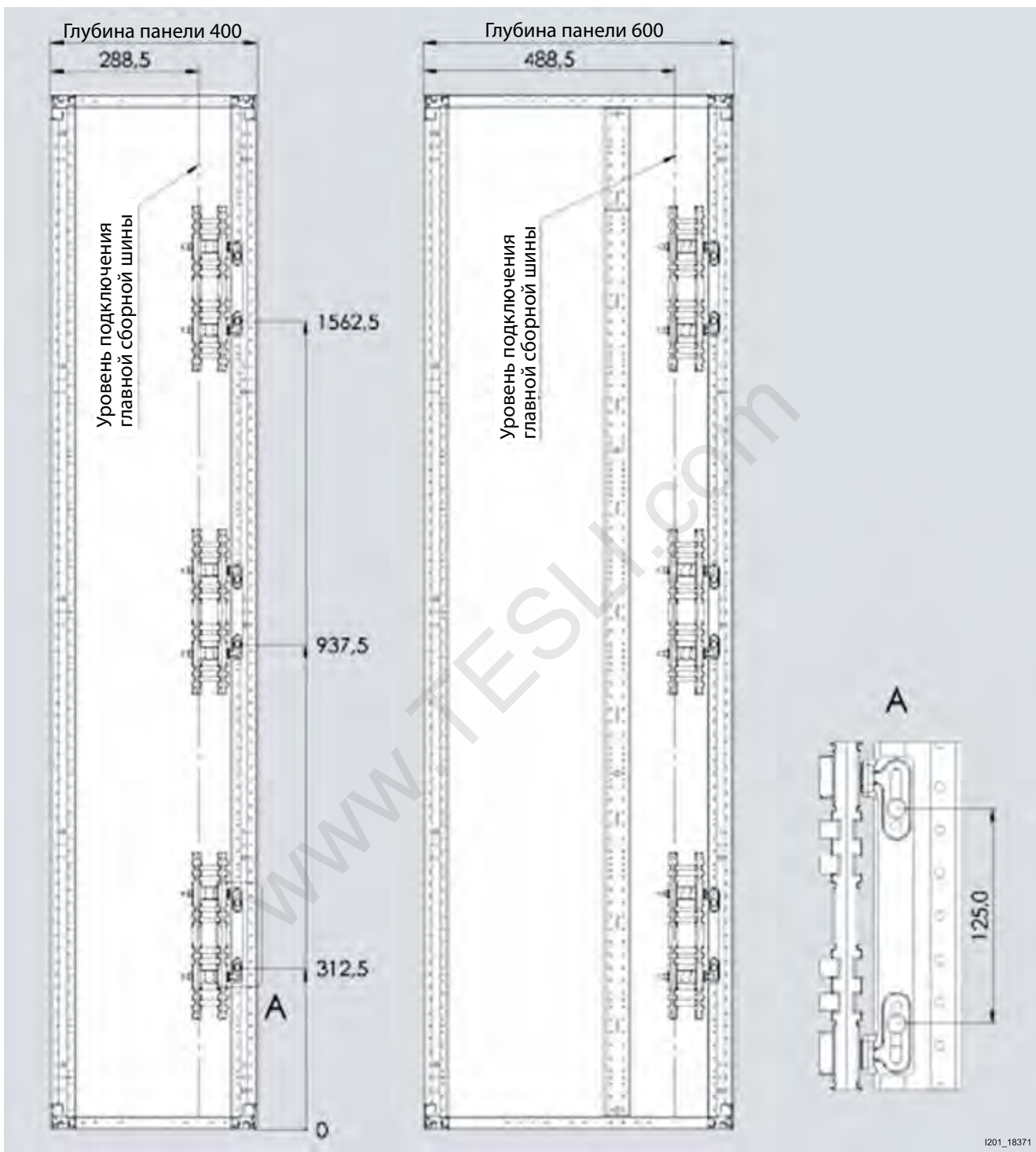

Вид каркаса сбоку с 3 системами сборных шин

1201_18371

Системы сборных шин

Вертикальная система распределительных шин, некаскадная

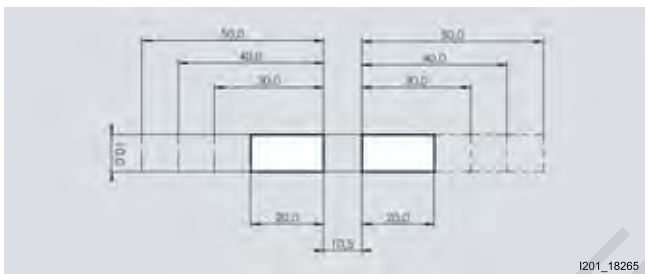
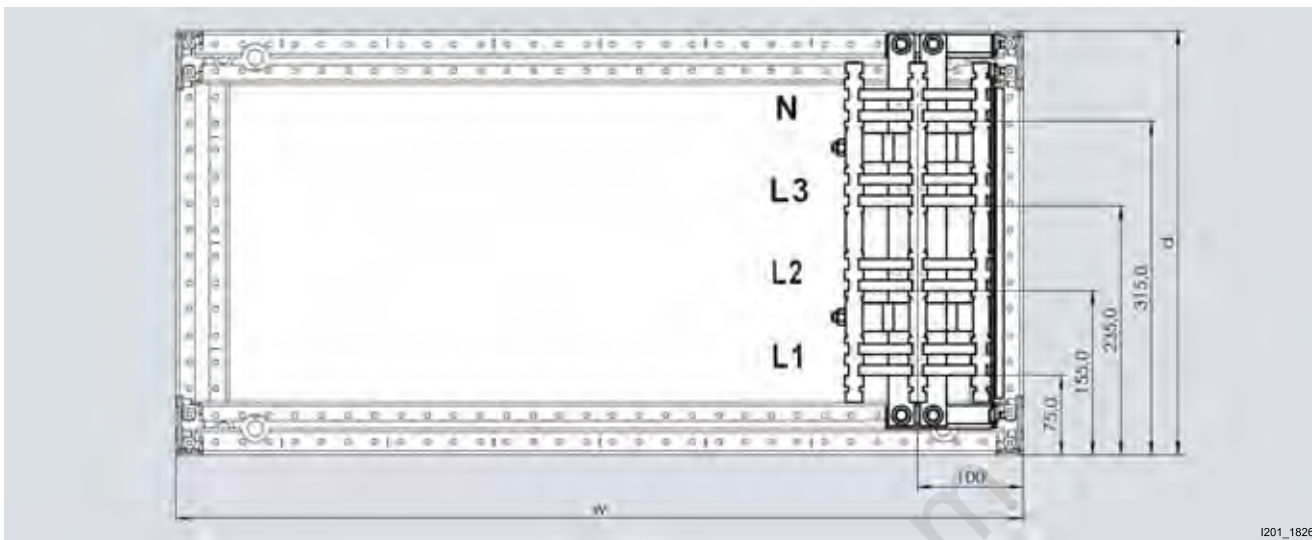

WWW.TESLI.COM

Чертежи с размерами

Клеммные блоки

Клеммные блоки

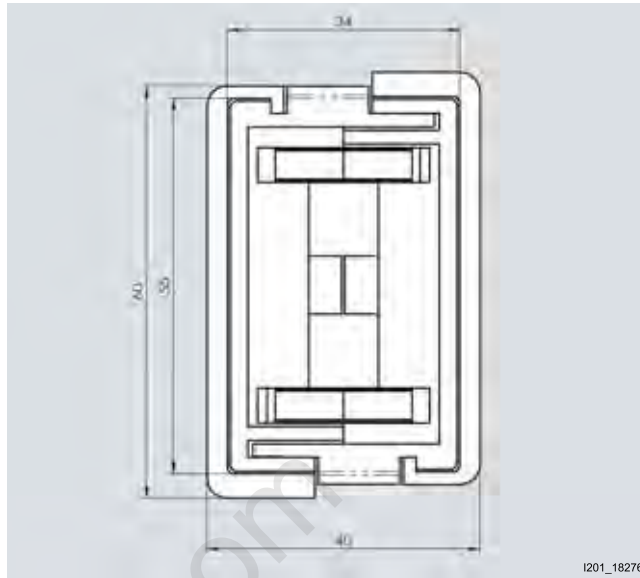
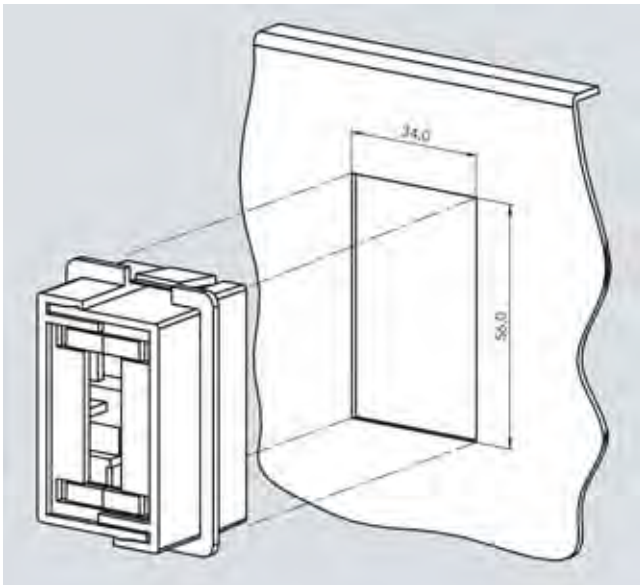

I201_18276

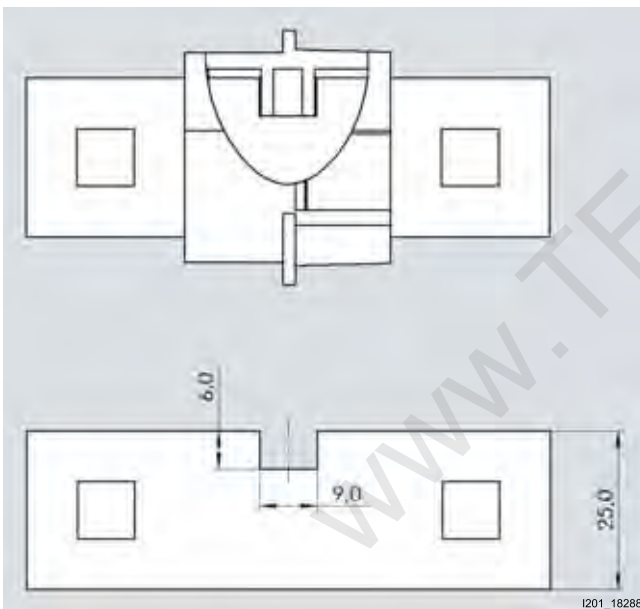

I201_18288

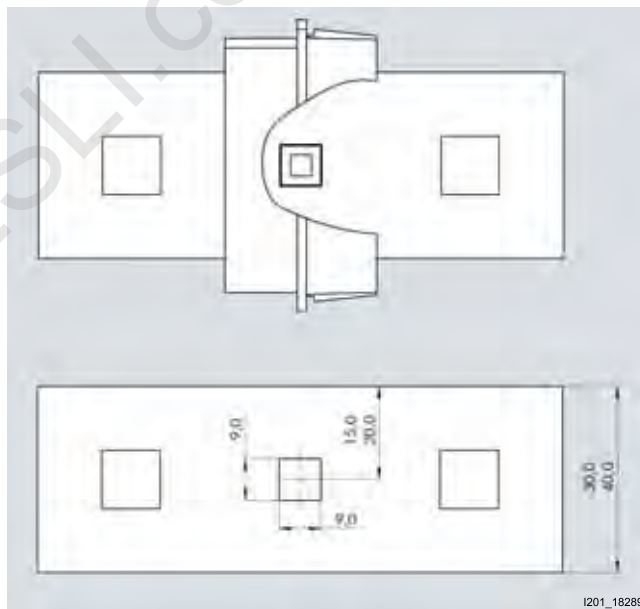

I201_18289

Расположение шин

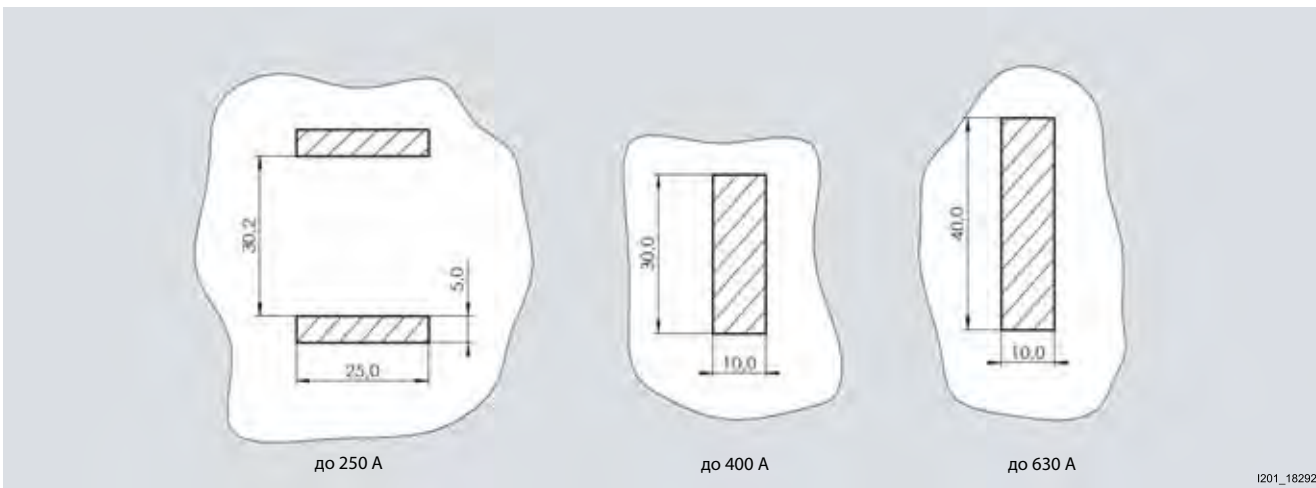

до 250 А

до 400 А

до 630 А

I201_18292

Обзор

Модульные монтажные платы, перфорированные и неперфорированные

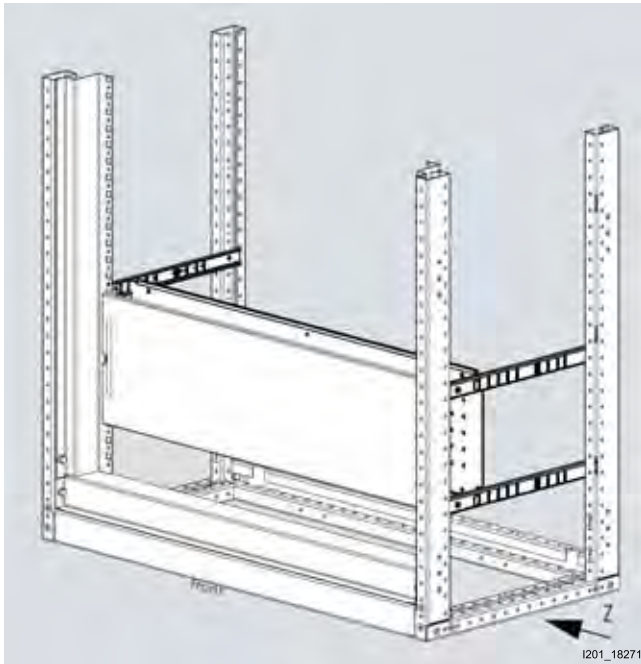

Позиция	A	B	C	D	E	F	G	H	I	K	L
L в мм	86	106	126	145	175	204	210	229	249	264	284



W в мм	400	600	800
L в мм	153	253	353



W в мм	400	600	800
L в мм	153	253	353

Чертежи с размерами

Монтажные платы

Монтажные платы

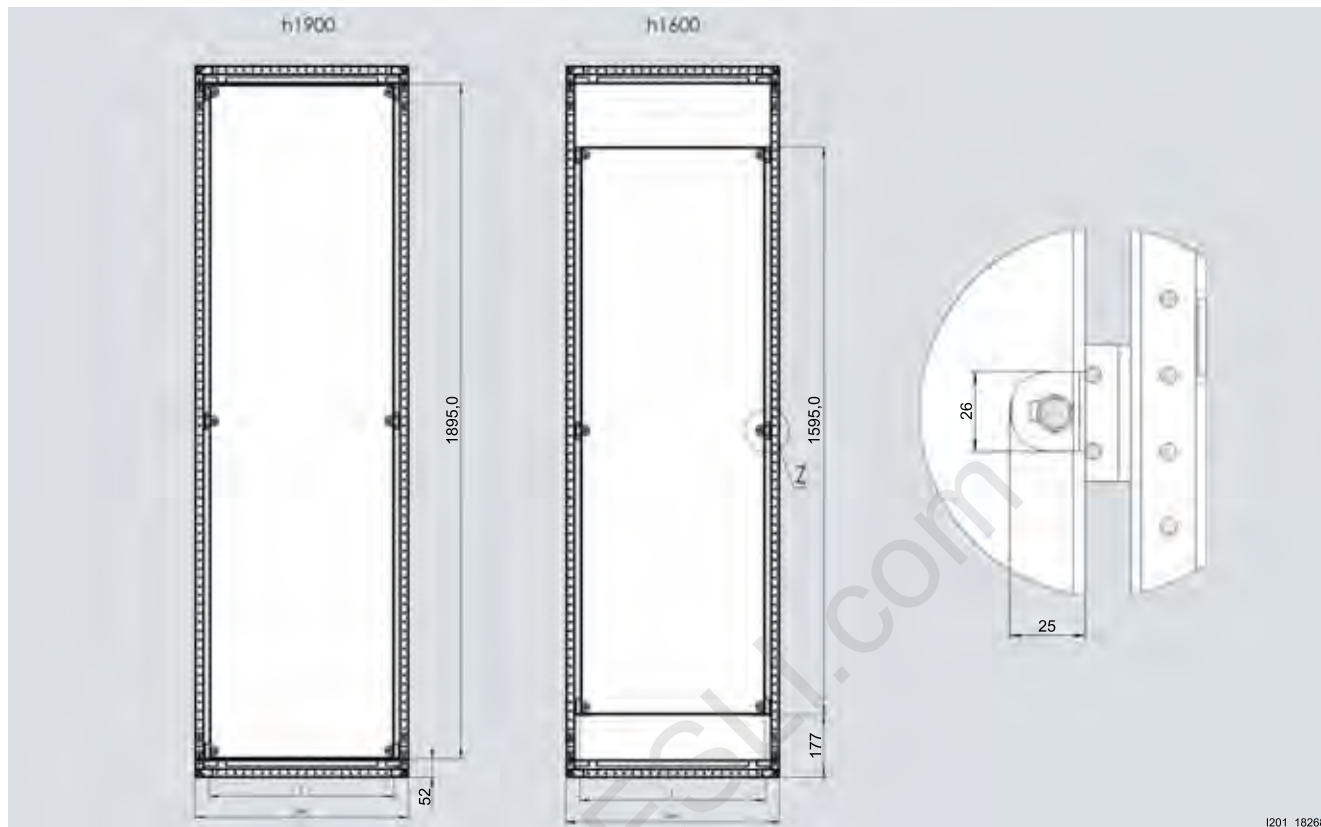

I201_18268

w	L
MM	MM
400	320
600	520
800	720
1200	1120

Обзор

Панели



Модульные двери

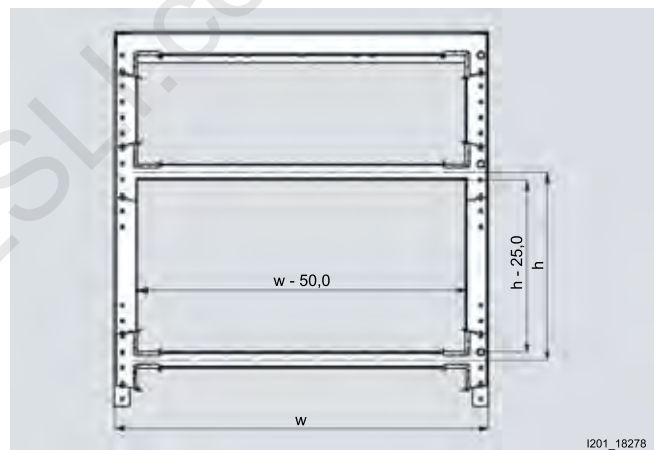
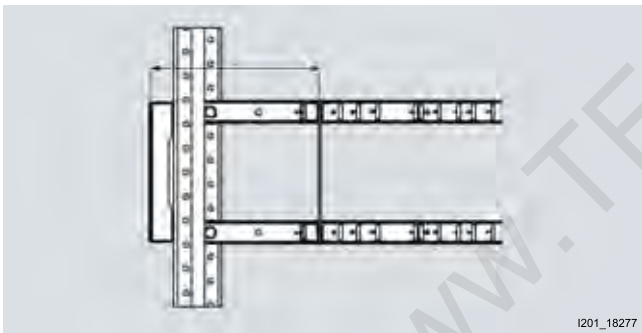

Позиция	A	B	C	D	E	F	G	H	I	K	L
L в мм	170	190	210	229	259	288	294	313	333	330	368

Чертежи с размерами

Подключение к шинопроводу SIVACON 8PS

Обзор

SIVACON 8PS с верхним подключением

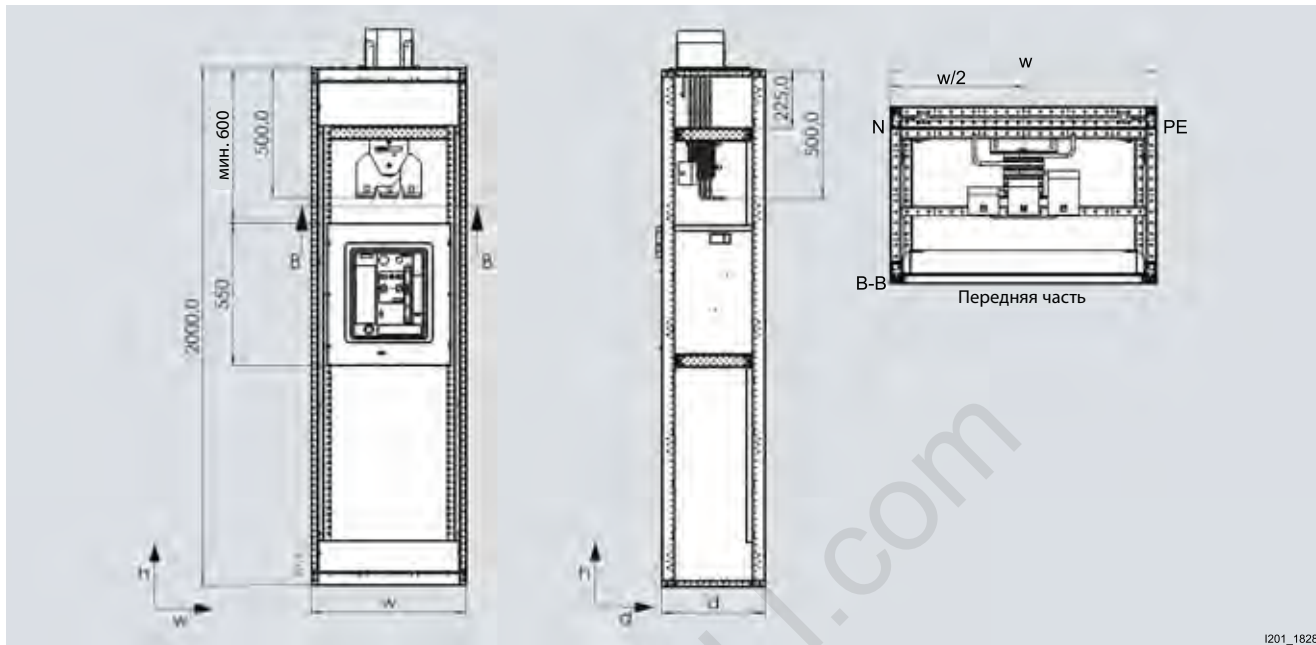

I201_18284

SIVACON 8PS с нижним подключением

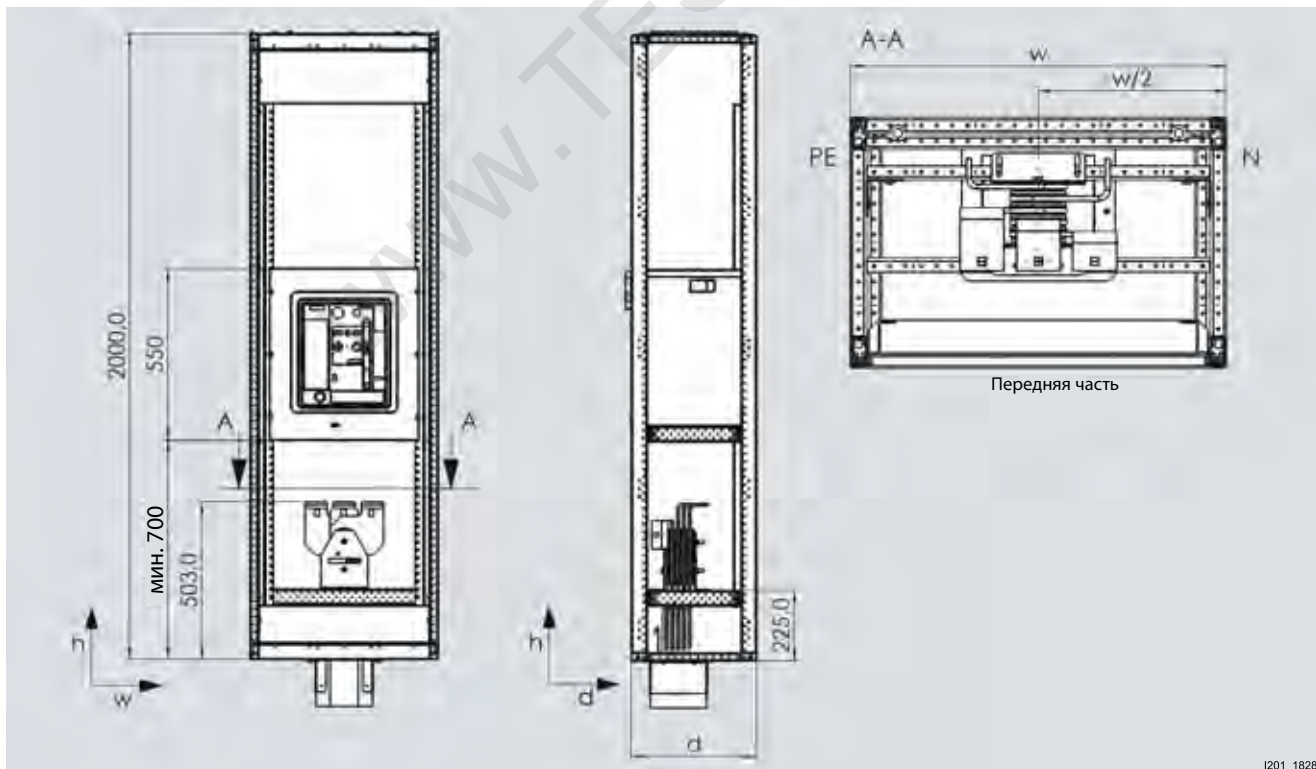

I201_18285

Чертежи с размерами

Подключение к шинопроводу SIVACON 8PS

Вырезы в верхней пластине для комбинации LD с автоматическим выключателем 3WL, BGII, 3-контакт., 4-контакт.

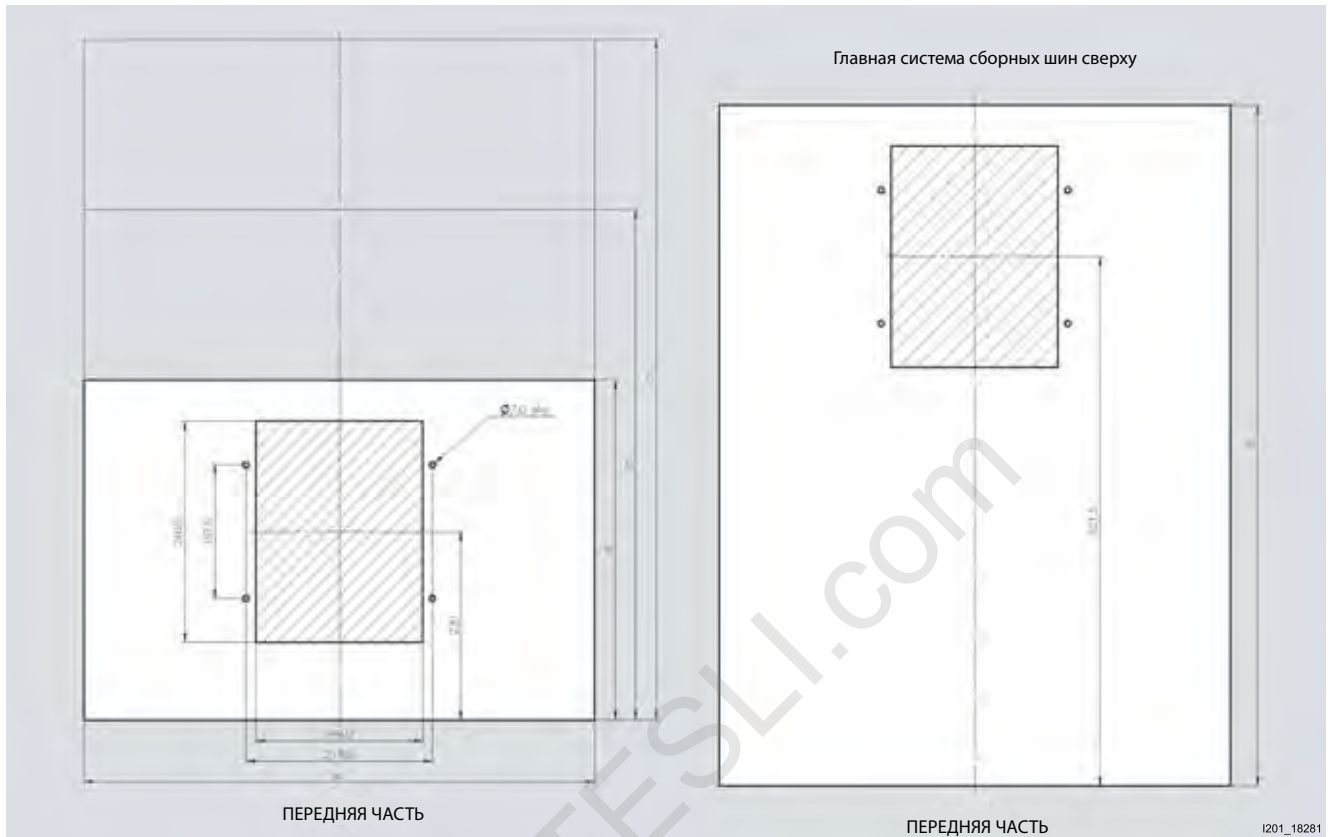

Вырезы в верхней пластине для комбинации LX05.., LX06.., LX07.. с автоматическим выключателем 3WL, BG II, 3-контакт., 4-контакт.

Чертежи с размерами

Подключение к шинному проводу SIVACON 8PS

11

WWW.TESLI.COM

Обзор

Размеры для комбинаций устройств

Состоит из автоматического выключателя, вставного основания или выдвижной рамы и моторпривода.

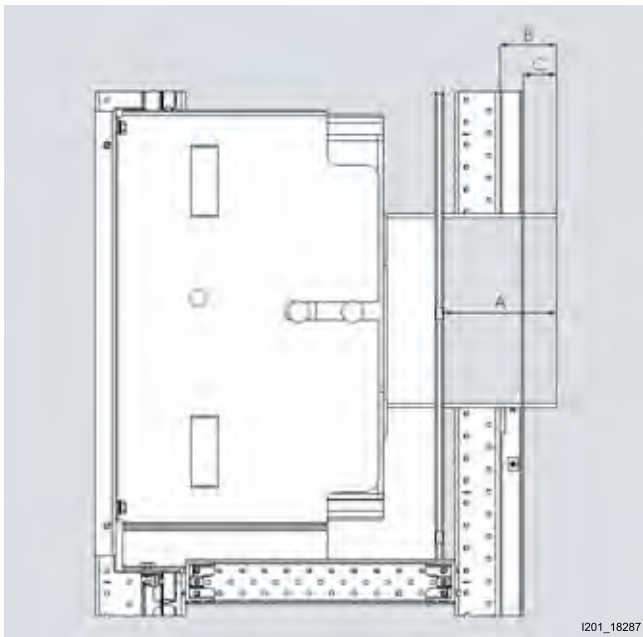

Расположение кронштейна в самом глубоком монтажном положении. При подключении с обратной стороны использование внутреннего вертикального разделения сзади ограничено.

Тип	Размеры в рабочем положении ¹⁾		
	А, над крышкой мм	В, над каркасом мм	С, над дверью с панелью управления мм
VL 160-250	50	-12	-37
VL 400	72	10	-14
VL 630	111	48	23
VL 800	105	43	18
VL 1250/1600	126	62	37

¹⁾ Примечание: в положении деления размеры увеличиваются на 27–32 мм. При использовании навесных замков обратите внимание на то, что потребуется дополнительное свободное пространство.

Чертежи с размерами

Монтажные комплекты для системы 8GK

Обзор

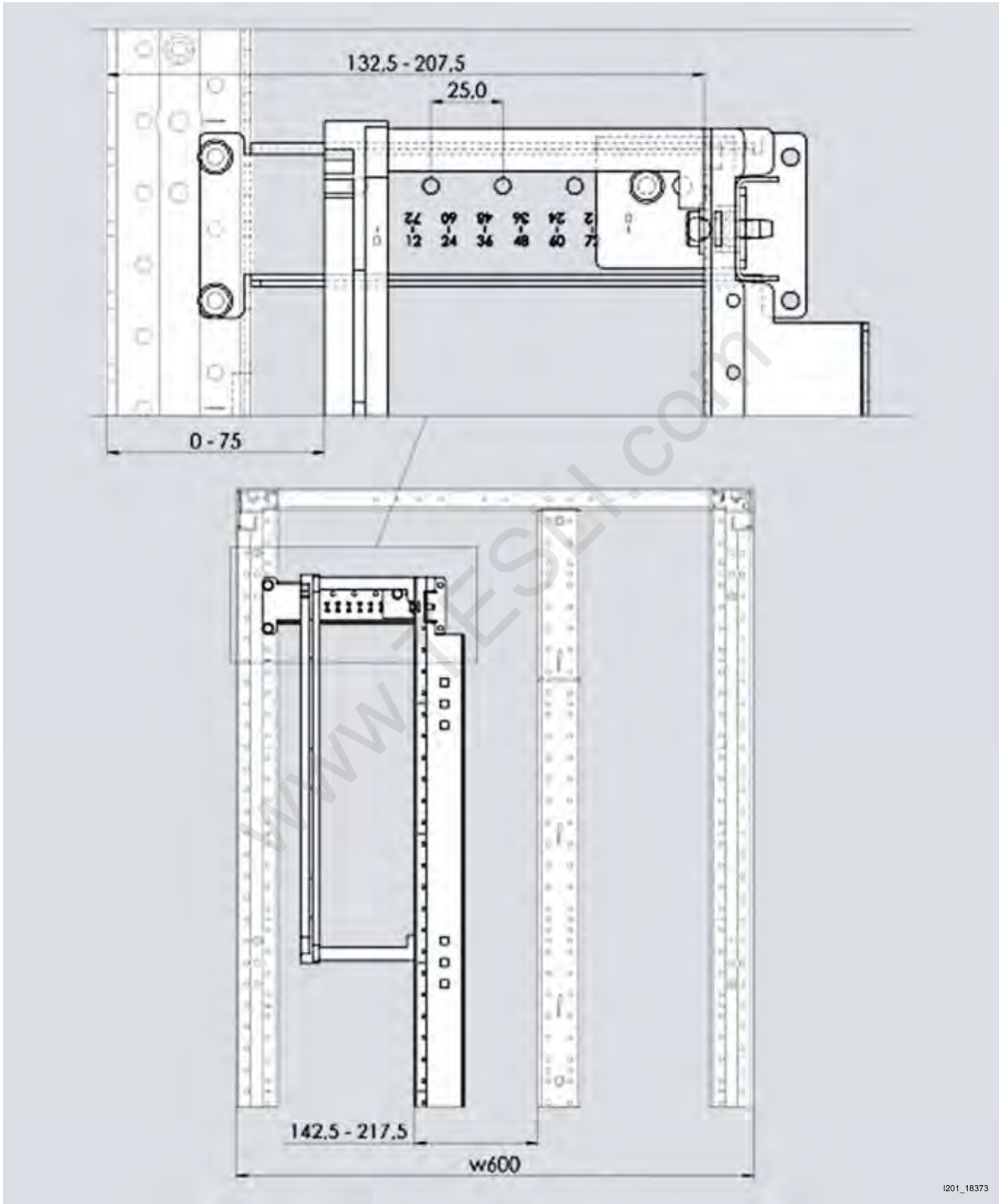

I201_18373

Каркас глубиной 400 мм, глубина установки спереди

Монтажные комплекты для системы 8GK

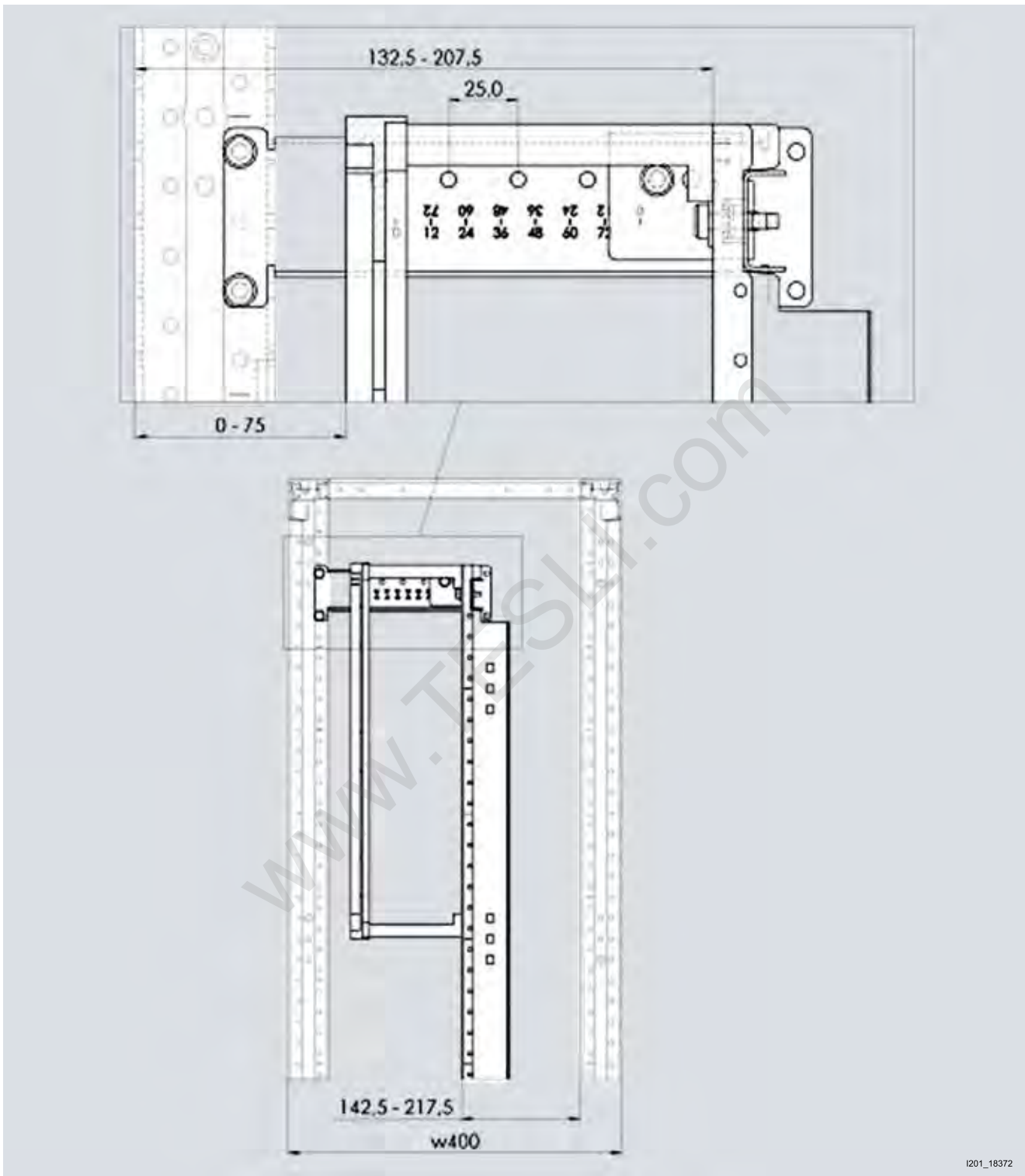

11

Каркас глубиной 600 мм, глубина установки спереди

Чертежи с размерами

Монтажные комплекты для системы 8GK

11

WWW.TESLI.COM

Планирование и проектирование



12/2	SIMARIS CFB
12/3	Порядок действий при проектировании
12/4	Опросный лист системы для SIVACON S4
12/6	Поправочные коэффициенты
12/8	Температура внутри низковольтных устройств
12/11	Пример

www.TESLI.com

SIMARIS CFB

Обзор

Простое планирование и проектирование с помощью программы SIMARIS CFB

SIMARIS CFB поддерживает создание предложений и обработку заказов со следующими функциями:



i201_00072

- Данные проекта и заказчика:

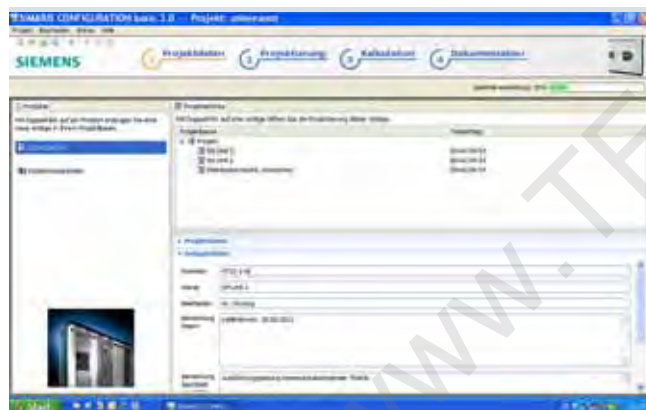

i201_00073

- Выбор компонентов и устройств системы SIVACON S4, конфигурирование внешнего вида шкафов.



i201_00007

Ценообразование/калькуляция:

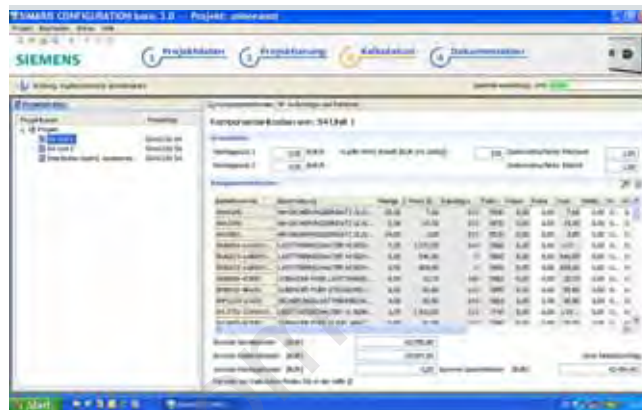

i201_00074

- Выходная информация: документация, чертежи, спецификации компонентов и т. д.

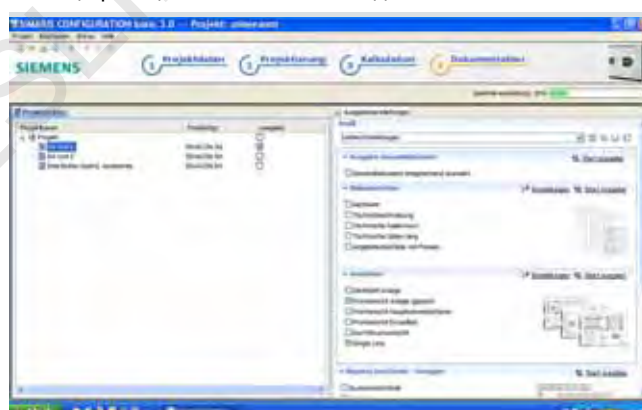

i201_00075

Добавление других типов продукции, например, небольшой распределитель ALPHA возможно в любое время.

SIMARIS CFB дает следующие преимущества:

- Лёгкая работа с программой, посредством интерфейса Windows.
- Обновление используемых баз данных компонентов.
- Разработка на основе входных параметров, без необходимости глубокого знания компонентов, предложенных программой.
- Нет необходимости глубокого изучения тех. характеристик, используемых компонентов.
- Возможность легкой проработки и оценки различных вариантов системы.
- Возможность представления выходной информации в любом удобном для вас виде.
- Уменьшение временных и материальных затрат на разработку проекта.
- Возможность заказа по электронной почте

Обзор

Разработка и конфигурация системы низковольтного распределения на базе шкафов SIVACON S4, является наиболее важным этапом, с точки зрения, расчёта стоимости эффективности и окупаемости всего проекта в целом.

Ниже описаны основные этапы разработки и конфигурирования системы. Так же, при разработке необходимо учитывать местные условия стандарты и нормативы, выполняемые при разработке аналогичных систем. Используемые термины поясняются в приложении.

Проектирование

Порядок действий:

1. Определение основных параметров системы, согласно следующим пунктам

- Тип сети и уровни напряжений системы
- Мощность трансформатора, входной ток, номинальные токи короткого замыкания
- Температура окружающей среды, степень защиты по IP
- Тип шкафов (односторонние, двухсторонние, отдельностоящие, блок шкафов)
- Размещение шкафов в помещении (проходы, вентиляция, доступ к шкафам при тех. обслуживании и т. д.)
- Тип внутренних соединений (кабельные или токопроводящие шины)
- Размещение кабельных или шинных отделений внутри шкафа
- Ввод питающего напряжения (сверху или снизу)
- Условия окружающей среды (влажность, наличие агрессивных сред)
- Способ установки аппаратов (стационарный, выдвижной)
- Соответствие правилам электробезопасности
- Дата поставки
- Резервирование

2. Конфигурация распределительного устройства

в оборудовании установки)

- Определение общей конфигурации шин
- Расположение вводных и секционных фидеров
- Определение фидеров
- Распределение фидеров

3. Оптимизация системы

- Оптимизация использования внутреннего пространства шкафов:
 - выбор различных вариантов расположения компонентов
- Оптимизация стоимости системы:
 - выбор компонентов
 - выбор типа шин (оптимальное поперечное сечение и центральный ввод)

4. Расчёт нагрева компонентов шкафа при их работе

- Определение потерь мощности в одной секции шкафа (которая, в основном идёт на нагрев внутреннего пространства шкафа).
- Определение температуры внутри шкафа.
- Данная температура должна быть не выше допустимой температуры для установленных внутренних компонентов.
- На основе этих данных произведите расчёт коэффициента затухания (Kзат.) в соответствии с температурой внутренних компонентов.
- Проверьте выполнение условия: $I_{мо.} \leq K_{зат.} \times I_{ном.}$
 Где:
 $I_{мо.}$ - максимальный оперативный ток.
 $I_{ном.}$ - номинальный ток.
- - Если хотя бы одно из вышеперечисленных условий не выполняется, то проект должен быть пересмотрен с целью:
 - Более тщательного подбора компонентов по их характеристикам.
 - Более тщательной расстановки фидеров и вновь проверить все расчеты

Планирование и проектирование

Опросный лист системы SIVACON S4

Обзор

Название проекта: _____

Заказчик: _____

Разработчик: _____

Срок поставки: _____

Место/высота установки: _____ м (над уровнем моря)

Температура окружающей среды: ____ °C Относительная влажность воздуха: _____ %

Возможность образования конденсата? да нет

Наличие агрессивной среды: _____

Тип установки: Односторонняя Спinoй к спине Пристенная Свободно стоящая

Степень защиты: IP _____ Внутреннее разделение: Форма _____

Степень защиты кабельных отделений: IP _____

Требование к дугостойкости: да нет какое: _____

Максимально возможные размеры шкафа: Ш × В × Г _____ мм Высота помещения: _____ мм

Максимальные размеры для транспортировки: Ш × В × Г _____ мм

Тип сети: TN-S TN-C TN-C-S TT IT

Сечение PEN/N: уменьшено _____ % полностью 100% IEC

Сечение PE: согласно типовому испытанию 25 % сечения внешнего провода

Мощность трансформатора: _____ кВА

Номинальный ток ввода: _____ А

Частота: _____ Гц

Номинальное напряжение: _____ кВА

Номинальный кратковременно допустимый ток I_{cw} (1 сек.) _____ кА

I201_18298

Характеристики ввода

- Подключение: Токопроводящая шина Кабель
- Доступ к вводу: спереди сзади
- Ввод кабелей/шины: вверху внизу
- Тип установки компонентов:
- Воздушные авт. выключатели (ACB): стационарные выдвижные
- Компактные авт. выкл. ≥ 630 A: стационарные выдвижные
- Компактный выключатель (MCCB) ≤ 630 A: стационарные выдвижные с втычным цоколем
- Силовой разъединитель (LBS): стационарные без предохранителя с предохранителем

Замечания: _____

Характеристики выходов

- Подключение: Токопроводящая шина Кабель
- Подключение кабеля/шины доступно: спереди сзади
- Положение выходов: вверху внизу
- Встраиваемое оборудование коммутационных устройств:
- Воздушные авт. выключатели (ACB): стационарные выдвижные
- Компактные авт. выкл. ≥ 630 A: стационарные выдвижные
- Компактные авт. выкл. ≤ 630 A: стационарные выдвижные с втычным цоколем
- Силовой разъединитель (LBS): стационарные без предохранителя с предохранителем

Замечания: _____

Резервирование выходов/выходов: _____ %

Резервирование свободного пространства: _____ %

Прочее: _____

1201_18299

Поправочные коэффициенты

Обзор

Номинальные токи и начальные токи КЗ трёхфазных трансформаторных подстанций от 50 до 3150 KVA

Номинальное напряжение U_{cT}	400/230, 50 Гц			525 В, 50 Гц			690/400 В, 50 Гц			
	Номинальное значение напряжения короткого замыкания U_{kt}	Номинальный ток I_r	Начальный ток КЗ $I_k^{(3)}$		Номинальный ток I_r	Начальный ток КЗ $I_k^{(3)}$		Номинальный ток I_r	Начальный ток КЗ $I_k^{(3)}$	
			4 % ¹⁾	6 % ²⁾		4 % ¹⁾	6 % ²⁾		4 % ¹⁾	6 % ²⁾
Номинальная мощность кВА	А	А	А	А	А	А	А	А	А	А
50	72	1933	1306	55	1473	995	42	1116	754	
100	144	3871	2612	110	2950	1990	84	2235	1508	
160	230	6209	4192	176	4731	3194	133	3585	2420	
200	288	7749	5239	220	5904	3992	167	4474	3025	
250	360	9716	6552	275	7402	4992	209	5609	3783	
315	455	12247	8259	346	9331	6292	262	7071	4768	
400	578	15506	10492	440	11814	7994	335	8953	6058	
500	722	19438	13078	550	14810	9964	418	11223	7581	
630	910	24503	16193	693	18669	12338	525	14147	9349	
800	1154	--	20992	880	--	15994	670	--	12120	
1000	1444	--	26224	1100	--	19980	836	--	15140	
1250	1805	--	32791	1375	--	24984	1046	--	18932	
1600	2310	--	41857	1760	--	31891	1330	--	24265	
2000	2887	--	52511	2200	--	40008	1674	--	30317	
2500	3608	--	65547	2749	--	49941	2090	--	37844	
3150	4550	--	82656	3470	--	62976	2640	--	47722	

1) $U_{kr}=4\%$, стандартно по DIN 42503 для $S_{rt} = 50 \dots 630$ кВА

2) $U_{kr}=6\%$, стандартно по DIN 42511 для $S_{rt} = 100 \dots 1600$ кВА

3) I_k Начальный ток короткого замыкания трансформатора при подключении к сети с неограниченной мощностью короткого замыкания с учетом коэффициента напряжения и поправочного коэффициента сопротивления трансформатора согласно DIN EN 60909 I DIN VDE 0102 (июль 2002)

Уменьшение мощности при высоте установки свыше 2000 м над уровнем моря

При высоте установки более 2000 м обращайте внимание на уменьшение мощности устройств. Поправочные коэффициенты указаны в технической документации устройств.

Поправочные коэффициенты при высоте установки свыше 2000 м над уровнем моря

Небольшая плотность воздуха в высоких устройствах свыше 2000 м влияет на электрические характеристики распределительного устройства.

При высоте установки свыше 2000 м над уровнем моря следует учитывать следующие поправочные коэффициенты для номинального тока.

Поправочные коэффициенты для высоты установки свыше 2000 м над уровнем моря.

$$I_n = I_{n \leq 2000 \text{ м}} \times k_1$$

Высота места установки до м	k_1 для нагрузки
2200	0,88
2400	0,87
2500	0,86
2700	0,85
2900	0,84
3000	0,83
3300	0,83
3500	0,81
4000	0,78
4500	0,76
5000	0,74

Поправочные коэффициенты

Поправочные коэффициенты для систем сборных шин при температуре окружающего воздуха в $\leq 35\text{ }^\circ\text{C}$

Указанные в каталоге значение номинального тока для систем главных сборных шин и распределительных шинных систем основываются на описанных в IEC/EN 61439-1 температурах окружающего воздуха для установки внутри помещений.

Согласно этому температура окружающего воздуха для низковольтных распределительных устройств не выше

$+40\text{ }^\circ\text{C}$ и ее среднее значение в течение 24 часов не более $+35\text{ }^\circ\text{C}$. Для температуры окружающего воздуха, среднее значение которой отличается от этой температуры окружающего воздуха, необходимо учитывать следующие поправочные коэффициенты.

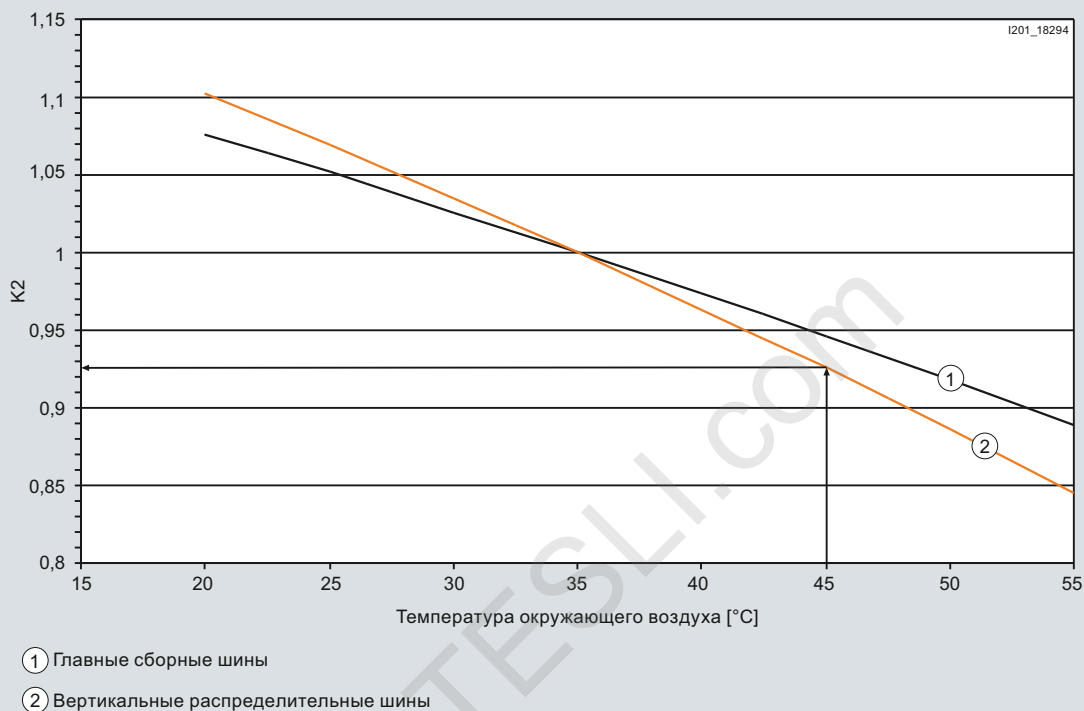

$$I_n = I_n \leq 2000 \text{ м} \times k_1$$

Поправочные коэффициенты для устройств

При температуре окружающего воздуха в $> 40\text{ }^\circ\text{C}$ для устройств требуется понижение номинального тока (снижение номинальных значений параметров). Температура окружающего воздуха устройств соответствует температуре внутри низковольтного распределительного устройства в месте его установки. Поправочные коэффициенты указаны в технической документации устройств.

Температура внутри низковольтных распределительных устройств

Обзор

Определение температуры внутри низковольтных распределительных устройств

Приблизительное определение температуры внутри низковольтных распределительных устройств, исходя из суммарной мощности потерь и структуры устройства может выполняться методом расчета по IEC 60890.

1. Мощность потерь систем сборных шин на каждой секции

Для определения мощности потерь главных сборных шин и распределительных шинных систем следует определить рабочий ток I [A] на рассматриваемой длине [м].

Присвоенная конкретной конфигурации сборных шин мощность потерь доступна в следующей диаграмме.

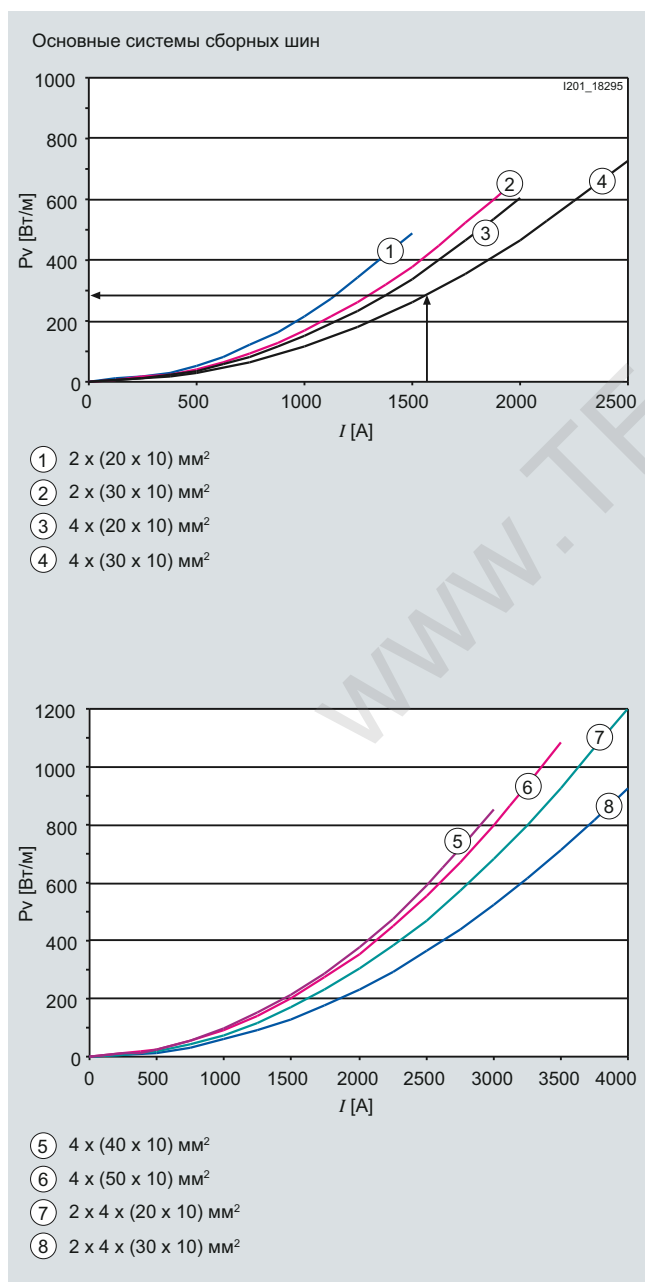

Системы распределительных сборных шин

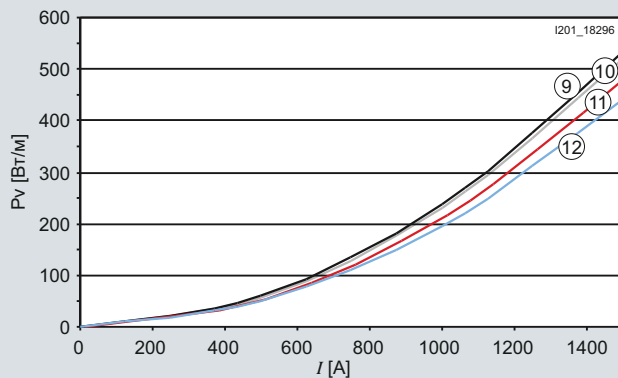

⑨ Профильная шина 30x30 мм

⑩ Профильная шина 40x30 мм

⑪ 2x(30x10) мм²

⑫ 2x(40x10) мм²

$$P_{V \text{ главная система сборных шин}} = P_V \text{ [Вт/м]} \times \text{длина [м]}$$

$$P_{V \text{ система распределительных шин}} = P_V \text{ [Вт/м]} \times \text{длина [м]}$$

$$P_{V \text{ система сборных шин/секция}} = P_{V \text{ главная система сборных шин}} + P_{V \text{ система распределительных шин}}$$

2. Мощность потерь устройств на секцию

Мощность потерь указана в технической документации устройств. При этом необходимо учитывать фактическую нагрузку (рабочий ток, временная синхронность, номинальный коэффициент нагрузки).

Для присоединительных шин, кабелей и проводов, а также для небольших устройств следует учитывать добавку в 10 %.

I_r = рабочий ток

I_n = номинальный ток

$P_{Vn \text{ устройство}}$ = мощность потерь устройства при номинальном токе

$$P_{V \text{ устройство}} = P_{Vn \text{ устройство}} \times (I_r / I_n)^2$$

$$P_{V \text{ устройства/колонна}} = \text{сумма } (P_{V \text{ устройство}}) \times 1,1$$

3. Установленная мощность потерь на каждой секции

Установленная мощность потерь на каждой секции является суммой мощности потерь шинных систем и устройств.

$$P_{V \text{ секция}} = P_{V \text{ система сборных шин/секция}} + P_{V \text{ устройства/секция}}$$

4. Определение внутренней температуры секции

На диаграмме ниже показана взаимосвязь установленной мощности потерь и разности температур, основывающаяся на методе расчета IEC 60890, а также на специфических данных SIVACON S4. Диаграмма строится на секции со степенью защиты IP55 с рядным расположением, со свободной крышей и свободной задней стенкой. При отличающихся условиях необходимо учитывать поправочные коэффициенты следующей таблицы. Альтернативно допустимую мощность потерь в зависимости от размеров секции и повышенной температуры можно взять из таблиц на следующей странице. Для этих значений также необходимо применять соответствующие поправочные коэффициенты.

Температура внутри низковольтных распределительных устройств

Поправочные коэффициенты

Наличие вентиляционных решёток, степень защиты ≤ IP4X	k3	1,65
Наличие свободного пространства с боков шкафа	k4	1,09
Отсутствие свободного пространства сверху шкафа	k5	0,95
Отсутствие свободного пространства сзади шкафа	k6	0,92

$$P_V = \frac{P_{V \text{ секция}}}{k3 \times k4 \times k5 \times k6}$$

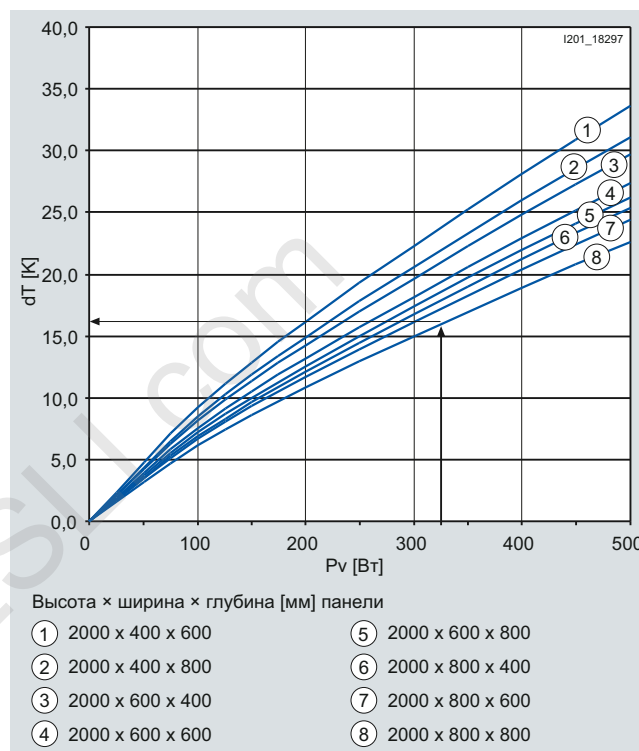

Величина разности температур (dT) для шкафов SIVACON S4 пропорционально возрастает от середины до верха шкафа с коэффициентом пропорциональности 1,4. Что так же учитывается в нижеприведенных формулах вычисления температуры воздуха внутри секции шкафа:

Температура воздуха в средней части шкафа:

$$T_{\text{возд. внутри шкафа}} = T_{\text{окр. среды}} + dT$$

Температура воздуха в верхней части шкафа:

$$T_{\text{возд. внутри шкафа}} = T_{\text{окр. среды}} + dT \times 1,4$$

Планирование и проектирование

Температура внутри низковольтных распределительных устройств

Значения таблицы для допустимой мощности потерь основываются на средней высоте для секций в среднем положении устройства, со свободным пространством сверху шкафа и свободным пространством сзади шкафа. При отличающихся условиях установки необходимо установить следующие поправочные коэффициенты. Величина разности температур (ΔT) для шкафов SIVACON S4 пропорционально возрастает от середины до верха шкафа с коэффициентом пропорциональности 1.4.

Внутренняя температура на средней высоте секции [$^{\circ}\text{C}$] = температура окружающего воздуха распределительного устройства [$^{\circ}\text{C}$] + разность температур ΔT [K]

Внутренняя температура на полной высоте секции [$^{\circ}\text{C}$] = температура окружающего воздуха распределительного устройства [$^{\circ}\text{C}$] + разность температур ΔT [K] $\times 1,4$

Поправочные коэффициенты

Наличие свободного пространства с боков шкафа	k4	1,09
Отсутствие свободного пространства сверху шкафа	k5	0,95
Отсутствие свободного пространства сзади шкафа	k6	0,92

$$P_{V \text{ секция}} = P_V \times k4 \times k5 \times k6$$

Допустимая мощность потерь в Вт для пустых секций при повышенной температуре на половине высоты секции

Глубина мм	Ширина мм	Свободное пространство сверху, свободное пространство сзади											
		Не вентилируемая секция в среднем положении						Вентилируемая секция в среднем положении					
		10K	15K	20K	25K	30K	35K	10K	15K	20K	25K	30K	35K
400	350	75	124	177	234	293	355	124	205	292	386	483	586
	400	85	141	202	266	334	405	140	233	333	439	551	668
	600	122	202	289	381	478	580	201	333	477	629	789	957
	800	150	250	357	470	590	716	248	413	589	776	974	1181
	850	155	257	367	485	608	736	256	424	606	800	1003	1214
	1000	170	283	403	531	667	808	281	467	665	876	1101	1333
	1200	190	315	450	595	745	903	314	520	743	982	1229	1490
600	350	99	163	233	308	386	468	163	269	384	508	637	772
	400	111	183	262	346	434	525	183	302	432	571	716	866
	600	143	236	338	446	559	677	236	389	558	736	922	1117
	800	165	273	390	515	647	783	272	450	644	850	1068	1292
	850	171	282	404	533	669	810	282	465	667	879	1104	1337
	1000	188	311	445	587	736	892	310	513	734	969	1214	1472
	1200	208	344	492	649	814	986	343	568	812	1071	1343	1627
800	350	120	199	285	376	472	572	198	328	470	620	779	944
	400	129	214	306	404	507	614	213	353	505	667	837	1013
	600	157	260	372	492	617	747	259	429	614	812	1018	1233
	800	182	301	431	568	713	864	300	497	711	937	1176	1426
	850	187	310	444	586	735	890	309	512	733	967	1213	1469
	1000	202	334	478	631	792	959	333	551	789	1041	1307	1582
	1200	227	377	539	711	892	1081	375	622	889	1173	1472	1784

Обзор

Пример проверки конфигурации распределительного устройства

Характеристики установки

Номинальное рабочее напряжение U_e	400 В/50 Гц
Номинальный кратковременный ток I_{cw}	35 кА
Номинальный коэффициент нагрузки	0,8
Степень защиты	IP40
Температура окружающей среды	35 °С
Высота секции	2000 мм
Высота цоколя	100 мм
Глубина секции	600 мм
Подключение кабеля питания	сверху
Подключение кабеля, отводы	сзади снизу (свободная задняя стенка)

Вид спереди

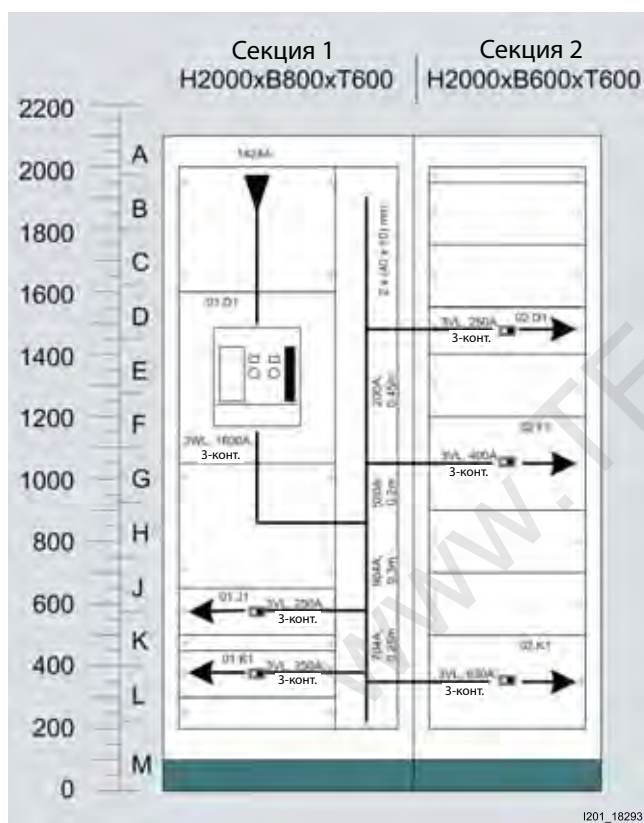

Определение мощности потерь систем сборных шин на каждой секции

	Номинальная сила тока	Длина	P_V шинная система	P_V шинная система
	$I_n \times 0,8$ А			
Секция 1	200	0,45	8	3,6
	520	0,2	50	10
	904	0,3	160	48
	704	0,25	100	25

P_V шинная система секция 1=86,6 Вт

Определение мощности потерь устройств на каждой секции

	Номинальная сила тока I_n	Номинальная сила тока $I_n \times 0,8$ А	P_V устройство	P_V устройство макс.	Место
			Вт	Вт	
Секция 1 Ввод	1424	--	495,06	825	01.D1
	Выход	250	200	51,20	80
Секция 2 Выход	250	200	51,20	80	02.D1
	400	320	108,80	170	02.F1
	630	504	162,56	254	02.K2

P_V устройство секция 1=597,46 Вт \times 1,1=657,21 Вт

P_V устройство секция 2=322,56 Вт \times 1,1=354,82 Вт

Определение мощности потерь на каждой секции

P_V секция 1=(P_V шинная система секция 1 + P_V устройство секция 1) \times 1,1=743,81 Вт

P_V секция 2=(P_V шинная система секция 2 + P_V устройство секция 2) \times 1,1=354,82 Вт

Определение внутренней температуры

Коэффициенты секции 1	k3	1,65
	k4	1,09
	k5	0,85
	k6	1
Коэффициенты секции 2	k3	1,65
	k4	1,09
	k5	1
	k6	1
P_V секция 1	486,56	Вт
P_V секция 2	197,29	Вт
Внутренняя температура диаграммы	Страница 12/9	
Разность температур на половине высоты секции 1	22	К
Разность температур на половине высоты секции 2	12	К
Внутренняя температура на половине высоты секции 1	57	°С
Внутренняя температура на половине высоты секции 2	47	°С
Внутренняя температура на высоте секции 1	66	°С
Внутренняя температура на высоте секции 2	52	°С

Проверка пломб:

в соответствии с технической документацией устройств предельная температура не превышена.

Устройства могут проводить указанный номинальный ток.

Планирование и проектирование

Для заметок

www.TESLI.com

12

Приложение



13/2	Словарь
13/7	Дополнительная документация
13/8	Стандарты и сертификаты
13/13	Онлайн-службы
13/14	Указатель номеров для заказа

www.TESLI.com

Обзор

Термины, представленные ниже и используемые в данном каталоге, соответствуют IEC 61439-1 и EN 61439-1.

Комбинация низковольтных коммутационных аппаратов

IEC/EN 61439-1; 3.1.1

Составление одного или нескольких низковольтных коммутационных аппаратов с помощью соответствующего оборудования для управления, измерения, сигнализации, устройств защиты и регулировки и т. д. Полностью сконструировано под ответственность изготовителя, со всеми внутренними электрическими и механическими соединениями и деталями конструкции.

Комбинация низковольтных коммутационных аппаратов, прошедшая типовое испытание

IEC/EN 61439-1; 3.9.1

Комбинация низковольтных коммутационных аппаратов, без существенных отклонений совпадающая с первоначальным типом или системой, прошедшей типовое испытание по этому стандарту комбинации.

Функциональный узел

IEC/EN 61439-1; 3.1.8

Часть комбинации коммутационных аппаратов со всеми электрическими и механическими компонентами, использующимися для выполнения одной функции.

Каркас

IEC/EN 61439-1; 3.4.1

Часть, компонент комбинации коммутационных аппаратов предназначенные для того, чтобы нести различные компоненты комбинации коммутационных аппаратов или корпуса.

Панель

IEC/EN 61439-1; 3.2.7

Модуль комбинации коммутационных аппаратов между двумя последовательными вертикальными ограничительными уровнями.

Отсек

IEC/EN 61439-1; 3.2.8

Модуль комбинации коммутационных аппаратов между двумя расположенными друг над другом горизонтальными ограничительными уровнями в пределах панели.

Отдел

IEC/EN 61439-1; 3.2.9

Панель или отсек, полностью закрыты, за исключением необходимых для подключения, управления или вентиляции отверстий.

Транспортный узел

IEC/EN 61439-1; 3.2.10

Часть комбинации коммутационных аппаратов или самостоятельная комбинация коммутационных аппаратов, которая не может быть больше разобрана для транспортировки.

Номинальный коэффициент нагрузки (RDF)

IEC/EN 61439-1; 3.8.10

Указанное производителем комбинации коммутационных аппаратов процентное значение номинального тока, которым отводы комбинации коммутационных аппаратов нагружаются непрерывно и одновременно с учетом взаимных термических воздействий.

Номинальные значения

В соответствии с IEC/EN 61439-1; 3.8.3 производители низковольтных комбинаций коммутационных аппаратов указывают номинальные значения. Эти номинальные значения применяются к заданным условиям эксплуатации и характеризуют возможность использования комбинации коммутационных аппаратов. Для координации производственных средств или для проектирования комбинации коммутационных аппаратов в основу кладутся номинальные значения.

Номинальная стойкость к кратковременному току (I_{cw})

IEC/EN 61439-1; 3.8.9.3

Номинальная стойкость к кратковременному току, являясь эффективным значением тока короткого замыкания, характеризует термическую стойкость цепи тока комбинации коммутационных аппаратов при кратковременной нагрузке. Номинальная стойкость к кратковременному току обычно рассчитывается для продолжительности в 1 с, указываются отклоняющиеся значения времени. Номинальная стойкость к кратковременному току указывается для распределительных и/или главных сборных шин комбинации коммутационных аппаратов.

Номинальная стойкость к импульсному току (I_{pk})

IEC/EN 61439-1; 3.8.9.2

Номинальная стойкость к импульсному току, являясь амплитудным значением импульсного тока, характеризует динамическую стойкость цепи тока комбинации коммутационных аппаратов. Номинальная стойкость к импульсному току указывается обычно для распределительных и/или главных сборных шин комбинации коммутационных аппаратов.

Условный номинальный ток короткого замыкания (I_{cc})

IEC/EN 61439-1; 3.8.9.4

Условный номинальный ток короткого замыкания соответствует независимому току короткого замыкания, который защищает цепь тока комбинации коммутационных аппаратов, устройством защиты от короткого замыкания, может проводить без повреждений (в течение определенного времени). Поэтому условный номинальный ток короткого замыкания указывается для отводов и/или подводов питания, например, с помощью силовых выключателей.

Номинальная импульсная прочность (U_{imp})

IEC/EN 60947-1; 4.3.1.3

Значение стойкости воздушных зазоров внутри коммутационного аппарата относительно импульсного перенапряжения. Благодаря использованию коммутационных аппаратов можно гарантировать, что отключенные части установки не смогут передавать повышенное напряжение из сети, в которую они интегрированы.

Номинальный ток (I_n) (силового выключателя)

IEC/EN 60947-2; 4.3.2.3

Ток, который для силового выключателя равен номинальному току длительной нагрузки и обычному термическому току.

Также см. номинальный ток длительной нагрузки

Номинальное напряжение цепи управления (U_c)

IEC/EN 60947-1; 4.5.1

Напряжение, поданное на активирующий замыкатель в управляющей цепи. Оно может отличаться от номинального управляющего напряжения питания из-за трансформаторов или резисторов в цепи тока.

Номинальная предельная разрывная способность при коротком замыкании (I_{cu})

IEC/EN 60947-2; 4.3.5.2.1

Максимальный ток короткого замыкания, который может прервать силовой выключатель (проверка O – CO). После отключения из-за короткого замыкания силовой выключатель при перегрузке может срабатывать с увеличенными допусками.

Номинальная рабочая разрывная способность при коротком замыкании (I_{cs})

IEC/EN 60947-2; 4.3.5.2.2

Зависящий от номинального рабочего напряжения ток короткого замыкания, который силовой выключатель может прерывать повторно (проверка O – CO – CO). После выключения из-за короткого замыкания силовой выключатель может проводить номинальный ток при повышенном собственном нагреве и при перегрузке может срабатывать.

Также см. номинальный ток длительной нагрузки

Также см. номинальное рабочее напряжение

Номинальная рабочая мощность

IEC/EN 60947-1; 4.3.2.3

Мощность, которую может переключать коммутационный аппарат при соответствующем номинальном рабочем напряжении в соответствии с категорией использования, например, защитный контактор категории использования AC-3: 37 кВт при 400 В.

Номинальное рабочее напряжение (U_e)

IEC/EN 60947-1; 4.3.1.1

Напряжение, на котором основываются характеристики коммутационного аппарата. Максимальное номинальное рабочее напряжение ни в коем случае не должно быть больше, чем номинальное напряжение развязки.

Также см. номинальное напряжение развязки

Номинальный рабочий ток (I_e)

IEC/EN 60947-1; 4.3.2.3

Ток, который коммутационный аппарат может проводить с учетом номинального рабочего напряжения, длительности эксплуатации, категории использования и температуры окружающего воздуха.

Также см. номинальное рабочее напряжение

Номинальный ток длительной нагрузки (I_w)

IEC/EN 60947-1; 4.3.2.4

Ток, который коммутационный аппарат может проводить в непрерывном режиме (неделями, месяцами или годами).

Номинальная включающая способность

IEC/EN 60947-1; 4.3.5.2

Ток, который коммутационный аппарат может включать в соответствии с категорией использования при определенном номинальном рабочем напряжении.

Также см. номинальное рабочее напряжение

Номинальная частота

IEC/EN 60947-2; 4.3.3

Частота, для работы с которой выполнено коммутационное устройство и на которой строятся все остальные характеристики.

Также см. номинальное рабочее напряжение; номинальный ток длительной нагрузки

Номинальное напряжение изоляции (U_i)

IEC/EN 60947-1; 4.3.1.2

Напряжение, на котором основываются проверки изоляции и пути утечки. Максимальное номинальное рабочее напряжение ни в коем случае не должно быть больше, чем номинальное напряжение развязки.

Также см. номинальное рабочее напряжение

Номинальная разрывная способность при коротком замыкании (I_{cn})

IEC/EN 60947-1; 4.3.6.3

Максимальный ток, который коммутационный аппарат может выключать без повреждений при определенном номинальном рабочем напряжении и определенной частоте. Указывается эффективное значение.

Также см. номинальное рабочее напряжение

Номинальная разрывная способность при коротком замыкании (I_{cm})

IEC/EN 60947-1; 4.3.6.2

Максимальный ток, который коммутационный аппарат может включать без повреждений при определенном номинальном рабочем напряжении и определенной частоте. Указывается амплитудное значение, отличающееся от других характеристик.

Также см. номинальное рабочее напряжение

Словарь

Условия окружающей среды, степени защиты

Естественный климат и внешние условия окружающей среды (природные инородные вещества, химически активные вредные вещества, мелкие животные) могут в различной степени влиять на распределительное устройство. Степень воздействия зависит от климатического оборудования отсека распределительного устройства.

В случае высокой концентрации необходимо принять меры по снижению концентрации вредных веществ, например:

- всасывание воздуха в рабочее пространство из места с малой нагрузкой

- установить небольшое избыточное давление в рабочем пространстве (например, нагнетание обычного воздуха в распределительное устройство)
- кондиционирование рабочего пространства (уменьшение температуры, относительная влажность < 60 %, при необходимости использовать фильтр для защиты от вредных веществ)
- снижение нагрева (проектирование большего свободного пространства для таких коммутационных аппаратов и компонентов, как сборные и распределительные шины)

Условия окружающей среды	Класс	Факторы влияния окружающей среды и их предельные значения (определение согласно IEC 60721-3-3)	Мероприятия	
Климат	3K4	Минимальная температура воздуха	- 5 °C ¹⁾	--
		Максимальная температура воздуха	+ 40 °C + 35 °C (в среднем за 24 часа) ²⁾	--
		Минимальная относительная влажность воздуха	5 %	--
		Максимальная относительная влажность воздуха	95 %	--
		Минимальная абсолютная влажность воздуха	1 г/м ³	--
		Максимальная абсолютная влажность воздуха	29 г/м ³	--
		Скорость изменения температуры	0,5 °C/мин	--
		Минимальное давление воздуха	70 кПа	--
		Максимальное давление воздуха	106 кПа	--
		Солнечная радиация	700 Вт/м ²	--
		Тепловое излучение	--	--
		Движение воздуха	1,0 м/с	--
		Образование конденсата	возможно	Установка отопления, если часто примерно 1 раз в день на 2 часа
		Осадки с ветром	Нет	--
Вода (кроме дождя)	См. остальные климатические условия	--		
Образование льда	Нет	--		
Остальные климатические условия	3Z1	На тепловое излучение можно не обращать внимание		
	3Z7	Капли воды согласно IEC 60068-2-18	IPX1	
	3Z9	Брызги воды согласно IEC 60068-2-18	IPX4	
	3Z10	Струи воды согласно IEC 60068-2-18	IPX5	
Биология	3B2	Флора	Возникновение плесени	
		Фауна	Появление грызунов и прочих вредителей кроме термитов	IP4X вкл. защиту для дна кабеля
Химически активные вещества	3C3	Морская соль	Соляной туман — 2 мг/дм ² Среднее значение	
		Диоксид серы SO ₂	5,0 мг/м ³ (2 ppm)	
		Сероводород H ₂ S	3,0 мг/м ³ (2 ppm)	
		Хлор Cl ₂	0,3 мг/м ³ (0,1 ppm)	
		Хлороводород HCl	1,0 мг/м ³ (0,7 ppm)	
		Фтороводород HF	0,1 мг/м ³ (0,06 ppm)	
		Аммиак NH ₃	10,0 мг/м ³ (14,3 ppm)	
		Озон O ₃	0,1 мг/м ³ (0,05 ppm)	
Механические активные вещества	3S1	Песок в воздухе	--	< IP5X
		Пыль (содержание взвешенных веществ)	0,01 мг/м ³	
		Пыль (осадки)	0,4 мг/(м ² × ч)	
	3S3	Песок в воздухе	300 мг/м ³	= IP5X
		Пыль (содержание взвешенных веществ)	0,4 мг/м ³	
		Пыль (осадки)	15 мг/(м ² × ч)	

¹⁾ Согласно IEC 60721-3-3 допускается минимальная температура воздуха в + 5 °C.

²⁾ Более высокие значения доступны по запросу (см. номинальные таблицы)

Сетевые системы**Распределительные системы (формы сети) согласно IEC 60364-3 (DIN VDE 0100-300)**

Определение мер защиты и выбор электрического оборудования в зависимости от используемой распределительной системы.

- Системы TN
 - Система TN-S
Нулевой рабочий проводник и защитный проводник функционально разделены в системе.

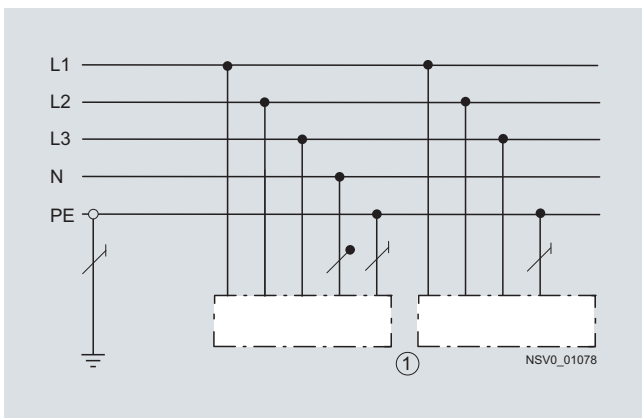

- Система TN-C
Нулевой рабочий проводник и защитный проводник функционально объединены по всей системе.

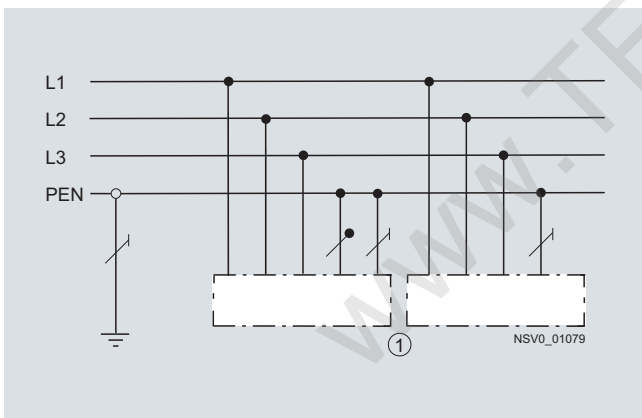

- Система TN-C-S
Нулевой рабочий проводник и защитный проводник объединены на головных участках сети в проводник PEN, а далее разделены на проводники PE и N.

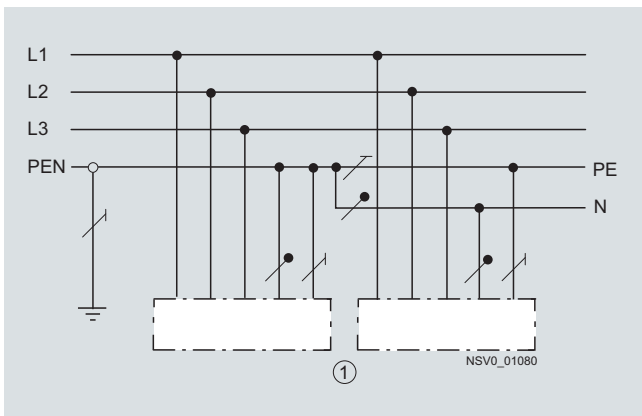

- Прочие системы
 - Система TT
В системе TT нейтраль источника и корпус электрооборудования глухо заземлены (раздельно). Система TT соответствует системе, в которой приняты защитные меры путём заземления, применения УЗО и автоматических выключателей по напряжению.

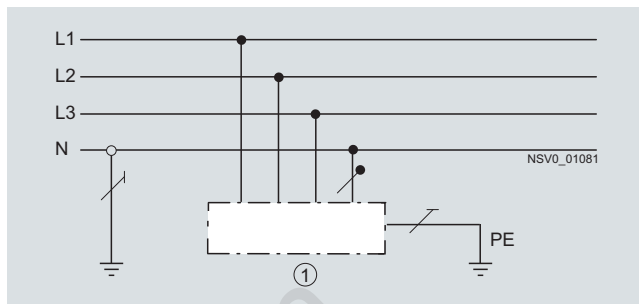

- Система IT
В системе IT нейтраль источника изолирована или заземлена через приборы и устройства, имеющие большое сопротивление, а корпуса электрооборудования глухо заземлены.

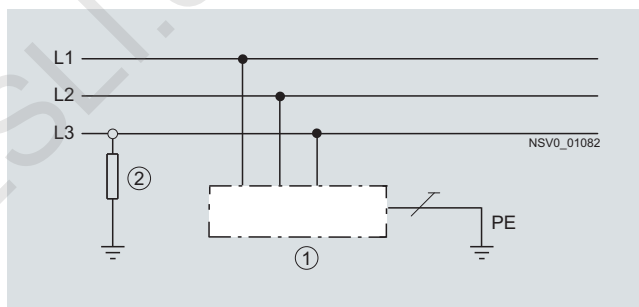

- Пояснения
 - ① Корпус
 - ② Полное сопротивление

- Первая буква = условие заземления питающего источника тока
 - T = прямое заземление точки
 - I = изоляция всех активных деталей от земли или соединение точки с землей через полное сопротивление
- Вторая буква = условие заземления корпусов электрической установки
 - T = корпус заземляется напрямую, независимо от уже имеющегося заземления точки электропитания
 - N = корпус напрямую соединяется с рабочей землей, в сетях с напряжением переменного тока заземленная точка в основном является нулевой точкой
- Остальные буквы = расположение нулевого провода и защитного провода
 - S = функция нулевого провода и защитного провода с помощью отдельных проводов
 - C = функция нулевого провода и защитного провода комбинируется в одном проводе (PEN)

Словарь

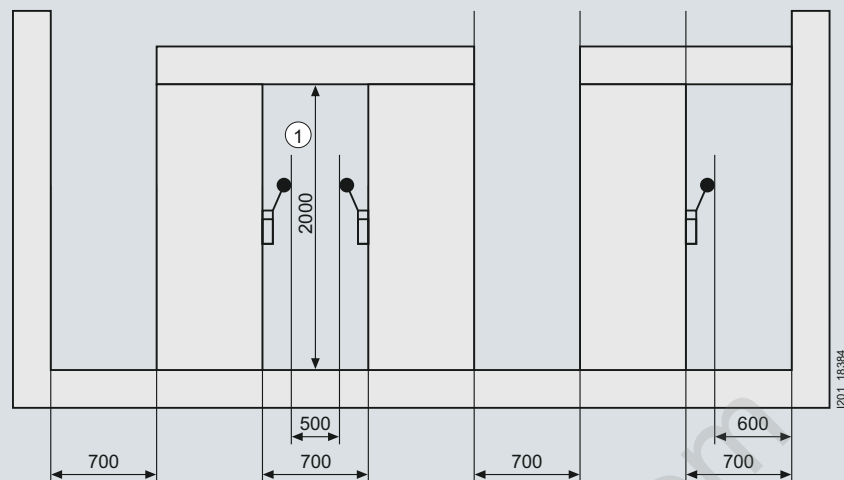
**Проходы для управления и техобслуживания
(согласно DIN VDE 0100 часть 729)**

① Минимальная высота прохода под крышками или навесным оборудованием.

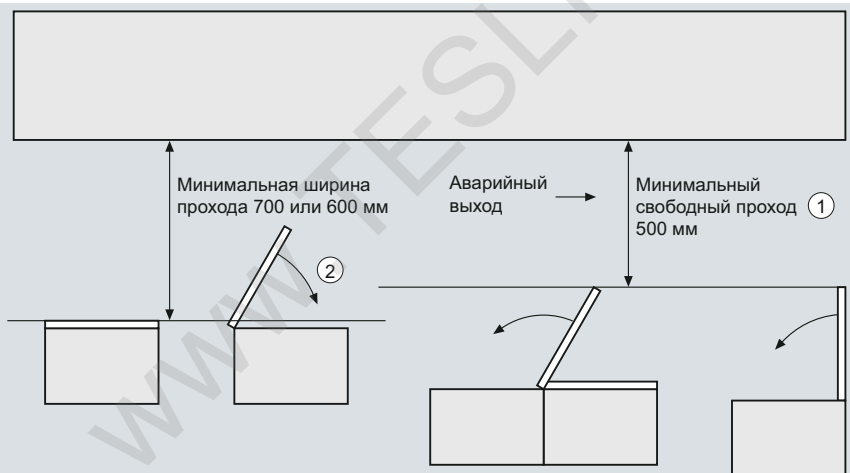
Уменьшенная ширина прохода в области открытых дверей

- ① В случае расположенных друг напротив друга передних частей распределительных устройств можно рассчитывать на проход через открытые двери только с одной стороны (т.е. через двери, которые не закрываются в направлении аварийного выхода).
- ② Обратите внимание на ширину дверей, дверь должна открываться как минимум на 90°.

Обзор



Поддержка продукции для нас также важна, как и ее производство.

Мы предлагаем вам универсальную онлайн-поддержку низковольтных распределительных устройств и электромонтажного оборудования, например:

- загрузка руководств по эксплуатации и инструкций;
- онлайн-регистрация на семинарах и мероприятиях;
- быстрые ответы на ваши вопросы и решение проблем;
- обновление программного обеспечения и быстрая загрузка обновлений;
- консультации по телефону более, чем в 190 странах;
- фотографии и изображения для внешнего использования;
- последние версии информационных материалов — каталоги, журналы для клиентов, брошюры и демо-версии программ для низковольтных распределительных устройств и электромонтажного оборудования всегда доступны по адресу:

www.siemens.ru/lmv

Здесь можно заказать или загрузить предлагаемую документацию в основных форматах (PDF, ZIP).

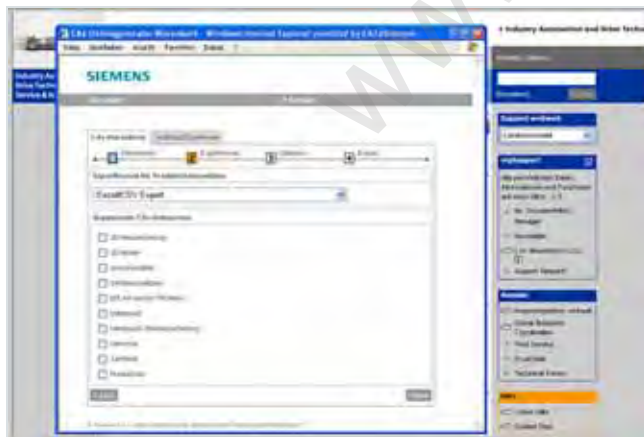

Для ваших систем проектирования для работы со всем спектром низковольтных распределительных устройств и электромонтажного оборудования мы предлагаем технические и графические данные в электронной форме:

Онлайн-генератор CAx

Онлайн-генератор предлагает следующие данные для низковольтных распределительных устройств и электромонтажного оборудования с целью последующей обработки в системах CAE/CAD:

- Основные технические данные изделий в форматах CSV и Excel
- Графические данные о продукции
 - 2D-чертежи с размерами в формате DXF (другие форматы опционально);
 - 3D-модели в формате STEP;
 - электросхемы устройств;
 - макросы EPLAN electric P 8.
- Документация в формате PDF
 - паспорта изделий;
 - инструкции;
 - руководства по эксплуатации;
 - характеристики;
 - сертификаты.
- Фотографии продукции
- Тексты тендеров в формате GAEB и в текстовом формате

www.siemens.de/cax

ICLV Дополнительная документация Ru 04.08.2010

Обзор

Сертификаты, свидетельства проверки, характеристики

Обзор доступных для низковольтных распределительных устройств и электромонтажного оборудования сертификатов, а также дополнительная техническая документация всегда обновляется в Интернете по адресу

www.siemens.ru/lmv



Поддержка продукции: сертификаты

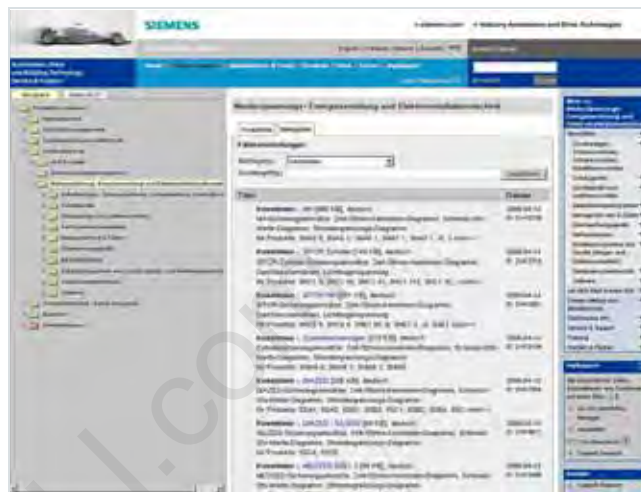

Поддержка продукции: характеристики

сертификаты по изделиям (выдержка)

IEC	DIN EN	DIN VDE	Заголовок
60947-1	60947-1	--	Низковольтные коммутационные аппараты: общие положения
60947-2	60947-2	--	• Силовой выключатель
60947-3	60947-3	--	• Силовой выключатель, разъединитель, силовой разъединитель и предохранительные блоки выключателей
60947-4-1	60947-4-1	--	• Контакт и стартер двигателя: электромеханические реле и стартеры двигателя
60947-4-2	60947-4-2	--	• Контакт и стартер двигателя: полупроводниковые блоки управления двигателем и стартеры, плавные пускатели
60947-4-3	60947-4-3	--	• Полупроводниковые блоки управления и реле для не моторной нагрузки переменного напряжения
60947-5-1	60947-5-1	--	• Блоки управления и коммутационные элементы: электромеханические блоки управления
60947-5-2	60947-5-2	--	• Блоки управления и коммутационные элементы: датчики приближения
60947-5-3	60947-5-3	--	• Датчик приближения (определенная характеристика в условиях неисправностей)
60947-5-5	60947-5-5	--	• Устройства аварийного отключения с механической функцией фиксации
60947-5-6	60947-5-6	--	• Блоки управления и коммутационные элементы, разъем постоянного тока для датчиков приближения и коммутирующих усилителей (NAMUR)
60947-5-7	60947-5-7	--	• Требования к датчикам приближения с аналоговым выходом
60947-5-8	60947-5-8	--	• Кнопка подтверждения
60947-5-9	60947-5-9	--	• Датчики потока
60947-6-1	60947-6-1	--	• Многофункциональные коммутационные аппараты: сетевой переключатель
60947-6-2	60947-6-2	--	• Многофункциональные коммутационные аппараты: блоки управления и защитные коммутационные аппараты (CPS)
60947-7-1	60947-7-1	--	• Вспомогательные устройства: присоединительные зажимы для медных проводов
60947-7-2	60947-7-2	--	• Вспомогательные устройства: присоединительные зажимы защитного провода для медных проводов
60947-7-3	60947-7-3	--	• Вспомогательные устройства: требования безопасности к присоединительным зажимам
60947-8	60947-8	--	• Пусковые аппараты для встроенной термической защиты (PTC) вращающихся электрических установок
62026-2	50295	--	• Интерфейс исполнительного элемента-датчика (AS-i)
60269-1	60269-1	--	Низковольтные предохранители: общие требования
60269-4	60269-4	--	Низковольтные предохранители: дополнительные требования к плавким вставкам для защиты полупроводниковых монтажных элементов
60050-441	--	--	Международный словарь/распределительные устройства и/или коммутационные аппараты, а также предохранители
60439-1	60439-1	--	Комбинации низковольтных коммутационных аппаратов: комбинации, прошедшие (частично) типовое испытание
60439-3	60439-3	--	Комбинации низковольтных коммутационных аппаратов — монтажные распределители
61439-1	61439-1	0660-600-1	Комбинации низковольтных коммутационных аппаратов — общая часть
61439-2	61439-2	0660-600-2	Комбинации низковольтных коммутационных аппаратов — комбинации энергетических коммутационных аппаратов
--	50274	--	Комбинации низковольтных коммутационных аппаратов, защита от поражения электрическим током, защита от непреднамеренного прямого касания опасных активных деталей
61140	61140	--	Защита от поражения электрическим током, общие требования к установкам и оборудованию
60664-1	60664-1	--	Выбор изоляции для электрического оборудования в низковольтных установках; принципы, требования и испытания

Стандарты и сертификаты

IEC	DIN EN	DIN VDE	Заголовок
60204-1 -- 60079-14	60204-1 50178 60079-14	-- -- --	Электрическое оборудование установок: общие требования Оборудование силовых электроустановок с электронным оборудованием Электрические установки для областей с опасностью взрыва газа Возведение электрических установок во взрывоопасных областях (за исключением шахт)
60079-2	60079-2	--	Электрическое оборудование для областей с опасностью взрыва газа, часть 2: заполнение оболочки под избыточным давлением М «р»
61810-1	61810-1	--	Электрохимические элементарные реле (электрохимические коммутационные реле без заданной характеристики времени); общие требования и требования к безопасности
61812-1	61812-1	--	Реле с заданной временной характеристикой (реле времени) для промышленного применения - Часть 1: требования и испытания
60999-1	60999-1	--	Соединительный материал: электрические медные провода; требования безопасности к винтовым и невинтовым местам зажима, часть 1: основные и особые требования к местам зажима для проводов от 0,2 мм ² до 35 мм ² включительно
61558-1	61558-1	0570-1 ¹⁾	Безопасность трансформаторов, сетевых устройств, дросселей и аналогичных устройств - Часть 1: общие требования и испытания
61558-2-1	61558-2-1	0570-2-1 ¹⁾	- Часть 2-1: особые требования к сетевым трансформаторам и к сетевым устройствам, сетевые трансформаторы имеются, для общего применения
61558-2-2	61558-2-2	0570-2-2 ¹⁾	- Часть 2-2: особые требования к регулировочным трансформаторам
61558-2-4	61558-2-4	0570-2-4 ¹⁾	- Часть 2-4: особые требования к разделительным трансформаторам для общего применения
61558-2-6	61558-2-6	0570-2-6 ¹⁾	- Часть 2-6: особые требования к предохранительным трансформаторам для общего применения
61558-2-9	61558-2-9	0570-2-9 ¹⁾	- Часть 2-9: особые требования к трансформаторам для переносных ламп класса защиты III для вольфрамовых ламп
61558-2-12	61558-2-12	0570-2-12 ¹⁾	- Часть 2-12: особые требования к магнитным стабилизаторам напряжения
61558-2-13	61558-2-13	0570-2-13 ¹⁾	- Часть 2-13: особые требования к автотрансформаторам
61558-2-15	61558-2-15	0570-2-15 ¹⁾	- Часть 2-15: особые требования к разделительным трансформаторам для питания медицинских помещений
61558-2-20	61558-2-20	0570-2-20 ¹⁾	- Часть 2-20: особые требования к небольшим дросселям
62041	62041	0570-10 ¹⁾	Безопасность трансформаторов, сетевых устройств, дросселей и аналогичных устройств, требования к ЭМС
60076-11 --	60076-11 --	-- 0552	Силовые трансформаторы, часть 11: сухие трансформаторы Предписания для регулируемых трансформаторов с токоприемниками, перемещающимися поперек направления обмотки
61000-4-1	61000-4-1	--	Электромагнитная совместимость (ЭМС); часть 4: методы проверки и измерения Основной раздел 1: обзор методов измерения помехоустойчивости; основной стандарт по ЭМС
61000-6-3	61000-6-3	--	Электромагнитная совместимость (ЭМС); основной отраслевой стандарт по излучению помех в жилых помещениях, в промышленной и коммерческой области, а также на небольших предприятиях
61000-6-4	61000-6-4	--	Электромагнитная совместимость (ЭМС); основной отраслевой стандарт по излучению помех в промышленной области
60044-1	60044-1	--	Измерительный преобразователь: трансформатор тока

¹⁾ Классификация VDE.

UL	CSA C22.2	ASME	JIS	Заголовок
506	--	--	--	Специальные трансформаторы
508	--	--	--	Промышленное оборудование для контроля
489	--	--	--	Предохранители в литом корпусе, коммутаторы в литом корпусе и кожухи предохранителей.
1012	--	--	--	Блоки питания, кроме CLASS 2
1561	--	--	--	Сухие трансформаторы общего назначения и силовые трансформаторы
5085	--	--	--	Низковольтные трансформаторы
60601-1	--	--	--	Медицинское электрическое оборудование, часть 1: основные требования к безопасности (IEC 60601, EN 60601, VDE 0750-1)
1604	--	--	--	Электрическое оборудование для использования в местах категорий опасности CLASS I и II, подр. 2 и CLASS III.
1059	--	--	--	Терминальные блоки
486A - 486B	--	--	--	Соединители проводов
486E	--	--	--	Монтажная проводка, терминалы для использования с алюминиевыми и/или медными проводниками
50	--	--	--	Корпус для электрического оборудования. Без экологических факторов
--	№ 66	--	--	Специальные трансформаторы
--	№ 14	--	--	Промышленное оборудование для контроля
--	№ 5	--	--	Предохранители в литом корпусе, коммутаторы в литом корпусе, и кожухи предохранителей.
--	№ 107-1	--	--	Блоки питания общего назначения
--	--	A17.5/B 44.1	--	Электрическое оборудование для лифтов и эскалаторов
--	--	--	C 8201-4-1	Низковольтные системы распределения и управления; контакторы и стартеры

Менеджмент качества

Система управления качеством нашего подразделения IC LMV LV выполняет требования международного стандарта DIN EN ISO 9001.

Приведенные в этом каталоге изделия и системы поставляются с использованием сертифицированной органом VDE (Союз немецких электротехников) системы управления качеством по ISO 9001.

Сертификат VDE

Siemens AG

Инфраструктура и городской сектор
Отдел низкого и среднего напряжения

Низковольтные распределительные устройства (IC LMV LV)
Reg. номер: 40017/QM/03.06

Сертификаты

Информация о доступных сертификатах (CE, UL, CSA, FM, сертификаты морского регистра) низковольтных распределительных устройств и электромонтажного оборудования доступна в Интернете по адресу:

www.siemens.ru/lmv

В списке можно фильтровать отображение по типу сертификата (общий сертификат на продукцию, защита от взрыва, свидетельства, сертификаты морского регистра,...).

**Сертификаты в отдельных странах**

Низковольтные устройства Siemens разработаны, изготовлены и проверены на основании предписаний VDE, стандартов DIN, публикаций IEC и европейских стандартов, стандартов UL и стандартов CSA. Присвоенные устройствам стандарты указаны в отдельных частях каталога.

При конструировании устройств, если это экономически целесообразно, помимо конкретных предписаний VDE, EN и IEC также учитывались требования различных национальных предписаний, это позволяет выводить на рынок любой страны мира устройства обычной конструкции.

В некоторых странах (см. таблицу ниже) для определенных низковольтных устройств предусмотрен обязательный сертификат. В зависимости от требований рынка для устройств в авторизованных органах проверки были получены или запрошены необходимые сертификаты.

В некоторых случаях стандартом CSA для Канады и стандартом UL для США допускается только специальная конструкция устройства. В отдельных частях этого каталога такие специальные конструкции показаны отдельно от устройств обычной конструкции.

Для таких устройств частично необходимы ограничения максимально допустимого напряжения, тока и номинальной мощности или специальные сертификаты и частично маркировки.

При использовании устройств на кораблях помимо прочего необходимо соблюдать предписания организации по морской сертификации (см. таблицу ниже). Эти организации иногда требуют проверку соответствия устройства стандарту, для которого потом выдается разрешение.

Органы проверки, символы сертификата и обязательный сертификат

	Канада ¹⁾	США ¹⁾	Китай
Государственный или частный, признанный государством проверяющий орган	CSA UL (США)	UL	CQC
Знак технического контроля	 c UL c UL c UL US c UL US	 c UL US c UL US	
Обязательный сертификат	+	+	+
Примечания	UL и CSA авторизованы выдавать сертификаты по канадским или американским предписаниям. Внимание, эти сертификаты зачастую не признаются и в таком случае требуется дополнительная проверка национальным органом сертификации.		CCC

Стандарты и сертификаты

Организации по морской сертификации

	Германия	Великобритания	Франция	Норвегия	СНГ	Италия	Польша	США
Название	Германский Ллойд	Lloyds Register of Shipping	Bureau Veritas	Det Norske Veritas	Судовой регистр Ллойда	Registro Italiano Navale	Polski Rejestr Statkyw	American Bureau of Shipping
Значок	GL	LRS	BV	DNV	RMRS	RINA	PRS	ABS

Знак CE

Производитель продукции, которая попадает под область действия указанных директив ЕС, должен устанавливать знак CE на изделия, руководства по эксплуатации или на упаковку.

Установленный знак CE подтверждает выполнение изделиями соответствующих, основных требований всех предусмотренных для изделия директив. Этот знак является обязательным условием для сбыта изделий на рынке ЕС.

Все указанные в каталоге изделия выполняют требования директив ЕС и имеют знак CE.

- Директива по низковольтному оборудованию
- Директива по ЭМС

Производитель системы, собранной из отдельных модулей, отвечает за составление сертификата соответствия CE.

Предупреждение несчастных случаев

Для некоторых устройств с опасными системами управления имеются сертификаты проверки и разрешения от BGIA (Институт охраны труда Союза предпринимателей, Бонн), SUVA (Швейцарское общество страхования от несчастных случаев), BGFE (Профессиональный союз точной механики и электротехники) и от VDE. Подробную информацию см. в соответствующем описании изделия.

Особые предписания, на примере США и Канады

Укладка питающих проводов в Канаде и в США в особенности в обрабатывающих и перерабатывающих установках с изолированными резиной проводами выполняется в толстостенных стальных трубах, примерно соответствующих газопроводным или водопроводным трубам.

Система труб должна быть полностью герметичной и должна проводить электричество (специальные муфты, угольники). Та как система также предназначена для заземления, имеющие резьбу вводы проводов капсулированных устройств должны иметь металлические переходные штуцеры с резьбой Рg или метрической резьбой на трубную резьбу. Необходимые переходные штуцеры указаны для устройств в качестве принадлежностей, если не указано ничего иного, заказываются отдельно.





Низковольтные устройства для вспомогательных электрических цепей (например, вспомогательный контактор, командо-аппараты и сигнализаторы, вспомогательный переключатели тока/вспомогательные органы управления) зачастую допускаются только для «**Heavy Duty**» или «**Standard Duty**» в CSA и UL и эти сведения о сертификате или соответствующий знак отображаются помимо макс. допустимого напряжения.

Знаки согласованы со стандартом IEC 60947-5-1 приложение 1 таблица A.1 и соответствуют указанным категориям эксплуатации.

В каталоге для различных устройств указано, что вспомогательные переключатели тока/вспомогательные органы управления могут использоваться, начиная с определенного напряжения только при одинаковой полярности. Это значит, что входные зажимы могут быть подключены к одному полюсу управляющего напряжения. Например, «AC 600 V above AC 300 V same polarity», т.е. свыше 300 В переменного тока до 600 В переменного тока только для одинаковой полярности.

Отличительные характеристики для сертификатов UL (для США и Канады)

Recognized Component	Listed Product
На заводской табличке устройства указывается «UL-Recognition Mark»: США:  c  us Канада:  c  us	На заводской табличке устройства устанавливается надпись «UL-Listing Mark» Например, США:  LISTED 165 C Канада:  LISTED 165 C IND. CONT. EQ. IND. CONT. EQ. (165 C означает: фирма Siemens, подразделение I IA CD, предприятие Amberg)
Устройства в качестве модулей допущены для «factory wiring», это значит устройства для установки в системы управления, которые выбираются, устанавливаются, монтируются и проверяются на заводе, в мастерских или иным способом профессионально обученными лицами, в соответствии с условиями эксплуатации.	Устройства разрешены для «field wiring», под этим понимается: <ul style="list-style-type: none"> • устройства для установки в системы управления, которые монтируются на заводе, в мастерских или иным способом профессионально обученными лицами; • отдельные устройства разрешены для розничной продажи в США/Канаде.

Если устройства разрешены как «Listed Product»  или c, разрешение как «Recognized Component»  или c также считается выполненным.

Особые предписания для отдельных стран**Аргентина**

В Аргентине обязательный сертификат основывается на решении 92/98. С 01.04.2001 силовые выключатели и автоматические выключатели должны проходить обязательную процедуру сертификации.

С 01.04.2002 защитные выключатели до $I_n = 63$ А и $U_{max} = 440$ В должны проходить обязательную процедуру сертификации и иметь знак технического контроля.

Разрешение ГОСТ в России

Для продажи в России для всех изделий требуется разрешение по ГОСТу. Знак ГОСТ с 1998 года устанавливается на упаковке всех устройств.

Эти таможенные сертификаты должны иметься для всех устройств при поставке в страны СНГ.

Сертификат C-Tick в Австралии

Для продажи наших электронных устройств в Австралии C-Tick. Электронные устройства в Австралии должны получить подтверждение ЭМС, аналогично маркировке CE по директиве ЭМС в ЕС, также на устройство должен быть установлен знак «C-Tick». Эти требования действуют с 1.10.1999 года.

Разрешение CCC

Для продажи в Китае с 1-го августа 2003 года для многих изделий требуется сертификат CCC.

Румыния

В Румынии компоненты, используемые в общественных зданиях, должны получить сертификат в румынском органе контроля ICECON.

Южная Африка

В Южной Африке существует обязательная процедура сертификации для силовых выключателей и шинных распределителей. На эти устройства должен устанавливаться знак технического контроля.

www.TESLI.com

Приложение Онлайн-службы

Информация и возможности заказа в Интернете
и на DVD

Низковольтные распределительные устройства и электромонтажное оборудование в Интернете



Филиалы компании Siemens предлагают распределительные устройства, системы распределительных шин, монтажные распределители, защитные аппараты, коммуникационные аппараты, измерительные приборы и устройства контроля, технику автоматизации зданий, переключатели и розетки. В любой точке мира благодаря универсальности, модульной конструкции и продуманности наших компонентов и систем вы получаете многочисленные преимущества — причем все это в течение всего срока пользования. Мы разрабатываем нашу продукцию по международным стандартам и предлагаем уже сегодня перспективный дизайн с инновационными функциями, гарантируя высочайшие в мире стандарты качества.

Полная информация по изделиям, системам, а также по сервисному обслуживанию и поддержке в компактном и наглядном виде представлены в Интернете по адресу:

www.siemens.ru/lmv

Выбор продукции с помощью интерактивного каталога CA 01



Подробная информация вместе с удобными интерактивными функциями: в интерактивном каталоге CA 01 собрано более 80 000 изделий с полным обзором предложений от Siemens Industry.

Здесь вы найдете все, что вам необходимо для решения задач по автоматизации, коммутации, установки монтажного и приводного оборудования. Вся информация представлена с помощью интерфейса, делающего работу простой и интуитивно понятной.

После сделанного выбора заказ можно совершить простым нажатием кнопки по факсу или через Интернет.

Информацию об интерактивном каталоге CA 01 можно найти в Интернете по адресу

ladt.siemens.ru/ca01

или на DVD.

Удобные покупки с помощью Industry Mall



Industry Mall — это виртуальный магазин компании Siemens AG в Интернете. Здесь у вас есть доступ к огромному ассортименту продукции, который представлен в виде электронных каталогов в информативном и наглядном виде.

Обмен данными с помощью EDIFACT позволяет выполнять весь процесс от выбора, заказа и вплоть до отслеживания поставки в режиме онлайн через Интернет.

Кроме того для вашего удобства имеется множество функций.

Так, например, мощные функции поиска облегчают нахождение нужной продукции, доступность которой можно проверить моментально. Индивидуальные скидки клиентам и составление предложений возможны в режиме онлайн, также в реальном времени вы можете отслеживать состояние вашего заказа (Tracking & Tracing).

Магазин Industry Mall находится в Интернете по адресу:

iadt.siemens.ru

ICLV Онлайн-службы Ru 03.08.2011

Обзор

Номер для заказа	Страница
3NJ	
3NJ	6/34, 6/37
3SE	
3SE	10/8
5ST	
5ST2	6/51
5ST3	10/9
8G	
8GD	10/9
8GF56	5/14
8GF57 3	5/14
8GF57 4	5/14
8GF57 5	5/14
8GF57 6	5/13
8GF7	10/9
8GF9	10/9
8GK43	6/43
8GK44	6/44 ... 45
8GK45	6/44, 6/46 ... 47
8GK46	6/47
8GK47	6/48 ... 49
8GK48	6/42, 6/50
8GK91	7/4 ... 10/3
8GK95	6/45
8GK99	10/9
8H	
8HC	10/7
8HP	10/7
8M	
8MF	10/8
8MR21 2	9/10
8MR21 3	9/9
8MR21 40-0	9/10
8MR21 40-1	9/10
8MR21 40-2A	9/10
8MR21 40-2B	9/10
8MR21 40-3A	9/10
8MR21 40-3B	9/10
8MR21 40-3C	9/11
8MR21 40-3D	9/11
8MR21 40-4A	9/10
8MR21 40-4B	9/10
8MR21 40-5	9/11
8MR21 40-6	9/10
8MR21 5	9/10 ... 11
8MR21 7	9/12 ... 14
8MR21 8	9/14
8MR21 9	9/6
8MR60	9/6
8MR63	9/6
8MR64 0	9/4 ... 5
8MR64 1	9/4 ... 5
8MR64 23-2	9/4
8MR64 23-5D	9/7

Номер для заказа	Страница
8MR64 23-5E	9/7
8MR64 23-5L	9/4
8MR64 23-5M	9/8
8MR64 23-5S	9/7
8MR64 23-6	9/5
8MR64 4	9/7
8MR65	9/4 ... 5
8PQ1	
8PQ10 0	4/14
8PQ10 1	4/17 ... 18
8PQ10 2	4/17
8PQ12 00	4/4, 4/15
8PQ12 01	4/4, 4/6, 4/8
8PQ12 02	4/4, 4/6, 4/8
8PQ12 04	4/4, 4/12, 4/15 ... 16
8PQ12 06	4/4, 4/6, 4/12 ... 13, 4/15
8PQ12 08	4/4, 4/6, 4/8, 4/12 ... 13, 4/15
8PQ2	
8PQ20 00-1	4/25
8PQ20 00-2	4/20
8PQ20 00-6	4/19, 4/25, 6/34, 7/6
8PQ20 00-8	4/19, 4/25, 6/34, 7/6
8PQ20 05	7/3, 7/9
8PQ20 10-4	7/9
8PQ20 10-6	6/23, 7/3 ... 4, 7/9
8PQ20 10-8	7/3 ... 4, 7/9
8PQ20 15-4BA01	7/6
8PQ20 15-4BA03	7/6
8PQ20 15-4BA04	7/7
8PQ20 15-4BA05	7/8
8PQ20 15-6BA02	7/3
8PQ20 15-6BA04	6/14
8PQ20 15-6BA06	6/14
8PQ20 15-6BA07	6/39
8PQ20 15-6BA10	7/7
8PQ20 15-6BA12	7/8
8PQ20 15-6BA13	7/6
8PQ20 15-6BA14	6/19 ... 20
8PQ20 15-6BA16	6/19 ... 20
8PQ20 15-6BA17	6/23
8PQ20 15-6BA18	6/23
8PQ20 15-6BA21	6/11, 6/13
8PQ20 15-6BA22	6/13
8PQ20 15-6BA23	6/18
8PQ20 15-6BA24	6/19 ... 20
8PQ20 15-6BA25	6/19 ... 20
8PQ20 15-8BA02	7/3
8PQ20 15-8BA03	6/39
8PQ20 15-8BA05	7/7
8PQ20 15-8BA07	7/8
8PQ20 15-8BA08	7/6
8PQ20 20-4	7/7 ... 8
8PQ20 20-6	6/11, 6/13 ... 14, 6/18 ... 20, 6/23, 6/29, 6/39 ... 40, 7/3, 7/7 ... 8

Приложение

Указатель номеров для заказа

Номер для заказа	Страница
8PQ20 20-8	6/11, 6/13 ... 14, 6/18 ... 20, 6/29, 6/39 ... 40, 7/3, 7/7 ... 8
8PQ20 22	7/6
8PQ20 25	6/11, 6/13 ... 14, 6/18 ... 20, 6/23 ... 24, 6/29, 6/31, 7/3, 7/7 ... 8
8PQ20 30-4	7/7 ... 8
8PQ20 30-6	6/11, 6/13 ... 14, 6/18 ... 20, 6/23, 6/29, 6/31, 6/39, 7/3, 7/7 ... 8
8PQ20 30-8	6/14, 6/29, 6/31, 6/39, 7/3, 7/7 ... 8
8PQ20 35-4	7/7 ... 8
8PQ20 35-6	6/11, 6/14 ... 16, 6/18 ... 20, 6/24 ... 25, 6/29, 7/3, 7/7 ... 8
8PQ20 35-8	6/11, 6/13 ... 20, 6/29, 7/3, 7/7 ... 8
8PQ20 40-0	10/5
8PQ20 40-4	7/7 ... 8
8PQ20 40-6	6/11, 6/15 ... 18, 6/21, 6/24 ... 25, 6/39, 7/3 ... 4, 7/7 ... 8
8PQ20 40-8	6/11, 6/15 ... 18, 6/39, 7/3 ... 4, 7/7 ... 8
8PQ20 45-4	7/7 ... 8
8PQ20 45-6	6/29, 6/39, 7/7 ... 8
8PQ20 45-8	6/11, 6/18 ... 19, 6/29, 6/39, 7/7 ... 8
8PQ20 50-4	7/7 ... 8
8PQ20 50-6	6/16 ... 17, 7/3, 7/7 ... 8
8PQ20 50-8	6/14, 6/16 ... 17, 7/3, 7/7 ... 8
8PQ20 55-0	10/5
8PQ20 55-4	6/5, 6/21, 7/7 ... 8
8PQ20 55-6	6/5, 6/29, 7/3, 7/7 ... 8
8PQ20 55-8	6/5, 7/3, 7/7 ... 8
8PQ20 60-0	10/5
8PQ20 60-4	7/7 ... 8
8PQ20 60-6	6/15, 6/17, 6/21, 6/39, 7/3, 7/7 ... 8
8PQ20 60-8	6/39, 7/3, 7/7 ... 8
8PQ20 65-4	7/7 ... 8
8PQ20 65-6	6/17, 7/3, 7/7 ... 8
8PQ20 65-8	7/3, 7/7 ... 8
8PQ20 70-0	10/5
8PQ20 70-4	7/6 ... 8
8PQ20 70-6	6/15, 6/21, 7/6 ... 8
8PQ20 70-8	7/7 ... 8
8PQ20 72	7/6 ... 7
8PQ20 75	7/7 ... 8
8PQ20 80-0	10/5
8PQ20 80-4	7/7 ... 8
8PQ20 80-6	6/21, 6/34, 7/3, 7/7 ... 8
8PQ20 80-8	6/34, 7/3, 7/7 ... 8
8PQ20 9	6/21
8PQ21 97-0BA0	4/22
8PQ21 97-0BA1	4/21 ... 22, 6/42, 10/5
8PQ21 97-0BA2	4/22
8PQ21 97-0BA3	4/23
8PQ21 97-0BA4	4/23
8PQ21 97-1BA0	4/22 ... 23
8PQ21 97-1BA1	4/22 ... 24

Номер для заказа	Страница
8PQ21 97-1BA2	4/22
8PQ21 97-2	4/20, 4/24
8PQ21 97-4	4/20, 4/22 ... 23
8PQ21 97-6	4/21 ... 23, 6/42
8PQ21 97-8	4/21 ... 23
8PQ23 00-0	10/7
8PQ23 00-4	4/26 ... 28
8PQ23 00-6	4/26 ... 28
8PQ23 00-8	4/27 ... 28
8PQ23 01-4BA01	4/27
8PQ23 01-4BA02	4/27
8PQ23 01-4BA03	4/28
8PQ23 01-4BA04	4/26
8PQ23 01-6	4/27 ... 28
8PQ23 01-8	4/27 ... 28
8PQ23 02-4BA01	4/27
8PQ23 02-4BA02	4/27
8PQ23 02-4BA03	4/28
8PQ23 02-4BA04	4/26
8PQ23 02-6BA01	4/27
8PQ23 02-6BA02	4/27
8PQ23 02-6BA03	4/28
8PQ23 02-6BA04	4/26
8PQ23 02-8	4/27 ... 28
8PQ23 04-4BA01	4/27
8PQ23 04-4BA02	4/27
8PQ23 04-4BA03	4/27
8PQ23 04-4BA04	4/28
8PQ23 04-4BA05	4/26
8PQ23 04-4BA06	4/26
8PQ23 04-4BA08	4/28
8PQ23 04-4BA1	4/26, 4/28
8PQ23 04-6	4/27 ... 28
8PQ23 04-8	4/27 ... 28
8PQ23 06-4BA01	4/27
8PQ23 06-4BA02	4/27
8PQ23 06-4BA03	4/27
8PQ23 06-4BA04	4/28
8PQ23 06-4BA05	4/26
8PQ23 06-4BA06	4/26
8PQ23 06-6BA01	4/27
8PQ23 06-6BA02	4/27
8PQ23 06-6BA03	4/27
8PQ23 06-6BA04	4/28
8PQ23 06-6BA05	4/26
8PQ23 06-6BA06	4/26
8PQ23 06-6BA08	4/28
8PQ23 06-6BA1	4/26, 4/28
8PQ23 06-8	4/27 ... 28
8PQ23 08-4BA01	4/27
8PQ23 08-4BA02	4/27
8PQ23 08-4BA03	4/27
8PQ23 08-4BA04	4/28
8PQ23 08-4BA05	4/26
8PQ23 08-4BA06	4/26

Указатель номеров для заказа

Номер для заказа	Страница
8PQ23 08-6BA01	4/27
8PQ23 08-6BA02	4/27
8PQ23 08-6BA03	4/27
8PQ23 08-6BA04	4/28
8PQ23 08-6BA05	4/26
8PQ23 08-6BA06	4/26
8PQ23 08-8BA01	4/27
8PQ23 08-8BA02	4/27
8PQ23 08-8BA03	4/27
8PQ23 08-8BA04	4/28
8PQ23 08-8BA05	4/28
8PQ23 08-8BA06	4/28
8PQ23 08-8BA07	4/28
8PQ23 08-8BA08	4/26
8PQ24	4/29
8PQ25	4/30
8PQ3	
8PQ30 00-0BA0	4/5, 4/7, 4/9
8PQ30 00-0BA1	8/9, 10/5
8PQ30 00-0BA3	7/11, 10/5
8PQ30 00-0BA4	10/5
8PQ30 00-0BA5	8/5, 8/9
8PQ30 00-0BA6	4/5, 4/7, 4/9, 4/12 ... 13, 8/5
8PQ30 00-0BA7	8/5 ... 6, 10/5 ... 6
8PQ30 00-0BA8	8/6, 8/14, 10/5 ... 6
8PQ30 00-1BA0	7/11, 10/6
8PQ30 00-1BA1	7/11 ... 12, 8/5
8PQ30 00-1BA2	7/10, 8/5 ... 6, 10/5
8PQ30 00-1BA3	4/4, 4/6 ... 10, 4/13, 7/10
8PQ30 00-1BA4	4/4, 4/6 ... 10, 4/13, 6/37, 8/21
8PQ30 00-1BA5	6/37, 7/10, 8/5
8PQ30 00-1BA6	7/10
8PQ30 00-1BA7	6/42
8PQ30 00-1BA8	6/42
8PQ30 00-2BA0	8/6
8PQ30 00-2BA1	7/10
8PQ30 00-2BA2	7/10
8PQ30 00-2BA3	7/10, 10/5 ... 6
8PQ30 00-2BA4	6/42
8PQ30 00-2BA5	7/10 ... 11, 8/9
8PQ30 00-2BA6	7/10, 8/5
8PQ30 00-2BA7	8/5 ... 6
8PQ30 00-2BA8	7/11
8PQ30 00-3	8/6
8PQ4	
8PQ40 00-0BA0	5/7, 8/8
8PQ40 00-0BA11	5/11
8PQ40 00-0BA12	5/8
8PQ40 00-0BA17	5/14
8PQ40 00-0BA18	5/14
8PQ40 00-0BA2	5/14
8PQ40 00-0BA31	5/10
8PQ40 00-0BA32	5/10
8PQ40 00-0BA37	5/7, 5/10
8PQ40 00-0BA38	5/11
8PQ40 00-0BA4	5/11

Номер для заказа	Страница
8PQ40 00-0BA5	5/7 ... 8, 5/11
8PQ40 00-0BA60	5/7
8PQ40 00-0BA61	5/10
8PQ40 00-0BA62	5/8
8PQ40 00-0BA63	5/10
8PQ40 00-0BA64	8/8
8PQ40 00-0BA67	5/8
8PQ40 00-0BA70	5/11
8PQ40 00-0BA71	5/11
8PQ40 00-0BA72	5/11
8PQ40 00-0BA73	5/11
8PQ40 00-0BA75	5/11
8PQ40 00-0BA76	8/8
8PQ40 00-0BA77	5/10
8PQ40 00-0BA78	5/10
8PQ40 00-0BA80	5/14
8PQ40 00-0BA81	5/14
8PQ40 00-0BA82	5/8
8PQ40 00-0BA83	5/14
8PQ40 00-0BA84	5/14
8PQ40 00-0BA85	5/14
8PQ40 00-0BA86	5/14
8PQ40 00-0BA87	5/14
8PQ40 00-0BA88	5/14
8PQ40 00-1BA0	5/14
8PQ40 00-1BA10	5/7
8PQ40 00-1BA12	5/7
8PQ40 00-1BA13	5/8
8PQ40 00-1BA14	5/7
8PQ40 00-1BA15	5/7
8PQ40 00-1BA16	5/7
8PQ5	
8PQ50 00-0BA0	8/10, 8/16
8PQ50 00-0BA1	8/10 ... 11
8PQ50 00-0BA2	8/11
8PQ50 00-0BA3	8/11
8PQ50 00-0BA7	8/16
8PQ50 00-1BA6	8/10 ... 11
8PQ50 00-1BA7	8/15, 8/21
8PQ50 00-1BA8	8/15 ... 16
8PQ50 00-2BA0	8/16
8PQ50 00-2BA2	8/14
8PQ50 00-2BA3	8/14
8PQ50 00-2BA4	8/14
8PQ50 00-2BA5	8/14 ... 15
8PQ50 00-2BA6	8/14 ... 15
8PQ50 00-2BA7	8/15
8PQ50 00-2BA8	8/15
8PQ50 00-3BA1	6/21
8PQ50 00-3BA4	8/14, 10/5
8PQ50 00-3BA5	8/14, 8/18
8PQ50 00-3BA6	8/18
8PQ50 00-3BA7	8/18 ... 19
8PQ50 00-3BA8	8/10 ... 11, 8/18
8PQ50 00-4	8/11, 8/18

Приложение

Указатель номеров для заказа

Номер для заказа	Страница
8PQ6	
8PQ60 00-0	6/40
8PQ60 00-1	6/12
8PQ60 00-2	6/11, 6/13 ... 17, 6/19 ... 20, 6/29, 6/34
8PQ60 00-3	6/5, 6/11, 6/13 ... 21, 6/24, 6/31, 6/39
8PQ60 00-4BA0	6/17
8PQ60 00-4BA1	6/14
8PQ60 00-4BA2	6/14, 6/23 ... 25
8PQ60 00-4BA3	6/23 ... 25
8PQ60 00-4BA4	6/11, 6/13 ... 14, 6/18 ... 20
8PQ60 00-4BA51	6/12
8PQ60 00-4BA53	6/12
8PQ60 00-4BA55	6/12
8PQ60 00-4BA56	6/14
8PQ60 00-4BA6	6/21
8PQ60 00-4BA8	6/11, 6/13, 6/19, 6/21
8PQ60 00-5BA00	6/11, 6/13, 6/19
8PQ60 00-5BA01	6/11, 6/13, 6/19
8PQ60 00-5BA02	6/11, 6/13, 6/19
8PQ60 00-5BA03	6/11, 6/18 ... 19
8PQ60 00-5BA04	6/11, 6/18 ... 19
8PQ60 00-5BA13	8/19
8PQ60 00-5BA14	8/19
8PQ60 00-5BA15	8/19
8PQ60 00-5BA17	8/19
8PQ60 00-5BA18	8/19
8PQ60 00-5BA20	8/19
8PQ60 00-5BA21	8/19
8PQ60 00-5BA22	8/19
8PQ60 00-5BA24	6/5
8PQ60 00-5BA25	6/5
8PQ60 00-5BA26	6/5
8PQ60 00-5BA3	6/7
8PQ60 00-5BA40	6/7
8PQ60 00-5BA41	6/7
8PQ60 00-5BA42	6/7
8PQ60 00-5BA43	6/7
8PQ60 00-5BA44	6/7
8PQ60 00-5BA45	6/6
8PQ60 00-5BA46	6/6
8PQ60 00-5BA47	6/6
8PQ60 00-5BA48	6/6
8PQ60 00-5BA50	6/6
8PQ60 00-5BA51	6/6
8PQ60 00-5BA52	6/6
8PQ60 00-5BA53	6/6
8PQ60 00-5BA54	6/7
8PQ60 00-5BA55	6/7
8PQ60 00-5BA56	6/7
8PQ60 00-5BA57	6/7
8PQ60 00-5BA58	6/7
8PQ60 00-5BA6	6/7, 6/31
8PQ60 00-5BA70	6/31
8PQ60 00-5BA71	6/31
8PQ60 00-5BA72	6/31

Номер для заказа	Страница
8PQ60 00-5BA73	6/31
8PQ60 00-5BA74	6/31
8PQ60 00-5BA75	6/6
8PQ60 00-5BA76	6/6
8PQ60 00-5BA77	6/6
8PQ60 00-5BA78	6/6
8PQ60 00-5BA80	6/6
8PQ60 00-5BA81	6/6
8PQ60 00-5BA82	6/6
8PQ60 00-5BA83	6/6
8PQ60 00-5BA87	8/20
8PQ60 00-5BA88	8/20
8PQ60 00-6BA0	6/7, 8/20
8PQ60 00-6BA1	6/7
8PQ60 00-6BA20	6/7
8PQ60 00-6BA21	6/7
8PQ60 00-6BA24	8/20
8PQ60 00-6BA25	8/20
8PQ60 00-6BA26	8/20
8PQ60 00-6BA27	6/18
8PQ60 00-6BA28	6/19
8PQ60 00-6BA30	6/18
8PQ60 00-6BA31	6/19
8PQ60 00-6BA32	6/20
8PQ60 00-6BA33	6/20
8PQ60 00-6BA34	6/18
8PQ60 00-6BA35	6/19
8PQ60 00-6BA36	6/18
8PQ60 00-6BA37	6/19
8PQ60 00-6BA38	6/20
8PQ60 00-6BA40	6/20
8PQ60 00-6BA41	6/18 ... 19
8PQ60 00-6BA42	6/18 ... 19
8PQ60 00-6BA43	6/20
8PQ60 00-6BA44	6/18, 6/20
8PQ60 00-6BA45	6/18, 6/20
8PQ60 00-6BA46	6/18 ... 20
8PQ60 00-6BA47	6/18, 6/20
8PQ60 00-6BA48	6/18, 6/20
8PQ60 00-6BA50	6/18, 6/20
8PQ60 00-6BA51	6/21
8PQ60 00-6BA52	6/40
8PQ60 00-6BA53	6/40
8PQ9	
8PQ94 00-0BA01	10/5
8PQ94 00-0BA02	5/11, 10/2
8PQ94 00-0BA03	8/16
8PQ94 00-0BA05	10/9
8PQ94 00-0BA06	10/3, 13/9
8PQ94 00-0BA07	10/3
8PQ94 00-0BA08	10/3
8PQ94 00-0BA10	10/9
8PQ94 00-0BA11	10/6
8PQ94 00-0BA12	10/5
8PQ94 00-0BA14	10/2

Номер для заказа	Страница
8PQ94 00-0BA15	10/8
8PQ94 00-0BA16	10/8
8PQ94 00-0BA17	10/3, 13/9
8PQ94 00-0BA21	5/8
8PQ94 00-0BA22	10/9
8PQ94 00-0BA26	10/4
8PQ94 00-0BA27	10/4
8PQ94 00-0BA28	10/4
8PQ94 00-0BA33	10/7
8PQ94 00-0BA35	10/6
8PQ94 00-0BA36	10/4
8PQ94 00-0BA37	10/4
8PQ94 00-0BA38	10/4
8PQ94 00-0BA4	10/3 ... 4
8PQ94 00-0BA5	10/3 ... 4, 10/6
8PQ95	10/2
8PQ96	10/6
8US	
8US	5/13 ... 14

www.TESLI.com

Приложение

Указатель номеров для заказа

WWW.TESLI.COM

Интерактивный каталог на DVD	<i>Каталог</i>	Motion Control	<i>Каталог</i>
для промышленной автоматизации, технологии приводов и низковольтных распределительных устройств	CA 01	SINAMICS и двигатели для одноосевых приводов	D 31
Приводные системы		SINUMERIK & SIMODRIVE	NC 60
<u>Приводы с регулировкой частоты вращения</u>		Системы автоматизации для металлообрабатывающего оборудования	
SINAMICS G130 Встраиваемые преобразователи	D 11	SINUMERIK & SINAMICS	NC 61
SINAMICS G150 Распределительные шкафы с преобразователями		Оборудование для металлообрабатывающих станков	
SINAMICS GM150, SINAMICS SM150 Преобразователь среднего напряжения	D 12	<i>PDF: SINUMERIK 828D BASIC T/BASIC M, SINAMICS S120 Combi и двигатели 1FK7/1PH8</i>	NC 82
SINAMICS S120 Встраиваемые устройства, конструкция шасси и модули шкафа	D 21.3	SIMOTION, SINAMICS S120 и двигатели для производственных станков	PM 21
SINAMICS S150 Распределительные шкафы с преобразователями		Компоненты приводов и управления для кранов	CR 1
SINAMICS DCM Выпрямители	D 23.1	Низковольтные распределительные устройства и электромонтажное оборудование	
SINAMICS DCM Шкаф	D 23.2	Каталоги, инструкции, паспорта изделий, анимация и программы (DVD)	LV 01
SINAMICS и двигатели для одноосевых приводов	D 31	SETRON Защитные, коммуникационные аппараты, измерительные приборы и устройства контроля	LV 10.1
<u>Асинхронные электродвигатели переменного тока</u>	D 84.1	SIVACON · ALPHA Клеммы и распределительные системы	LV 10.2
• H-compact		Стандартные компоненты для фотогальванических систем	LV 11
• H-compact PLUS		SIVACON Системные шкафы, светильники и климатическое оборудование	LV 50
Асинхронные электродвигатели переменного тока, Standardline	D 86.1	SIVACON Низковольтные комплектные устройства SIVACON S4	LV 56
Синхронные электродвигатели переменного тока HT-direct	D 86.2	SIVACON 8PS Системы шинпроводов	LV 70
Электродвигатели постоянного тока	DA 12	GAMMA Техника автоматизации здания	ET G1
<i>PDF: модульная система преобразователей SIMOVERT PM</i>	DA 45.1	<i>PDF: DELTA Выключатели и розетки</i>	ET D1
Синхронные электродвигатели SIEMOSYN	DA 48	Инструментарий процесса и аналитика	
Преобразователь MICROMASTER 420/430/440	DA 51.2	Панельные устройства для автоматизации процесса	FI 01
MICROMASTER 411/COMBIMASTER 411	DA 51.3	SIREC Самописцы и принадлежности	MP 20
<i>PDF: преобразователи промежуточной цепи напряжения MICROMASTER, MIDIMASTER</i>	DA 64	SIPART Регуляторы и программное обеспечение	MP 31
SIMOVERT MASTERDRIVES Vector Control	DA 65.10	Изделия для взвешивающего оборудования	WT 10
SIMOVERT MASTERDRIVES Motion Control	DA 65.11	<i>PDF: устройства для анализа процесса</i>	PA 01
Серводвигатели для SIMOVERT MASTERDRIVES	DA 65.3	<i>PDF: анализ процесса, компоненты для системной интеграции</i>	PA 11
SIMODRIVE 611 universal и POSMO	DA 65.4	Safety Integrated	
Преобразователь-регулятор напряжения трёхфазного тока SIVOLT	DA 68	Техника безопасности для производственной промышленности	SI 10
SINUMERIK, SIMODRIVE и двигатели для систем обработки	NC 60	SIMATIC HMI/ПК-автоматизация	
SINUMERIK, SINAMICS S120 и двигатели для металлообрабатывающих станков	NC 61	Системы управления и контроля/ПК-автоматизация	ST 80/ ST PC
SIMOTION, SINAMICS S120 и двигатели для производственных станков	PM 21	SIMATIC Ident	
<u>Низковольтные двигатели переменного тока</u>		Промышленные идентификационные системы	ID 10
SIMOTICS Низковольтные двигатели	D 81.1	SIMATIC NET	
MOTOX Редукторные двигатели	D 87.1	Промышленная коммуникация	IK PI
<u>Механические приводные станки</u>		SINVERT Фотогальванические системы	
FLENDER Стандартные муфты	MD 10.1	Инвертор и компоненты для фотогальванических установок	RE 10
FLENDER SIG Стандартный промышленный редуктор	MD 30.1	SITRAIN Информация и обучение	ITC
FLENDER SIP Стандартный промышленный планетарный редуктор	MD 31.1	Электропитание и системные кабели	
Промышленные системы автоматизации SIMATIC		Электропитание SITOP	KT 10.1
Продукция для систем комплексной автоматизации (Totally Integrated Automation) и для систем автоматизации	ST 70	Системные кабели SIMATIC TOP connect	KT 10.2
Система управления процессом SIMATIC PCS 7	ST PCS 7	Системные решения для промышленности	
Дополнения для системы управления процессом SIMATIC PCS 7	ST PCS 7.1	Приложения и изделия для отраслей являются компонентом интерактивного каталога CA 01	
<i>PDF: решения по миграции с помощью системы управления процессом SIMATIC PCS 7</i>	ST PCS 7.2	Центр загрузки	
Промышленная схемотехника SIRIUS		Каталоги в формате PDF доступны для загрузки:	
Каталоги в формате PDF (CD) и техническая документация для изделий для приложений CAX (DVD)	IC 01	www.siemens.ru/lmv	
Промышленная схемотехника SIRIUS	IC 10		

PDF: эти каталоги доступны исключительно в формате PDF.

ООО «Сименс»
Департамент «Системы распределения электроэнергии» (LMV)
lmv.ru@siemens.com

РОССИЙСКАЯ ФЕДЕРАЦИЯ:

115184, г. Москва
ул. Большая Татарская, д. 9
тел.: +7 (495) 223-3734
факс: +7 (495) 737-2385

191186, г. Санкт-Петербург
Набережная реки Мойки, д. 36
тел.: +7 (812) 324-8352, 8528

620075, г. Екатеринбург
ул. К. Либкнехта, д. 4
тел.: +7 (343) 379-2399

350010, г. Краснодар,
ул. Зиповская, 5, здание 1,
офис 224-242
тел. +7 (861) 252-3308, 2579
факс +7 (861) 252 3181

344018, г. Ростов-на-Дону,
ул. Текучева 139/94
тел.: +7 (863) 206 2014
факс: +7 (863) 206 2012

РЕСПУБЛИКА БЕЛАРУСЬ:

220004, г. Минск
ул. Немига, д.40, офис 604
тел.: +375 17 217 3484
факс: +375 17 210 03 95

РЕСПУБЛИКА КАЗАХСТАН:

050059, г. Алматы
пр. Достык, д. 117/6
тел. +727 244-9744

Данный документ содержит общие сведения о доступных технических возможностях, которые могут отсутствовать в отдельных изделиях. По этой причине требуемые функции следует указывать при заключении договора для каждого отдельного случая.

© ООО «Сименс», 2012

Решения для инфраструктуры

■ Мегатенденции будущего

Мегатенденции: демографические изменения, урбанизация, изменения климата и глобализация – формируют современный мир. Они оказывают чрезвычайно сильное влияние на нашу жизнь и на жизненно важные секторы экономики.

■ Инновационные технологии отвечают на самые сложные вопросы

За 160-летнюю историю проверенных опытом исследований и признанного научно-технического таланта, имея в своем распоряжении более 50 000 действующих патентов, компания «Сименс» постоянно обеспечивает своих клиентов инновациями в области здравоохранения, энергетики и инфраструктуры как в мировом, так и в местном масштабе экономики.

■ Повышение производительности и эффективности путем управления полным жизненным циклом здания

Департамент «Автоматизация и безопасность зданий» (IC BT) компании «Сименс» предлагает интеллектуальные интегрированные решения для жилых и нежилых зданий и инфраструктурных объектов общественного назначения.

На протяжении всего жизненного цикла объекта наш всесторонний и экологичный набор продукции, систем, решений и услуг в области автоматизации зданий, пожарной безопасности и охранных систем гарантирует:

- оптимальный комфорт и высочайшую энергоэффективность зданий;
- защиту и безопасность людей, процессов и материальных ценностей;
- повышение производительности труда.